



Мощность и точность Абсолютная гармония  
Промышленные инструменты производства Fuji



Fuji

# Мощность и точность Абсолютная гармония

## Промышленные инструменты производства Fuji



Вот уже более шестидесяти лет название торговой марки Fuji Tools является синонимом эффективных, надежных и качественных промышленных инструментов. В основе нашей безупречной репутации лежит глубоко укоренившаяся корпоративная философия, основанная на непрерывном получении знаний, работе с заказчиками и совершенствовании. Эти принципы гарантируют, что каждый инструмент Fuji, от простого до самого сложного, идеально подходит оператору и соответствует производственным процессам. Кроме того, перечисленные принципы позволяют нам предложить широчайший выбор самых качественных на сегодняшний день промышленных инструментов, обеспечивающих рентабельность производственных процессов заказчика.



# Fuji

# О Г Л А В Л Е Н И Е :

## 5 | Сборочные инструменты



- 06 - Сборочные инструменты
- 11 - Импульсные гайковерты с автоматическим отключением
- 13 - Редукторные импульсные гайковерты с автоматическим отключением

- 14 - Импульсные гайковерты
- 17 - Ударные гайковерты
- 22 - Шуруповерты
- 24 - Гаечные ключи с открытым зевом/трещоточные гаечные ключи
- 25 - Принадлежности



## 29 | Абразивные инструменты

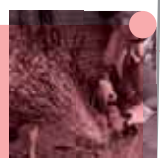

- 30 - Абразивные инструменты
- 32 - Пальцевые и турбошлифовальные машины
- 33 - Инструментальные шлифовальные машины
- 35 - Низкоскоростные и прямые шлифмашины
- 36 - Удлиненные и угловые шлифмашины
- 37 - Угловые шлифмашины/угловые зачистные машины/дисковая зачистная машина

- 38 - Вертикальные шлифмашины
- 39 - Ленточные зачистные машины
- 40 - Орбитальные зачистные машины
- 42 - Принадлежности



## 49 | Дрели/резьбонарезные машины



- 50 - Дрели
- 54 - Малые дрели для сверления под углом/угловые дрели

- 55 - Угловые дрели
- 56 - Принадлежности
- 57 - Резьбонарезные машины



## 59 | Ударные инструменты



- 60 - Ударные инструменты
- 62 - Зубила для удаления флюса/легкие перфораторы/пучковые зачистные молотки
- 63 - Скалывающие молотки/трамбовки для песка
- 64 - Принадлежности



## 67 | Пневмодвигатели



- 68 - Пневмодвигатели



## 71 | Вспомогательные инструменты



- 72 - Пневмоустройство для заправки электродов
- 73 - Пневматические напильники/пилы
- 74 - Маркер/пневматические воздуходувки



## 75 | Пневматические инструменты для технического обслуживания

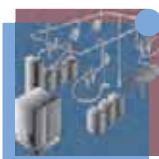

- 76 - Гаечные ключи для технического обслуживания
- 77 - Пневматические инструменты и воздушный компрессор давление воздуха



## 79 | Размеры

## 90 | Вибрация и шум

## 93 | Алфавитный указатель



## FUJI TOOLS, МЫ УДЕЛЯЕМ САМОЕ ПРИСТАЛЬНОЕ ВНИМАНИЕ СОБЛЮДЕНИЮ ЭКОЛОГИЧЕСКИХ СТАНДАРТОВ С 1943 ГОДА

### Абсолютное качество

Каждый инструмент Fuji, от простого до самого сложного, создан в соответствии со строгими стандартами качества. Более того, наше стремление обеспечить абсолютное качество распространяется на только на обо-

рудование, но и на окружающий мир. Вот почему наши производственные предприятия прошли сертификацию по стандарту контроля качества ISO 9001 и стандарту охраны окружающей среды ISO 14001.

### Лучшие технологии

Непрерывные инвестиции в опытно-конструкторские разработки и усовершенствования производственного процесса на протяжении более 60 лет гарантируют использование проверен-

ных современных технологий при создании нашего оборудования, а также позволяют обеспечить превосходную эргономику, безопасность и простоту эксплуатации.

### Широкий выбор

Располагая каталогом, включающим более 1400 позиций, мы предлагаем широчайший выбор существующих

промышленных инструментов, обеспечивающих рентабельность производственных процессов заказчика.



## ГАРАНТИЯ КАЧЕСТВА

Наша компания сертифицирована по стандарту контроля качества ISO 9001 и стандарту охраны окружающей среды ISO 14001.

## НАШЕЙ КОНЕЧНОЙ ЦЕЛЬЮ ЯВЛЯЕТСЯ 100% УДОВЛЕТВО- РЕНИЕ ПОТРЕБНОСТЕЙ ЗАКАЗЧИКА

- Подбор квалифицированного персонала – основа эффективной организации.
- Система полного послегарантийного обслуживания – лучшее подтверждение высокого качества.



## УДОВЛЕТВОРЕНИЕ ПОТРЕБНОС- ТЕЙ ЗАКАЗЧИКА НА ПРОТЯЖЕНИИ ВСЕГО СРОКА ЭКСПЛУАТАЦИИ

**Мы стремимся удовлетворить потребности заказчика на 100%**

Наши обязательства по оказанию 100% поддержки заказчику вступают в силу с момента приобретения оборудования. Располагая глобальной сетью авторизованных дистрибьюторов, мы быстро проводим гарантийное и постгарантийное обслуживание, поддерживая безотказную работу оборудования даже через несколько лет эксплуатации.



**Хотите знать больше?**

**> [www.fujitools.com](http://www.fujitools.com)**

# 0 спецификациях в нашем каталоге

## 1) Номер модели

Используйте этот номер модели при заказе.

## 2) Размер болтов, диаметр

Показывает диаметр крепежа в справочных целях для выбора инструмента. Размер болтов крепежного инструмента – это размер болтов которые можно закручивать с помощью конкретного инструмента. Данные о диаметре в этом каталоге указывают диаметр нарезаемого отверстия, заклепок и т.д., то есть показывают размер крепежа, который можно установить с помощью того или иного инструмента. Помните, что диаметр может отличаться в зависимости от таких рабочих факторов как напряжение, степень затяжки, тип материала и т.д.

## 3) Рекомендованный диапазон значений крутящего момента, максимальный крутящий момент

Указывает рекомендованный диапазон крутящих моментов или максимальный крутящий момент для конкретной модели. Значения крутящего момента в спецификациях следует использовать только в качестве справочных, поскольку итоговое значение зависит от типа и размера крепежного инструмента, степени затяжки соединений, давления воздуха и т.д.

## 4) Скорость холостого хода

Значения скорости холостого хода указываются в оборотах в минуту, мин<sup>-1</sup>, при которых инструмент работает без нагрузки при рабочем давлении воздуха 0,63 МПа, 6,3 бар, 90 psi, если не указано другое.

## 5) Общая длина

Указывает максимальную длину инструмента без установленных принадлежностей. Более подробно см. последнюю часть этого каталога «Размеры».

## 6) Масса

Указывает массу инструмента без принадлежностей.

## 7) Размер квадрата шпинделя, размер хвостовика насадки

Размер квадрата шпинделя указывает размер посадочного квадрата или упора импульсных и ударных гайковертов. Размер хвостовика насадки указывает размер хвостовика для упора шуруповертов.

## 8) Размер насадки с шестигранным углублением

Указывает стандартный размер насадок с шестигранным углублением для трехточечных ключей.

## 9) Размер резьбы штуцера подачи воздуха

Указывается размер внутренней резьбы BSP и NPT (нормальная трубная резьба).

## 10) Диаметр воздушного шланга

Значение диаметра воздушного шланга указывает рекомендованный минимальный внутренний диаметр шланга, необходимый для подачи достаточного объема воздуха в инструмент для обеспечения номинальной производительности.

## 11) Расход воздуха

Значение расхода воздуха для инструментов указывается в м<sup>3</sup>/мин (куб. метрах в минуту). Оно показывает максимальный расход воздуха при рабочем давлении 0,63 МПа, 6,3 бар, 90 psi, если не указано другое. Значение максимального расхода воздуха действительно для инструмента без регулятора частоты вращения при работе в холостом режиме (без нагрузки).

# Коэффициенты пересчета

<b>Длина</b>	1 м	=1000 мм	=39,4 дюйма	=3,28 фута
Диаметр, ширина, глубина, высота	1 дюйм	=25,4 мм	=0,0254 м	=0,0833 фута
Толщина, подъем, размер	1 см	=10 мм	=0,394 дюйма	
От края до середины	1 фут	=12 дюймов	=0,3048 м	=304,8мм
Производительность				
Ход поршня				
<b>Масса</b>	1 кг	=1000 г	=2,20462 фунта	
	1 фунт	=0,45359237 кг		
<b>Крутящий момент</b>	1 Нм	=0,7375 фут-фунт	=0,102 кгс-м	
Рекомендованный диапазон значений крутящего момента	1 кгс-м	=9,807 Нм	=7,233 фут-фунт	
Максимальный крутящий момент, диапазон измерений	1 фут-фунт	=1,3558 Нм	=0,138 кгс-м <sup>3</sup>	
аданный крутящий момент, пусковой крутящий момент				
<b>Сила</b>	1 Н	=0,102 кгс	=0,225 фунт-силы	
Грузоподъемность	1 кгс	=9,807 Н	=0,205 фунт-силы	
	1 фунт-сила	=4,448 Н	=0,454 кгс	
	1 кН	=1000 Н	=102 кгс	
<b>Давление</b>	1 Па	=1 Н/м <sup>2</sup>		
Давление воздуха	1 бар	=100 кПа	=0,1 МПа	=1,0197 кгс/см <sup>2</sup>
Степень вакуума	1 МПа	=10,2 кгс/см <sup>2</sup>	=10 бар	
	1 кПа	=0,01 бар	=0,0102 кг/см <sup>2</sup>	=7,5 мм рт. ст.
	1 кг/см <sup>2</sup>	=98,07 кПа		
<b>Мощность</b>	1 Вт	=0,102 кгс-м/с	=0,738 фут-фунт/с	
Потребление электроэнергии	1 Вт	=1 Дж/с	=1 Нм/с	=1 ВА
Мощность двигателя, л.с.	1 кгм-м/с	= 9,807 Вт	=0,0133 л.с.	=7,233 фут-фунт/с
	1 л.с.	=75 кгс-м/с	=0,7355 кВт	
	1 кВт	=1000 Вт		
<b>Объем</b>	1 м <sup>3</sup>	= 35,3 футов <sup>3</sup>		
	1 м <sup>3</sup>	=1000 л	=1 кл	
	1 л	=1000 см <sup>3</sup>	=0,001 м <sup>3</sup>	
	1 фут <sup>3</sup>	=28,3 л		
<b>Расход</b>	1 м <sup>3</sup> /с	=60 м <sup>3</sup> /мин		
Максимальное потребление воздуха	1 м <sup>3</sup> /мин	=35,3 фут <sup>3</sup> /мин		
Объем нагнетания	1 м <sup>3</sup> /ч	=16,667 л/мин	=0,2778 л/с	
Производительность	1 м <sup>3</sup> /мин	=16,667 л/с		
	1 л/с	=2,1189 куб. футов/мин		
	1 куб. футов/мин	=0,4719 л/с		
<b>Скорость</b>	1 м/с	=3,28 футов/с	=3,6 км/ч	=60 м/мин
Скорость каната, скорость подъема	1 фут/с	=0,3048 м/с	=1,0973 км/ч	
Скорость хода	1 км/ч	=0,278 м/с	=0,911 футов/с	
<b>Частота вращения</b>	1 с-1	=60 об/мин		
Скорость холостого хода, скорость шестерни	1 мин <sup>-1</sup>	=1 об/мин	=Окружная скорость (м/мин) x 1000	
Диапазон измерений			$\frac{\pi \times \text{Диаметр диска (мм)}}{\pi}$ ( $\pi = 3.14$ )	
<b>Частота</b>	1 Гц	=60 уд/мин	=60 ходов/мин	
Число ударов, ходов в минуту	1 кГц	=1000 Гц		



## ● Сборочные инструменты

Сборочные инструменты	6
Импульсные гайковерты с автоматическим отключением	11
Редукторные импульсные гайковерты с автоматическим отключением	13
Импульсные гайковерты	14
Ударные гайковерты	17
Шурупверты	22
Гаечные ключи с открытым зевом/ трещоточные гаечные ключи	24
Принадлежности	25



# Рекомендации по выбору инструментов

## КРУТЯЩИЙ МОМЕНТ ЗАТЯЖКИ (Нм)

В данной таблице указаны рекомендованные значения крутящего момента затяжки для болтов стандартных размеров от M2 до M48

Размер болтов	Класс прочности болтов							Размер болтов	Класс прочности болтов					
	3.0	4.6	4.8	5.8	8.8	10.9	12.9		mm	4.6	4.8	5.8	8.8	10.9
M2	0.10	0.13	0.17	0.22	0.35	0.49	0.58	M18	103	121	172	275	386	463
M3	0.35	0.46	0.61	0.77	1.20	1.70	2.10	M20	144	170	240	385	541	649
M4	0.81	1.10	1.40	1.80	2.90	4.00	4.90	M22	194	230	324	518	728	874
M5	0.60	2.20	2.95	3.60	5.70	8.10	9.70	M24	249	295	416	665	935	1120
M6	2.80	3.70	4.90	6.10	9.80	14.0	17.0	M27	360	435	600	961	1350	1620
M8		8.9	10.5	15	24	33	40	M30	492	590	819	1310	1840	2210
M10		17	21	29	47	65	79	M36	855	1030	1420	2280	3210	3850
M12		30	36	51	81	114	136	M42	1360		2270	3640	5110	6140
M14		48	58	80	128	181	217	M45	1690		2820	4510	6340	7610
M16		74	88	123	197	277	333	M48	2040		3400	5450	7660	9190

согласно ISO898/1

## РЕКОМЕНДОВАННЫЙ ДИАПАЗОН ЗНАЧЕНИЙ КРУТЯЩЕГО МОМЕНТА

Требования к крутящему моменту – один из основных факторов, которые следует учитывать при выборе крепежного инструмента. Ниже в графическом виде показан рекомендованный диапазон значений крутящего момента для сборочных инструментов производства нашей компании. Эти значения следует использовать только в справочных целях, поскольку значения фактического крутящего момента могут отличаться в зависимости от типа и размера крепежа, степени затяжки, давления воздуха и т.д. Оптимальный результат достигается в среднем диапазоне значений крутящего момента, указанном для конкретного инструмента.

### ИМПУЛЬСНЫЕ ГАЙКОВЕРТЫ С АВТОМАТИЧЕСКИМ ОТКЛЮЧЕНИЕМ

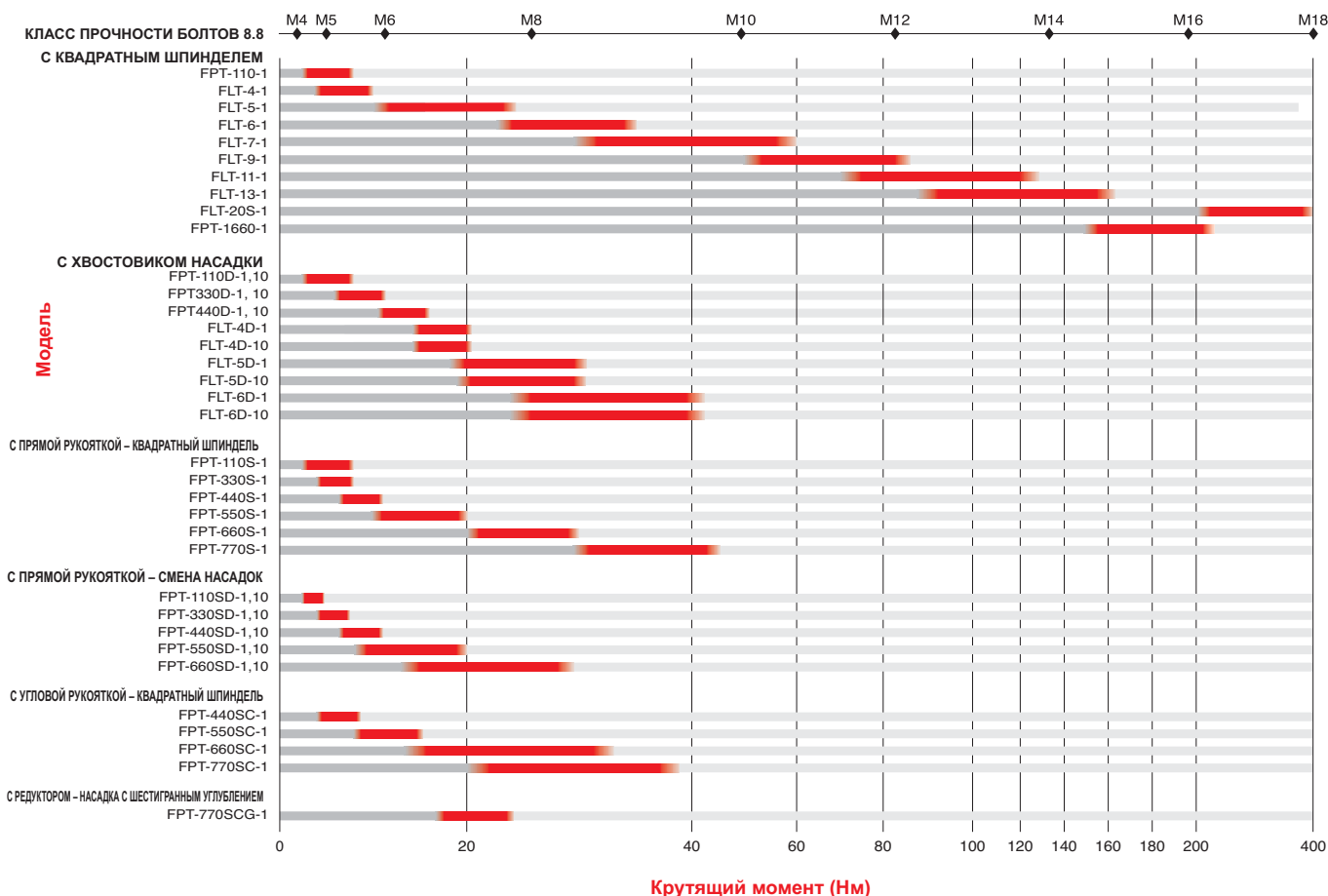



## ИМПУЛЬСНЫЕ ГАЙКОВЕРТЫ

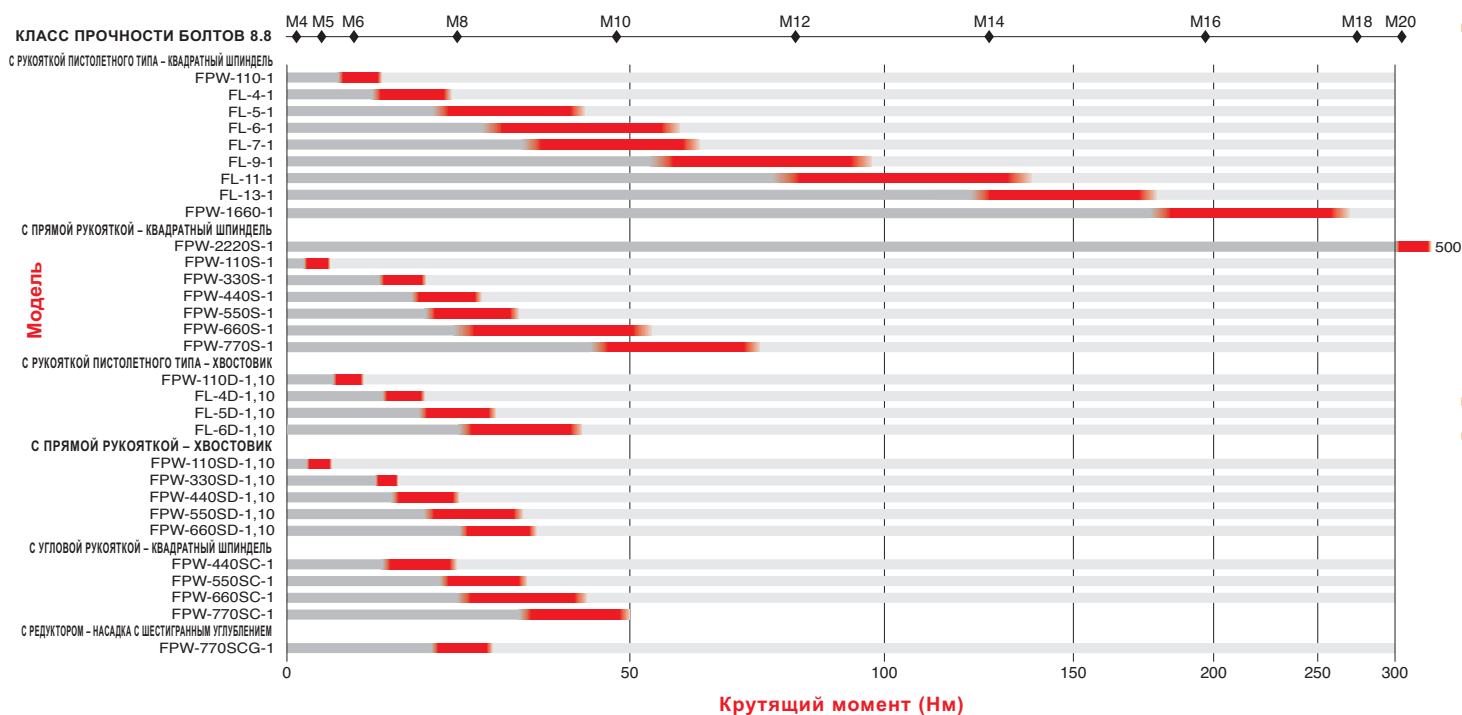

## УДАРНЫЕ ГАЙКОВЕРТЫ

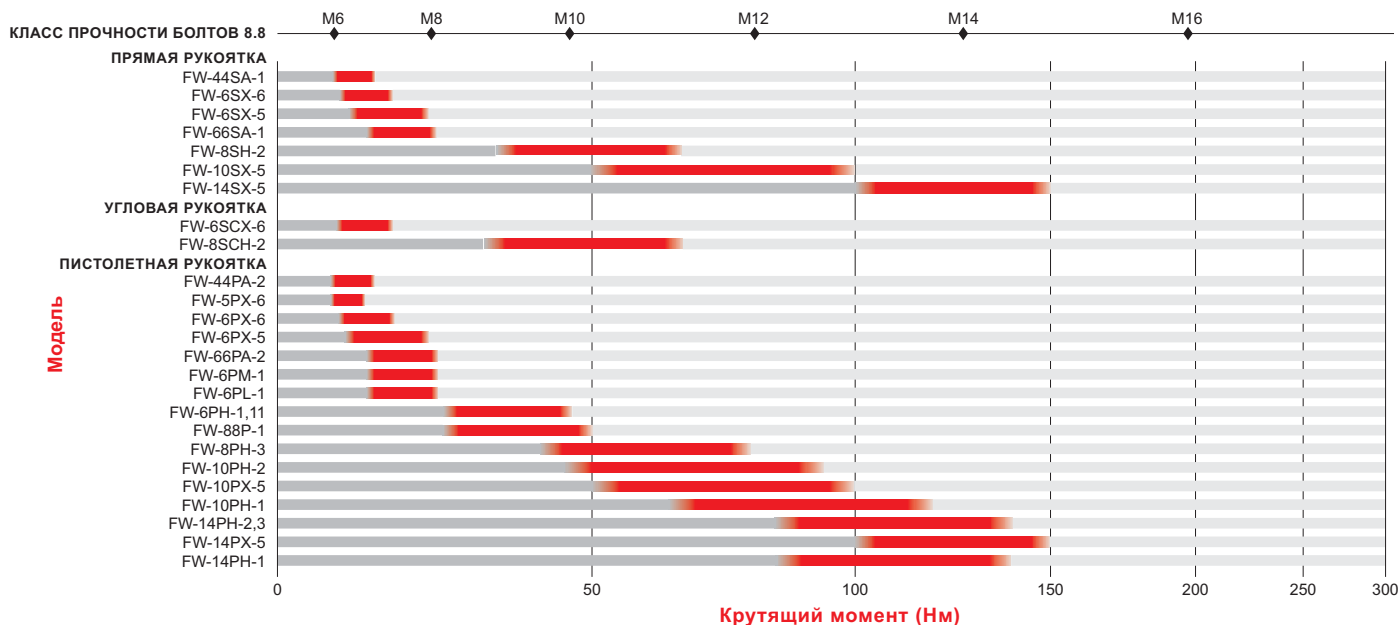

Значения диапазона крутящего момента следует использовать только в справочных целях, поскольку значения фактического крутящего момента могут отличаться в зависимости от типа и размера крепежа, степени затяжки, давления воздуха и т.д. Оптимальный результат достигается в среднем диапазоне значений крутящего момента, указанном для конкретного инструмента.

# Рекомендации по выбору инструментов

## УДАРНЫЕ ГАЙКОВЕРТЫ

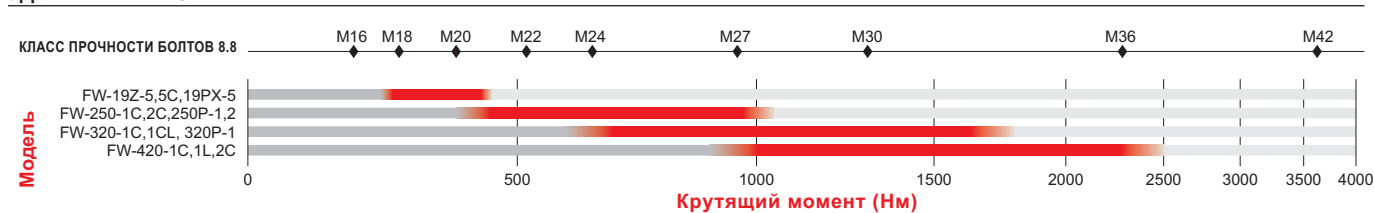

## УДАРНЫЕ ГАЙКОВЕРТЫ

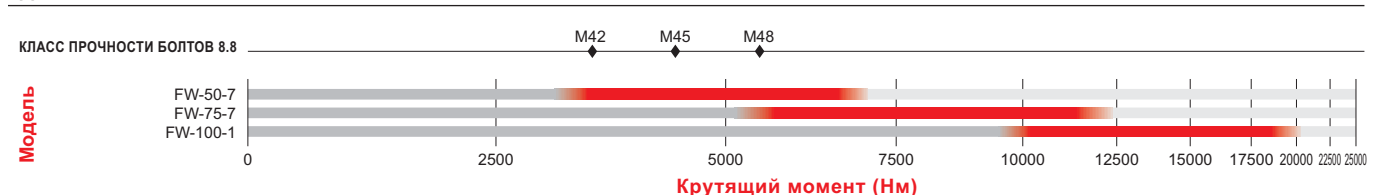

## ШУРУПОВЕРТЫ

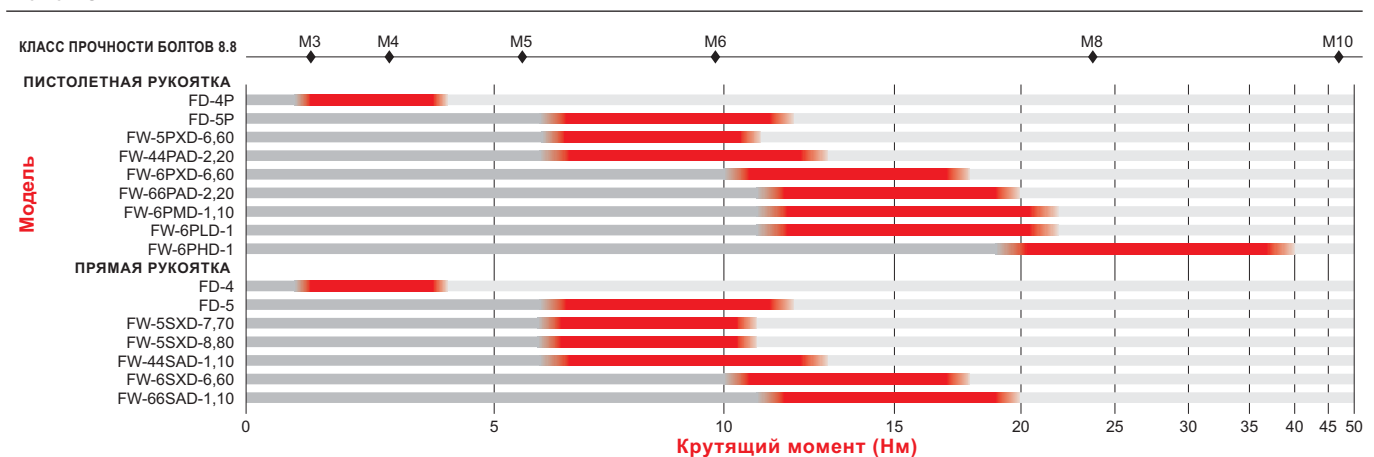

Значения диапазона крутящего момента следует использовать только в справочных целях, поскольку значения фактического крутящего момента могут отличаться в зависимости от типа и размера крепежа, степени затяжки, давления воздуха и т.д. Оптимальный результат достигается в среднем диапазоне значений крутящего момента, указанном для конкретного инструмента.

## Маслозаправочное устройство

Маслозаправочное устройство производства компании Fuji идеально подходит и обязательно должно использоваться для технического обслуживания импульсных гайковертов. Маслозаправочное устройство быстро и просто заправляет импульсный гайковерт маслом через обычный шланг подачи воздуха, подключенный к клапану на рукоятке.

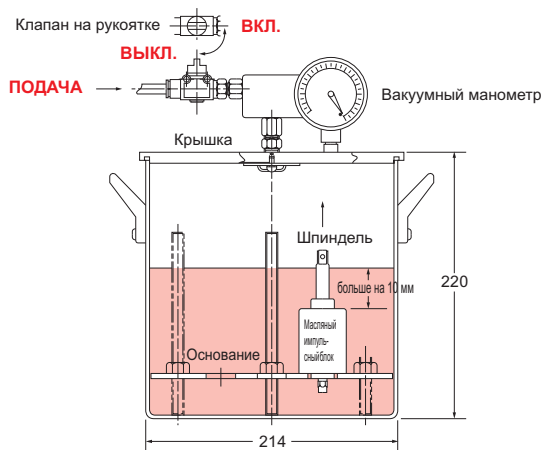

## 1 ОТВОД ВОЗДУХА С ГЛУШИТЕЛЕМ

Встроенный глушитель отвода воздуха шарнирного типа, разработанный компанией Fujii, предназначен для снижения уровня шума инструмента. Оператор также может выбрать необходимое направление отвода воздуха для понижения риска выдувания пыли или мусора в рабочую зону.

**ВСЕ ГАЙКОВЕРТЫ, КРОМЕ FW-6PL, 6PLD, 5SXD-8, 80, FD-4, 5, 4P, 5P**



ГЛУШИТЕЛЬ ЗАДНЕГО ОТВОДА ВОЗДУХА



ПЕРЕДНИЙ ОТВОД ВОЗДУХА  
FPW-2220S, FW-19Z,  
250~420, FW-50, 75, 100

## 2 МЕХАНИЗМ ДРОССЕЛЬНОГО КЛАПАНА: ДВУХСТУПЕНЧАТЫЙ/С ФУНКЦИЕЙ СЖАТИЯ

Дроссельный клапан двухступенчатой конструкции или с функцией сжатия позволяет оператору включить инструмент с малой частотой вращения и затем повышать частоту вращения до полной для удобства размещения крепежа в начале работы.

**ДВУХСТУПЕНЧАТОГО ТИПА: FPT, FPW, FW-6PM, 44P~88P С ФУНКЦИЕЙ СЖАТИЯ: FPT-\*S, FPW-\*S, FW-44S~66S, FOW, FRW**

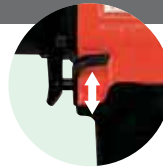
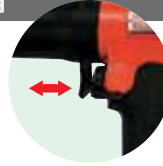

FPW с пистолетной рукояткой, с прямой рукояткой

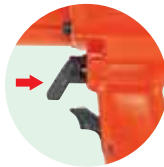
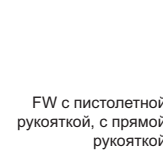

FW с пистолетной рукояткой, с прямой рукояткой

## 3 РЫЧАГ РЕВЕРСИВНОГО КЛАПАНА

Все модели оснащены реверсивным электродвигателем. Оператор может легко и быстро выбрать направление вращения, повернув или передвинув рукоятку реверсивного привода.

**ВСЕ ГАЙКОВЕРТЫ, КРОМЕ FOW, FRW**

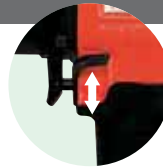

## 4 РЕГУЛЯТОР ВОЗДУХА

Встроенный регулятор воздуха предназначен для облегчения настройки крутящего момента и используется для регулировки расхода воздуха.

**FW-6SX, 8SH, 10SX, 14SX, 6SCX, 8SCH, 50~100 FW-6PX, 10PX, 14PX, 19Z, СЕРИЯ 420**



## 5 УПОР КВАДРАТНОГО ШПИНДЕЛЯ

Предлагается два типа упоров квадратных шпинделей. В стандартном экспортном исполнении модели с квадратным шпинделем более 24,5 мм (1 дюйм) поставляются с упором типа P (фиксатор с отверстием для шпильки), а модели с квадратным шпинделем менее 19 мм (3/4 дюйма) поставляются с упором типа BF (с плоским фиксатором). Модели с хвостовиками малых размеров могут поставляться с упорами типа P по требованию заказчика.

**ВСЕ ГАЙКОВЕРТЫ С УПОРАМИ КВАДРАТНЫХ ШПИНДЕЛЕЙ**



УПОР ТИПА P

УПОР BF

## 6 УПОР ХВОСТОВИКА НАСАДКИ ДЛЯ ШУРУПОВЕРТОВ

Предлагается два типа быстросъемных упоров хвостовиков насадок. Оба упора шестигранные, размером 6,35 мм (1/4 дюйма), но разделены на две модельные группы согласно размеру шейки насадки.

**ВСЕ ШУРУПОВЕРТЫ**

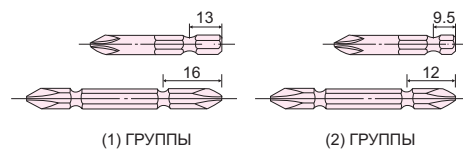

(1) ГРУППЫ

(2) ГРУППЫ



## 7 МЕХАНИЗМ ЗАЖИМНОЙ МУФТЫ – УДАРНЫЕ ГАЙКОВЕРТЫ И ШУРУПОВЕРТЫ

### 1) С ДВОЙНЫМ КУЛАЧКОМ

Сила удара компенсируется меньшим воздействием крутящего момента, поскольку за один оборот происходит два удара. Ударные гайковерты и шуруповерты, оснащенные муфтой с двумя кулачками, отличаются меньшей вибрацией и большим сроком службы по сравнению с обычными моделями, на которых установлена муфта с одним кулачком.

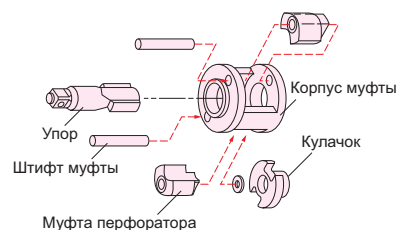

Упор

Штифт муфты

Муфта перфоратора

Корпус муфты

Кулачок

# Характеристики

## 2) МУФТА С ОДНИМ КУЛАЧКОМ

Сила удара возрастает, а соотношение крутящий момент/масса лучше, чем у инструментов, оснащенных муфтой с двумя кулачками. Модели, оснащенные муфтой с одним кулачком, подходят для выполнения сильной затяжки крепежа в ходе работ по ремонту и техническому обслуживанию.

**FW-6PX, 6SX-5, 10PX, 10SX-5, 14PX, 14SX-5, 19Z, 19PX-5, 5C**

## 3) 2-КУЛАЧКОВАЯ МУФТА С ОДНИМ ЗАХВАТОМ

Ударные гайковерты Fuji, оснащенные 2-кулачковыми муфтами отличаются высоким коэффициентом крутящий момент/масса. Инструменты данного типа более всего подходят для затяжки самоконтращихся болтов, а также для удаления проржавевшего крепежа.

**FW-250, 320, СЕРИЯ 420**

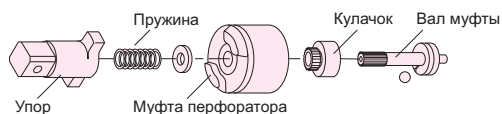
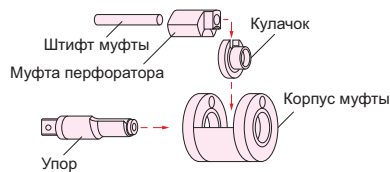

## 8 ЗАЩИТНАЯ НАКЛАДКА РУКОЯТКИ

Эргономичные защитные накладки рукояток способствуют снижению вибрации, повышают удобство оператора и обеспечивают изоляцию руки от холодной температуры, создаваемой сжатым воздухом.

**МОДЕЛИ С ПИСТОЛЕТНОЙ РУКОЯТКОЙ: FPT, FPW, FW-6PM, 44P-88P**



## 9 ДВУХКАМЕРНЫЙ ДВИГАТЕЛЬ

Все модели импульсных гайковертов Fuji (FPT и FPW), а также новые серии ударных гайковертов (FW-44~88) оснащены 9-лопастным двухкамерным двигателем. Конструкция этого двигателя обеспечивает высокий крутящий момент при низкой частоте оборотов, а также наилучшие характеристики для быстрой, надежной и точной затяжки.

### ПОПЕРЕЧНОЕ СЕЧЕНИЕ

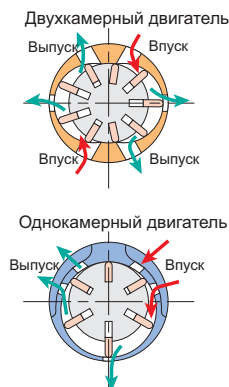

### СРАВНЕНИЕ ЭФФЕКТИВНОСТИ

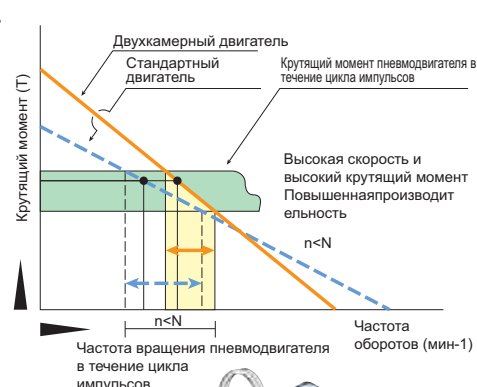

## 10 2-ЛОПАСТНОЙ ИМПУЛЬСНЫЙ БЛОК

Благодаря очень короткому циклу импульса реактивный момент на рукоятке практически не ощущается (оператор чувствует лишь низкий крутящий момент двигателя). В отличие от ударного гайковерта, в импульсном инструменте отсутствует контакт металлических частей и, следовательно, импульсные гайковерты обеспечивают более мягкий и стабильный импульс. Преимуществами этого инструмента перед стандартными ударными гайковертами являются пониженная вибрация, низкий уровень шума и более длительный срок службы. Во всех моделях импульсных гайковертов (серии FPT и FPW) используется запатентованный компанией Fuji 2-лопастной импульсный блок с двухкамерным двигателем. Это сочетание обеспечивает повышение соотношения мощности к массе на 50% по сравнению с аналогичными крепежными инструментами. Данная конструкция способствует повышению производительности, обеспечивая более быстрое достижение необходимого крутящего момента. Эти инструменты отличаются пониженными уровнями шума и вибрации, а также прекрасно подходят для выполнения мягких соединений и затяжки самоконтращихся соединений.

**СЕРИИ FPT, FPW**

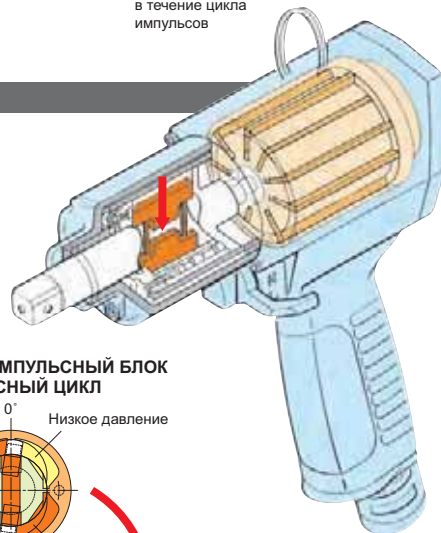

### 2-ЛОПАСТНОЙ ИМПУЛЬСНЫЙ БЛОК ИМПУЛЬСНЫЙ ЦИКЛ

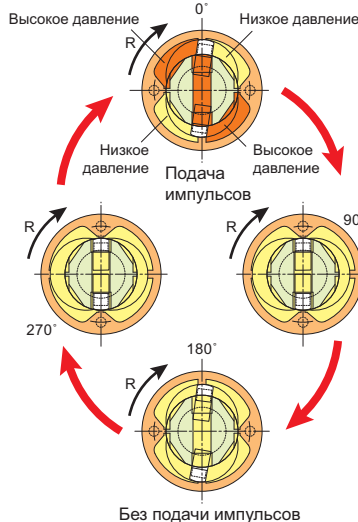

# Импульсные гайковерты с автоматическим отключением

Серии FPT и FLT оснащены запатентованной компанией Fuji системой управления отключением с двухкамерным двигателем и двухлопастным импульсным механизмом. Она предназначена для создания высокого крутящего момента при низкой частоте оборотов, благодаря чему обеспечиваются наилучшие характеристики для быстрого, надежного и точного затягивания. Инструменты серий FPT и FLT способствуют повышению производительности, качества, улучшению условий работы и снижению усталости операторов в различных отраслях промышленности.

## С КВАДРАТНЫМ ШПИНДЕЛЕМ



## Модели, предназначенные для эксплуатации под давлением воздуха (от 5,0 до 6,3 бар)

Модель	Размер болтов mm	Рекомендуемый диапазон крутящего момента			Скорость холостого хода min <sup>-1</sup>	Размер квадратного шпинделя		Общая длина		Вес (без насадки)		Расход воздуха (под нагрузкой)	
		N • m	kgf • m	ft • lb		mm	in	mm	in	kg	lb	m <sup>3</sup> /min	ft <sup>3</sup> /min
<b>Модели с прямой рукояткой</b>													
FPT-110S-1	M4~M5	4~7	0.4~0.7	3.0~5.2	4,500	9.5	3/8	236.5	9 5/16	0.85	1.9	0.20	7.1
FPT-330S-1	M5~M6	6~10	0.6~1.0	4.4~7.4	4,400	9.5	3/8	249	9 13/16	1.1	2.4	0.35	12.3
FPT-440S-1	M5~M6	8~13	0.8~1.3	5.9~9.6	5,000	9.5	3/8	250	9 27/32	1.1	2.4	0.35	12.3
FPT-550S-1	M6~M8	12~20	1.2~2.0	8.9~14.8	5,000	9.5	3/8	250	9 27/32	1.1	2.4	0.35	12.3
FPT-660S-1	M6~M8	20~30	2.0~3.1	14.8~22.1	5,000	9.5	3/8	262	10 21/64	1.1	2.4	0.50	17.6
FPT-770S-1	M8~M10	30~45	3.1~4.6	22.1~33.2	5,500	9.5	3/8	273.5	10 49/64	1.6	3.5	0.45	15.9
<b>Модели с pistolной рукояткой</b>													
FPT-110-1	M5~M6	4~7	0.4~0.7	3.0~5.2	6,000	9.5	3/8	194.5	7 21/32	0.95	2.1	0.20	7.1
FLT-4-1	M5~M6	5~12	0.5~1.2	3.6~8.8	6,200	9.5	3/8	181	7 1/8	0.97	2.1	0.40	14.1
FLT-5-1	M6~M8	11~24	1.1~2.4	8.1~17.7	6,500	9.5	3/8	181	7 1/8	0.97	2.1	0.45	15.8
FLT-6-1	M8~M10	22~35	2.2~3.5	16.2~25.8	6,300	9.5	3/8	192	7 19/32	1.00	2.2	0.55	19.4
FLT-7-1	M8~M10	30~60	3.0~6.1	22.1~44.2	6,100	9.5	3/8	189.5	7 29/64	1.10	2.4	0.60	21.1
FLT-9-1	M10	50~85	5.1~8.6	36.8~62.6	5,300	12.7	1/2	209	8 15/64	1.60	3.5	0.68	24.0
FLT-11-1	M10~M12	70~130	7.1~13.2	51.6~95.8	5,000	12.7	1/2	217.5	8 9/16	1.85	4.1	0.80	28.2
FLT-13-1	M12~M14	90~160	9.1~16.3	66.3~118	3,400	12.7	1/2	227.5	8 61/64	2.10	4.6	0.85	30.0
FLT-20S-1	M18~M20	200~400	20.4~40.8	147.5~295	2,500	19.0	3/4	405	15 3/32	8.80	19.4	1.3	45.8
FPT-1660-1	M16~M18	150~210	15.3~21.4	110.6~154.9	2,800	19.0	3/4	266	10 31/64	4.4	9.7	1.2	42.4

\*Используйте все указанные выше модели при значениях давления воздуха 0,5-0,63 МПа (от 5,0 до 6,3 бар), а серию FPT-110 при 0,4-0,63 МПа (4,0-6,3 бар). \*Эксплуатационные характеристики указаны для давления воздуха 0,63 МПа (6,3 бар). \*Размер резьбы штуцера подачи воздуха: BSP или NPT 1/4", (FPT-1660) BSP или NPT 3/8". \*Диаметр воздушного шланга: (FPT-110S, 330S, 440S, 550S, FLT-4-1, 5-1) 6,3 мм (1/4"). (660S, 770S, 1660-1, FLT-6-1, 7-1, 9-1, 11-1, 13-1) 9,5 мм (3/8"), (FLT-20S-1) 12,7 мм (1/2").

# Импульсные гайковерты с автоматическим отключением

## С ХВОСТОВИКОМ НАСАДКИ



Модели, предназначенные для эксплуатации при давлении воздуха от 0,5 МПа до 0,63 МПа (от 5,0 до 6,3 бар)

Модель	Размер болтов	Рекомендуемый диапазон крутящего момента			Скорость холостого хода	Размер хвостовика насадки		Общая длина		Вес (без насадки)		Расход воздуха (под нагрузкой)	
	mm	N · m	kgf · m	ft · lb	min <sup>-1</sup>	mm	in	mm	in	kg	lb	m <sup>3</sup> /min	ft <sup>3</sup> /min
<b>Модели с прямой рукояткой</b>													
FPT-110SD-1(10)	M4~M5	4~7	0.4~0.7	3.0~5.2	4,500	6.35	1/4	240.0	9 29/64	0.85	1.9	0.20	7.1
FPT-330SD-1(10)	M5~M6	6~10	0.6~1.0	4.4~7.4	4,400	6.35	1/4	249	9 13/16	1.1	2.4	0.35	12.3
FPT-440SD-1(10)	M5~M6	8~13	0.8~1.3	5.9~9.6	5,000	6.35	1/4	251	9 57/64	1.1	2.4	0.35	12.3
FPT-550SD-1(10)	M6~M8	12~20	1.2~2.0	8.9~14.8	5,000	6.35	1/4	251	9 57/64	1.1	2.4	0.35	12.3
FPT-660SD-1(10)	M6~M8	15~28	1.5~2.9	11.1~20.7	5,000	6.35	1/4	262	10 21/64	1.1	2.4	0.50	17.6
<b>Модели с пистолетной рукояткой</b>													
FPT-110D-1(10)	M5~M6	4~7	0.4~0.7	3.0~5.2	6,000	6.35	1/4	197.5	7 25/32	0.95	2.1	0.20	7.1
FPT-330													
FPT-440D-1(10)	M6	10~16	1.0~1.6	7.4~11.8	6,700	6.35	1/4	193	7 39/64	1.2	2.6	0.35	12.3
FLT-4D-1	M6	14~20	1.4~2.0	10.3~14.7	6,700	6.35	1/4	140	5 3/64	0.79	1.7	0.36	12.7
FLT-4D-10	M6	14~20	1.4~2.0	10.3~14.7	6,700	6.35	1/4	140	5 3/64	0.79	1.7	0.36	12.7
FLT-5D-1	M6~M8	18~32	1.7~3.2	13.2~23.6	6,300	6.35	1/4	140	5 3/64	0.79	1.7	0.40	14.1
FLT-5D-10	M6~M8	18~32	1.7~3.2	13.2~23.6	6,300	6.35	1/4	140	5 3/64	0.79	1.7	0.40	14.1
FLT-6D-1	M8	25~42	2.5~4.2	18.4~30.9	6,700	6.35	1/4	152	5 63/64	0.83	1.8	0.42	14.8
FLT-6D-10	M8	25~42	2.5~4.2	18.4~30.0	6,700	6.3	1/4	152	5 63/64	0.83	1.8	0.42	14.8

\*Используйте все указанные выше модели при значениях давления воздуха 0,5-0,63 МПа (от 5,0 до 6,3 бар), а серию FPT-110 при 0,4-0,63 МПа (4,0-6,3 бар).  
 \*Эксплуатационные характеристики указаны для давления воздуха 0,63 МПа (6,3 бар). \*Размер резьбы штуцера подачи воздуха: или NPT 1/4". \*Диаметр воздушного шланга: (FPT-110SD, 330SD, 440SD, 550SD, 110D, 330D, FLT-4D-1, 4D-10, 5D-1, 5D-10) 6,3 мм (1/4"). (660SD, FLT-6D-1, FLD-6D-10) 9,5 мм (3/8").

## С КВАДРАТНЫМ ШПИДЕЛЕМ



Модели, предназначенные для эксплуатации при давлении воздуха от 0,5 МПа до 0,63 МПа (от 5,0 до 6,3 бар)

Модель	Размер болтов	Рекомендуемый диапазон крутящего момента			Скорость холостого хода	Размер квадрата шпинделя		Общая длина		Вес (без насадки)		Расход воздуха (под нагрузкой)	
	mm	N · m	kgf · m	ft · lb	min <sup>-1</sup>	mm	in	mm	in	kg	lb	m <sup>3</sup> /min	ft <sup>3</sup> /min
FPT-440SC-1	M5~M6	6~11	0.6~1.1	4.4~8.1	4,500	9.5	3/8	280	11 1/32	1.46	3.2	0.35	12.4
FPT-550SC-1	M6	10~17	1.0~1.7	7.4~12.5	4,800	9.5	3/8	280	11 1/32	1.46	3.2	0.35	12.4
FPT-660SC-1	M6~M8	15~25	1.5~2.6	11.1~18.4	4,700	9.5	3/8	292	11 1/2	1.54	3.4	0.5	17.7
FPT-770SC-1	M8	20~35	2.0~3.6	14.8~25.8	5,500	9.5	3/8	306	12 3/64	2.3	5.1	0.45	15.9

\*Размер резьбы штуцера подачи воздуха: BSP или NPT 1/4". \*Диаметр воздушного шланга: 6,3 мм (1/4"). (660SC, 770SC) 9,5 мм (3/8").

Размер насадки		FPT-***SD-1, ***D-1, 1L A:9.5mm B:12mm
		FPT-***SD-10, ***D-10, 10L A:13mm B:16mm

# Редукторные импульсные гайковерты с автоматическим отключением

Редукторные импульсные гайковерты Fuji с автоматическим отключением отличаются высокой мощностью в сочетании с низкими уровнями шума и вибрации, несмотря на использование двухкамерного пневмодвигателя и угловой головки с зубчатым приводом. Эргономичная конструкция снижает воздействие реактивных сил на оператора в пределах всего диапазона значений крутящего момента.



FPT-770G-1

FPT-770SCG-1

Модели, предназначенные для эксплуатации при давлении воздуха от 0,5 МПа до 0,63 МПа (от 5,0 до 6,3 бар)

Модель	Размер болтов mm	Рекомендуемый диапазон крутящего момента			Скорость холостого хода min <sup>-1</sup>	Размер шестигранного углубления в насадке		Общая длина		Вес		Расход воздуха (под нагрузкой)		Диаметр воздушного шланга	
		N • m	kgf • m	ft • lb		mm	in	mm	in	kg	lb	m <sup>3</sup> /min	ft <sup>3</sup> /min	mm	in
FPT-770SCG-1	M6	17~24	1.7~2.4	12.5~17.7	6,400	12	15/32	378	14 7/8	2.6	5.7	0.45	15.9	9.5	3/8

\*Размер резьбы штуцера подачи воздуха: BSP или NPT 1/4".

# Импульсные гайковерты

Конструкция импульсных гайковертов серий FPW и FL с двухкамерным пневмодвигателем обеспечивает большой крутящий момент и способствует снижению вибрации, реактивного момента и уровня шума. В сочетании с двухлопастным импульсным механизмом 9-лопастной двухкамерный пневмодвигатель обеспечивает повышение соотношения мощности к массе на 50% по сравнению с предыдущими сериями инструментов того же физического размера. Снижение вибрации и реактивного момента помогает минимизировать усталость оператора, а также другие проблемы, связанные с повторяющейся вибрацией или ударным воздействием.

## С КВАДРАТНЫМ ШПИНДЕЛЕМ

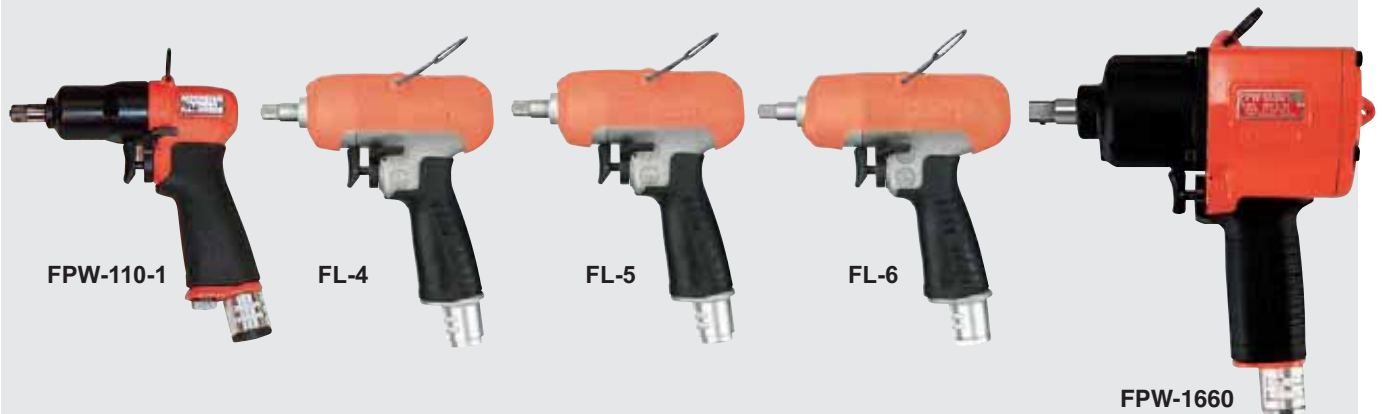

Модель	Размер болтов	Рекомендуемый диапазон крутящего момента			Скорость холостого хода	Размер квадрата шпинделя		Общая длина (без насадки)		Вес (без насадки)		Расход воздуха (под нагрузкой)		Диаметр воздушного шланга	
	mm	N • m	kgf • m	ft • lb	min <sup>-1</sup>	mm	in	mm	in	kg	lb	m <sup>3</sup> /min	ft <sup>3</sup> /min	mm	in
<b>Модели с пистолетной рукояткой</b>															
FPW-110-1	M4~M5	7.5~13 (2~7.5)	0.8~1.3 (0.2~0.8)	5.5~9.6 (1.4~5.5)	4,500	9.5	3/8	143	5 41/64	0.75	1.7	0.20	7.1	6.3	1/4
FL-4-1	M6	16~24	1.6~2.4	11.8~17.7	6,700	9.5	3/8	139.5	5 31/64	0.79	1.7	0.36	12.7	6.3	1/4
FL-5-1	M6~M8	20~40	2.0~4.0	14.7~29.5	6,300	9.5	3/8	139.5	5 31/64	0.79	1.7	0.40	14.1	6.3	1/4
FL-6-1	M8	28~56	2.8~5.6	20.6~41.3	6,700	9.5	3/8	151.5	5 31/32	0.83	1.8	0.42	14.8	9.5	3/8
FL-7-1	M8~M10	34~60	3.4~6.1	25.0~44.2	6,100	9.5	3/8	155	6 7/64	1.02	2.2	0.60	21.1	9.5	3/8
FL-9-1	M10	52~96	5.3~9.7	38.3~70.8	5,000	12.7	1/2	173	6 13/16	1.45	3.2	0.65	22.9	9.5	3/8
FL-11-1	M10~M12	80~136	8.1~13.8	59.0~100.3	5,000	12.7	1/2	184	7 15/64	1.80	4.0	0.80	28.2	9.5	3/8
FL-13-1	M12~M14	120~172	12.2~17.5	88.5~126.8	3,800	12.7	1/2	192	7 9/16	2.10	4.6	0.85	30.0	9.5	3/8
FPW-1660-1	M16~M18	160~270	16.3~27.5	118~199.1	3,000	19.0	3/4	243	9 37/64	3.80	8.4	1.20	42.4	9.5	3/8

\*Размер резьбы штуцера подачи воздуха: BSP или NPT 1/4", (FPW-1660) PT или NPT 3/8".

\*Значения, указанные в скобках, можно получить, повернув ручку регулятора в положение «L», чтобы получить другое значение, переведите ручку регулятора в положение «H».

## С ХВОСТОВИКОМ НАСАДКИ

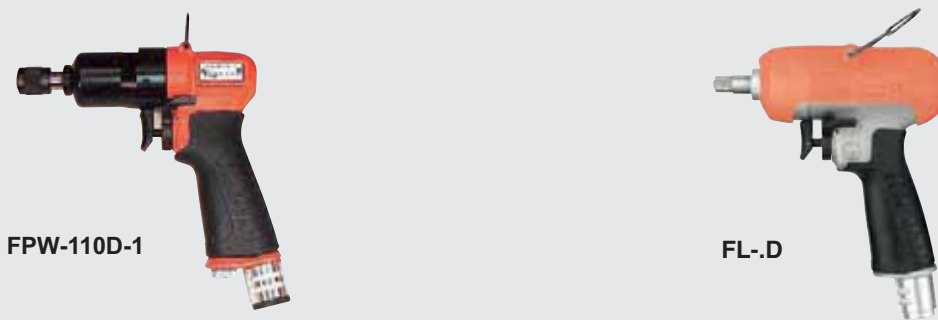

Модель	Размер болтов	Рекомендуемый диапазон крутящего момента			Скорость холостого хода	Размер хвостовика насадки		Общая длина (без насадки)		Вес (без насадки)		Расход воздуха (под нагрузкой)		Диаметр воздушного шланга	
	mm	N • m	kgf • m	ft • lb	min <sup>-1</sup>	mm	in	mm	in	kg	lb	m <sup>3</sup> /min	ft <sup>3</sup> /min	mm	in
<b>Модели с пистолетной рукояткой</b>															
FPW-110D-1	M4~M5	7~11 (2~7)	0.7~1.1 (0.2~0.7)	5.2~8.1 (1.4~5.1)	4,500	6.35	1/4	149	5 7/8	0.76	1.7	0.20	7.1	6.3	1/4
FPW-110D-10	M4~M5	7~11	0.7~1.1	5.2~8.1	4,500	6.35	1/4	149	5 7/8	0.76	1.7	0.20	7.1	6.3	1/4
FL-4D-1	M6	14~20	1.4~2.0	10.3~14.7	6,700	6.35	1/4	140	5 3/64	0.79	1.7	0.36	12.7	6.3	1/4
FL-4D-10	M6	14~20	1.4~2.0	10.3~14.7	6,700	6.35	1/4	140	5 3/64	0.79	1.7	0.36	12.7	6.3	1/4
FL-5D-1	M6~M8	18~32	1.8~3.2	13.2~23.6	6,300	6.35	1/4	140	5 3/64	0.79	1.7	0.40	14.1	6.3	1/4
FL-5D-10	M6~M8	18~32	1.8~3.2	13.2~23.6	6,300	6.35	1/4	140	5 3/64	0.79	1.7	0.40	14.1	6.3	1/4
FL-6D-1	M8	25~42	2.5~4.2	18.4~30.9	6,700	6.35	1/4	152	5 63/64	0.83	1.8	0.42	14.8	6.3	1/4
FL-6D-10	M8	25~42	2.5~4.2	18.4~30.9	6,700	6.35	1/4	152	5 63/64	0.83	1.8	0.42	14.8	6.3	1/4

\*Размер резьбы штуцера подачи воздуха: BSP или NPT 1/4".

\*Значения, указанные в скобках, можно получить, повернув ручку регулятора в положение «L», чтобы получить другое значение, переведите ручку регулятора в положение «H».



## С КВАДРАТНЫМ ШПИНДЕЛЕМ



FPW-110S~660S



FPW-770S-1



FPW-2220S-1

Модель	Размер болтов	Рекомендуемый диапазон крутящего момента			Скорость холостого хода	Размер квадрата шпинделя		Общая длина (без насадки)		Вес (без насадки)		Расход воздуха (под нагрузкой)		Диаметр воздушного шланга	
		mm	N • m	kgf • m		ft • lb	mm	in	mm	in	kg	lb	m³/min	ft³/min	mm
<b>Модели с прямой рукояткой</b>															
FPW-110S-1	M4	2~7.5	0.2~0.8	1.5~5.5	3,200	9.5	3/8	218	8 19/32	0.65	1.4	0.20	7.1	6.3	1/4
FPW-330S-1	M5	13~22	1.3~2.2	9.6~16.2	4,400	9.5	3/8	226	8 57/64	0.87	1.9	0.30	10.6	6.3	1/4
FPW-440S-1	M4~M6	20~34	2.0~3.5	14.8~25.1	5,500	9.5	3/8	226	8 57/64	0.87	1.9	0.35	12.4	6.3	1/4
FPW-550S-1	M6~M8	27~44	2.8~4.5	19.9~32.5	5,700	9.5	3/8	226	8 57/64	0.87	1.9	0.37	13.1	6.3	1/4
FPW-660S-1	M6~M8	34~54	3.5~5.5	25.1~39.8	5,800	9.5	3/8	238	9 3/8	0.95	2.1	0.50	17.7	9.5	3/8
FPW-770S-1	M8	44~76	4.5~7.8	32.5~56.1	6,300	9.5	3/8	240	9 7/16	1.25	2.7	0.50	17.7	9.5	3/8
FPW-2220S-1	M18~M20	300~500	30.6~51.0	221.3~368.8	2,500	19.0	3/4	350	10 13/16	7.00	15.4	1.30	45.9	12.7	1/2

\*Размер резьбы штуцера подачи воздуха: BSP или NPT 1/4", (FPW-2220S) BSP или NPT 1/2".

## С ХВОСТОВИКОМ НАСАДКИ



FPW-110SD



FPW-330SD~660SD

Модель	Размер болтов	Рекомендуемый диапазон крутящего момента			Скорость холостого хода	Размер хвостовика насадки		Общая длина (без насадки)		Вес (без насадки)		Расход воздуха (под нагрузкой)		Диаметр воздушного шланга	
		mm	N • m	kgf • m		ft • lb	mm	in	mm	in	kg	lb	m³/min	ft³/min	mm
<b>Модели с прямой рукояткой</b>															
FPW-110SD-1	M4	2~7	0.2~0.7	1.5~5.2	3,200	6.35	1/4	224	8 53/64	0.65	1.4	0.20	7.1	6.3	1/4
FPW-110SD-10	M4	2~7	0.2~0.7	1.5~5.2	3,200	6.35	1/4	224	8 53/64	0.65	1.4	0.20	7.1	6.3	1/4
FPW-330SD-1	M5	12~17	1.2~1.7	8.9~12.5	4,400	6.35	1/4	226	8 57/64	0.88	1.9	0.30	10.6	6.3	1/4
FPW-330SD-10	M5	12~17	1.2~1.7	8.9~12.5	4,400	6.35	1/4	226	8 57/64	0.88	1.9	0.30	10.6	6.3	1/4
FPW-440SD-1	M4~M6	15~25	1.5~2.6	11.1~18.4	5,500	6.35	1/4	226	8 57/64	0.88	1.9	0.35	12.4	6.3	1/4
FPW-440SD-10	M4~M6	15~25	1.5~2.6	11.1~18.4	5,500	6.35	1/4	226	8 57/64	0.88	1.9	0.35	12.4	6.3	1/4
FPW-550SD-1	M4~M6	20~34	2.0~3.5	14.8~25.1	5,700	6.35	1/4	226	8 57/64	0.88	1.9	0.37	13.1	6.3	1/4
FPW-550SD-10	M4~M6	20~34	2.0~3.5	14.8~25.1	5,700	6.35	1/4	226	8 57/64	0.88	1.9	0.37	13.1	6.3	1/4
FPW-660SD-1	M6~M8	25~37	2.6~3.8	18.4~27.3	5,800	6.35	1/4	238	9 3/8	0.95	2.1	0.50	17.7	9.5	3/8
FPW-660SD-10	M6~M8	25~37	2.6~3.8	18.4~27.3	5,800	6.35	1/4	238	9 3/8	0.95	2.1	0.50	17.7	9.5	3/8

\*Размер резьбы штуцера подачи воздуха: BSP или NPT 1/4".

Размер насадки		FPW-***SD-1, FPW-***D-1,2,3,4 A:9.5mm B:12mm
		FPW-***SD-10, FPW-***D-10,20,30,40 A:13mm B:16mm

# Импульсные гайковерты

## С КВАДРАТНЫМ ШПИНДЕЛЕМ



FPW-440SC~660SC



FPW-770SC-1

Модель	Размер болтов	Рекомендуемый диапазон крутящего момента			Скорость холостого хода	Размер квадрата шпинделя		Общая длина (без насадки)		Вес (без насадки)		Расход воздуха (под нагрузкой)		Диаметр воздушного шланга	
		mm	N • m	kgf • m		ft • lb	mm	in	mm	in	kg	lb	m <sup>3</sup> /min	ft <sup>3</sup> /min	mm
<b>Модели с угловой головкой</b>															
FPW-440SC-1	M4~M6	13~24	1.3~2.4	9.6~17.7	5,000	9.5	3/8	255	10 3/64	1.28	2.8	0.39	13.8	6.3	1/4
FPW-550SC-1	M6~M8	22~35	2.2~3.6	16.2~25.8	5,500	9.5	3/8	255	10 3/64	1.29	2.8	0.39	13.8	6.3	1/4
FPW-660SC-1	M6~M8	25~43	2.6~4.4	18.4~31.7	5,500	9.5	3/8	267	10 33/64	1.40	3.1	0.48	16.9	9.5	3/8
FPW-770SC-1	M8	33~50	3.4~5.1	24.3~36.9	6,300	9.5	3/8	271	10 43/64	1.70	3.7	0.50	17.7	9.5	3/8

\*Размер резьбы штуцера подачи воздуха: BSP или NPT 1/4".

## Редукторные импульсные гайковерты

Редукторные импульсные гайковерты Fuji с автоматическим отключением отличаются высокой мощностью в сочетании с низкими уровнями шума и вибрации, несмотря на использование двухкамерного пневмодвигателя и угловой головки с зубчатым приводом. Эргономичная конструкция снижает воздействие реактивных сил на оператора в пределах всего диапазона значений крутящего момента.



FPW-770SCG-1

Модель	Размер болтов	Рекомендуемый диапазон крутящего момента			Скорость холостого хода	Размер шестигранного углубления насадки		Общая длина		Вес		Расход воздуха (под нагрузкой)		Диаметр воздушного шланга	
		mm	N • m	kgf • m		ft • lb	mm	in	mm	in	kg	lb	m <sup>3</sup> /min	ft <sup>3</sup> /min	mm
FPW-770SCG-1	M4~M6	21~30	2.1~3.1	15.5~22.1	7,000	12	15/32	343	13 33/64	2.0	4.4	0.50	17.7	9.5	3/8

\*Размер резьбы штуцера подачи воздуха: BSP или NPT 1/4".

# Ударные гайковерты с двухкамерным двигателем

Ударные гайковерты Fuji FW-44~88 оснащены 9-лопастным двухкамерным двигателем, ударным механизмом и муфтой с двумя кулачками. Они предназначены для создания высокого крутящего момента при низкой частоте оборотов, благодаря чему обеспечиваются наилучшие характеристики для быстрого, надежного и точного затягивания. Данные модели поставляются с двумя типами смазки муфты: серии FW-44PA~66PA и FW-44SA~66SA – с маслом (с масляной ванной), которое отличается длительным сроком службы, а инструменты FW-44P~88P и FW-44S~66S – со стандартной консистентной смазкой. Обе серии инструментов подходят для закручивания саморезов мягких соединений.



Модель	Размер болтов mm	Рекомендуемый диапазон крутящего момента			Макс. крутящий момент N • m	Скорость холостого хода min <sup>-1</sup>	Размер квадрата шпинделя		Общая длина (без насадки)		Вес (без насадки)		Расход воздуха (под нагрузкой)		Диаметр воздушного шланга	
		N • m	kgf • m	ft • lb			mm	in	mm	in	kg	lb	m <sup>3</sup> /min	ft <sup>3</sup> /min	mm	in
•FW-44PA-2	M5	8~16	0.8~1.6	5.9~11.8	20	6,500	9.5	3/8	131	5 5/32	0.78	1.7	0.60	21.2	6.3	1/4
•FW-66PA-2	M6	14~26	1.4~2.7	10.3~19.2	32	5,000	9.5	3/8	137	5 25/64	0.88	1.9	0.48	16.9	6.3	1/4
•FW-88P-1	M8	27~50	2.8~5.1	19.9~36.9	70	5,300	12.7	1/2	163	6 27/64	1.40	3.1	0.64	22.5	9.5	3/8

\*Отмеченные • модели оснащены масляной ванной. \*Все модели оснащены муфтами с двумя кулачками.

\*Размер резьбы штуцера подачи воздуха: BSP или NPT 1/4".



Модель	Размер болтов mm	Рекомендуемый диапазон крутящего момента			Макс. крутящий момент N • m	Скорость холостого хода min <sup>-1</sup>	Размер квадрата шпинделя		Общая длина (без насадки)		Вес (без насадки)		Расход воздуха (под нагрузкой)		Диаметр воздушного шланга	
		N • m	kgf • m	ft • lb			mm	in	mm	in	kg	lb	m <sup>3</sup> /min	ft <sup>3</sup> /min	mm	in
•FW-44SA-1	M5	8~16	0.8~1.6	5.9~11.8	20	5,700	9.5	3/8	207	8 5/32	0.66	1.4	0.35	12.4	6.3	1/4
•FW-66SA-1	M6	14~26	1.4~2.7	10.3~19.2	32	5,000	9.5	3/8	212	8 11/32	0.78	1.7	0.37	13.1	6.3	1/4

\*Отмеченные • модели оснащены масляной ванной. \*Все модели оснащены муфтами с двумя кулачками.

\*Размер резьбы штуцера подачи воздуха: BSP или NPT 1/4".

# Ударные гайковерты

Ударные гайковерты Fuji подходят для широкого спектра операций установки и снятия крепежа. Сочетание высокого крутящего момента и скорости закручивания снижает усталость оператора.



Модель	Размер болтов	Рекомендуемый диапазон крутящего момента			Макс. крутящий момент	Скорость холостого хода	Размер квадрата шпинделя		Общая длина (без насадки)		Вес (без насадки)		Расход воздуха (под нагрузкой)		Диаметр воздушного шланга	
		N • m	kgf • m	ft • lb			N • m	min <sup>-1</sup>	mm	in	mm	in	kg	lb	m <sup>3</sup> /min	ft <sup>3</sup> /min
•FW-5PX-6	M5	8~13	0.8~1.3	5.9~9.6	18	12,000	9.5	3/8	150	5 29/32	0.80	1.8	0.20	7.1	6.3	1/4
•FW-6PM-1	M6	14~26	1.4~2.7	10.3~19.2	32	8,500	9.5	3/8	140	5 33/64	0.92	2.0	0.53	18.7	9.5	3/8
•FW-6PL-1	M6	14~26	1.4~2.7	10.3~19.2	32	10,000	9.5	3/8	175	6 57/64	0.90	2.0	0.20	7.1	9.5	3/8
FW-6PX-5	M6	11~23	1.1~2.3	8.1~17.0	30	10,000	9.5	3/8	156	6 9/64	1.20	2.6	0.28	9.9	9.5	3/8
•FW-6PX-6	M6	10~18	1.0~1.8	7.4~13.3	25	10,000	9.5	3/8	156	6 9/64	1.20	2.6	0.28	9.9	9.5	3/8
•FW-6PH-1	M8	27~40	2.8~4.1	19.9~29.5	60	9,000	9.5	3/8	147	5 25/32	1.35	3.0	0.35	12.4	9.5	3/8
•FW-6PH-11	M8	27~40	2.8~4.1	19.9~29.5	60	9,000	12.7	1/2	152	6	1.40	3.1	0.35	12.4	9.5	3/8
•FW-8PH-3	M10	42~80	4.3~8.2	31.0~59.0	130	7,500	12.7	1/2	162	6 3/8	1.50	3.3	0.40	14.1	9.5	3/8
FW-10PX-5	M10	50~100	5.1~10.2	36.9~73.8	150	8,000	12.7	1/2	182	7 11/64	2.30	5.0	0.40	14.1	9.5	3/8
•FW-10PH-1	M10	63~120	6.4~12.2	46.5~88.5	160	7,500	12.7	1/2	179	7 3/64	2.00	4.4	0.45	15.8	9.5	3/8
•FW-10PH-2	M10	47~93	4.8~9.5	34.7~68.6	113	7,500	12.7	1/2	179	7 3/64	2.00	4.4	0.45	15.8	9.5	3/8
FW-14PX-5	M14	100~150	10.2~15.3	73.8~110.6	190	6,500	12.7	1/2	197	7 3/4	3.00	6.6	0.40	14.1	9.5	3/8
•FW-14PH-1	M14	85~140	8.7~14.3	62.7~103.3	180	7,500	12.7	1/2	202	7 15/16	2.56	5.7	0.60	21.2	9.5	3/8
•FW-14PH-2	M14	85~140	8.7~14.3	62.7~103.3	180	7,500	12.7	1/2	202	7 15/16	2.56	5.7	0.60	21.2	9.5	3/8
•FW-14PH-3	M14	85~140	8.7~14.3	62.7~103.3	180	7,500	15.9	5/8	202	7 15/16	2.56	5.7	0.60	21.2	9.5	3/8

\*Отмеченные • модели оснащены муфтами с двумя кулачками. Остальные модели оснащены муфтами с одним кулачком.

\*Размер резьбы штуцера подачи воздуха: BSP или NPT 1/4".

## Модели с прямой рукояткой

9,5 мм (3/8")~12,7 мм (1/2")



FW-6SX-5,-6



FW-8SH-2



FW-10SX-5



FW-14SX-5

Модель	Размер болтов	Рекомендуемый диапазон крутящего момента				Макс. крутящий момент	Скорость холостого хода	Размер квадрата шпинделя		Общая длина (без насадки)		Вес (без насадки)		Расход воздуха (под нагрузкой)		Диаметр воздушного шланга	
		mm	N • m	kgf • m	ft • lb			N • m	min <sup>-1</sup>	mm	in	mm	in	kg	lb	m <sup>3</sup> /min	ft <sup>3</sup> /min
FW-6SX-5	M6	11~23	1.1~2.3	8.1~17.0	30	10,000	9.5	3/8	223	8 25/32	1.10	2.4	0.30	10.6	9.5	3/8	
•FW-6SX-6	M6	10~18	1.0~1.8	7.4~13.3	25	10,000	9.5	3/8	223	8 25/32	1.10	2.4	0.30	10.6	9.5	3/8	
•FW-8SH-2	M10	35~67	3.6~6.8	25.8~49.4	93	8,000	12.7	1/2	306	12 3/64	1.70	3.7	0.40	14.1	9.5	3/8	
FW-10SX-5	M10	50~100	5.1~10.2	36.9~73.8	150	8,000	12.7	1/2	317	12 31/64	2.20	4.8	0.40	14.1	9.5	3/8	
FW-14SX-5	M14	100~150	10.2~15.3	73.8~110.6	190	6,500	12.7	1/2	356	14 1/64	3.00	6.6	0.50	17.7	9.5	3/8	

\*Отмеченные • модели оснащены муфтами с двумя кулачками. Остальные модели оснащены муфтами с одним кулачком.

\*Размер резьбы штуцера подачи воздуха: BSP или NPT 1/4".

## Модели с угловой головкой



FW-6SCX-6



FW-8SCH-2

Модель	Размер болтов	Рекомендуемый диапазон крутящего момента				Макс. крутящий момент	Скорость холостого хода	Размер квадрата шпинделя		Общая длина (без насадки)		Вес (без насадки)		Расход воздуха (под нагрузкой)		Диаметр воздушного шланга	
		mm	N • m	kgf • m	ft • lb			N • m	min <sup>-1</sup>	mm	in	mm	in	kg	lb	m <sup>3</sup> /min	ft <sup>3</sup> /min
•FW-6SCX-6	M6	9~18	0.9~1.8	6.6~13.3	20	8,000	9.5	3/8	261	10 9/32	1.60	3.5	0.30	10.5	9.5	3/8	
•FW-8SCH-2	M10	33~67	3.4~6.8	24.3~49.4	87	7,500	12.7	1/2	347	13 21/32	2.70	5.9	0.40	14.1	9.5	3/8	

\*Отмеченные • модели оснащены муфтами с двумя кулачками.

\*Размер резьбы штуцера подачи воздуха: BSP или NPT 1/4".

## Угловая насадка (угловая головка)

Угловую насадку CA-14A можно установить на ударные гайковерты FW-14PX, 14SX с прямой или пистолетной рукояткой, чтобы обеспечить удобство крепежа в труднодоступных местах.



CA-14A

### УДАРНЫЕ ГАЙКОВЕРТЫ + УГЛОВАЯ НАСАДКА



CA-14A + FW-14SX-5

Модель	От края до середины		Размер квадрата шпинделя		Высота угловой головки		Общая длина		Вес (без насадки)		Модели
	mm	in	mm	in	mm	in	mm	in	kg	lb	
CA-14A	24.5	31/32	12.7	1/2	84	3 5/16	146	5 3/4	1.4	3.0	FW-14PX, серия 14SX

# Ударные гайковерты

Модели среднего размера с прямой рукояткой

19 мм (3/4")~31,8 мм (1 1/4")



FW-19Z-5



FW-250-1,2



FW-320-1



FW-420-1C,2C



**FW-320-1CL**  
(С длинным упором)  
С внутренним рычагом



**FW-420-1CL**  
(С длинным упором)  
С внутренним рычагом

Модель	Размер болтов mm	Рекомендованный диапазон значений крутящего момента			Макс. крутящий момент N • m	Скорость холостого хода min <sup>-1</sup>	Размер квадрата шпинделя		Общая длина (без насадки)		Вес (без насадки)		Расход воздуха (под нагрузкой)		Размер резьбы штуцера подвоздуха BSP или NPT	Диаметр воздушного шланга	
		N • m	kgf • m	ft • lb			mm	in	mm	in	kg	lb	m <sup>3</sup> /min	ft <sup>3</sup> /min		mm	in
FW-19Z-5C	M18	235~450	24.0~45.9	173.3~331.9	560	5,000	19.0	3/4	322	12 43/64	5.2	11.5	0.6	21.2	3/8	9.5	3/8
FW-250-1C	M24	380~1040	38.8~106.1	280.3~767.0	1200	5,000	25.4	1	302	11 57/64	6.0	13.2	0.7	24.7	1/2	12.7	1/2
FW-250-2C	M24	380~1040	38.8~106.1	280.3~767.0	1200	5,000	19.0	3/4	302	11 57/64	6.0	13.2	0.7	24.7	1/2	12.7	1/2
FW-320-1C	M30~M33	600~1800	61.2~183.6	442.5~1327.5	2300	4,800	25.4	1	353	13 29/32	8.7	19.2	1.0	35.3	1/2	12.7	1/2
•FW-320-1CL	M30~M33	600~1800	61.2~183.6	442.5~1327.5	2300	4,800	25.4	1	484	19 1/16	10.0	22.0	1.0	35.3	1/2	12.7	1/2
FW-420-1C	M36~M42	900~2500	91.8~255.0	663.8~1843.8	2800	4,500	25.4	1	349	13 3/7	10.8	23.8	1.2	42.4	1/2	19.0	3/4
•FW-420-1CL	M36~M42	900~2500	91.8~255.0	663.8~1843.8	2800	4,500	25.4	1	501	19 3/4	12.5	27.5	1.2	42.4	1/2	19.0	3/4
FW-420-2C	M36~M42	900~2500	91.8~255.0	663.8~1843.8	2800	4,500	31.8	1 1/4	351	13 13/16	10.8	23.8	1.2	42.4	1/2	19.0	3/4

\*Отмеченные • модели оснащены длинными упорами. \*Модели с обозначением С оснащены внутренним рычагом.

\*Модель FW-19Z-5 оснащена муфтой с одним кулачком. Другие модели оснащены 2-кулачковыми муфтами.

## Модели среднего размера с рукояткой пистолетного типа

19 мм (3/4")~25,4 мм (1")



FW-19PX-5



FW-250P-1,2



FW-320P-1

Модель	Размер болтов mm	Рекомендованный диапазон значений крутящего момента			Макс. крутящий момент N · m	Скорость холостого хода min <sup>-1</sup>	Размер квадрата шпинделя		Общая длина (без насадки)		Вес (без насадки)		Расход воздуха (под нагрузкой)		Размер резьбы штуцера подающего воздуха BSP или NPT	Диаметр воздушного шланга	
		N · m	kgf · m	ft · lb			mm	in	mm	in	kg	lb	m <sup>3</sup> /min	ft <sup>3</sup> /min		mm	in
FW-19PX-5	M18	235~450	24.0~45.9	173.3~331.9	560	5,000	19.0	3/4	239	9 13/32	4.4	9.7	0.6	21.2	1/4	9.5	3/8
FW-250P-1	M24	380~1040	38.8~106.1	280.3~767.0	1200	5,000	25.4	1	228	8 31/32	5.3	11.7	0.7	24.7	3/8	12.7	1/2
FW-250P-2	M24	380~1040	38.8~106.1	280.3~767.0	1200	5,000	19.0	3/4	228	8 31/32	5.3	11.7	0.7	24.7	3/8	12.7	1/2
FW-320P-1	M30~M33	600~1800	61.2~183.6	442.5~1327.5	2300	4,800	25.4	1	268	10 36/64	8.0	17.6	1.0	35.3	3/8	12.7	1/2

\*Модель FW-19PX-5 оснащена муфтой с одним кулачком. Другие модели оснащены 2-кулачковыми муфтами.

## Профессиональные модели с прямой рукояткой

38,1 мм (1 1/2")~63,5 мм (2 1/2")



FW-50-7, 75-7



FW-100-1

Модель	Размер болтов mm	Рекомендованный диапазон значений крутящего момента			Макс. крутящий момент N · m	Скорость холостого хода min <sup>-1</sup>	Размер квадрата шпинделя		Общая длина (без насадки)		Вес (без насадки)		Расход воздуха (под нагрузкой)		Размер резьбы штуцера подающего воздуха BSP или NPT	Диаметр воздушного шланга	
		N · m	kgf · m	ft · lb			mm	in	mm	in	kg	lb	m <sup>3</sup> /min	ft <sup>3</sup> /min		mm	in
FW-50-7	M50	3300~7050	336.6~719.1	2433.8~5199.4	8400	4,000	38.1	1 1/2	500	19 11/16	33.0	72.6	1.9	67.3	1	19.0	3/4
FW-75-7	M68	5100~12400	520.2~1264.8	3761.3~9145.0	14000	3,000	63.5	2 1/2	610	24 1/64	60.0	132.0	2.1	74.9	1	19.0	3/4
FW-100-1	M76	9250~20800	943.5~2121.6	6821.9~15340.0	22000	2,500	63.5	2 1/2	700	27 9/16	85.0	188.7	3.2	114.1	1	25.4	1

\*Все модели оснащены муфтами с двумя кулачками.

# Шурупверты

Шурупверты Fuji подходят для различных операций установки крепежа и разборки. Компактная и легкая конструкция обеспечивает удобство оператора. Все модели имеют реверс, включаемый рычагом или кнопкой. Все модели с ударной муфтой оснащены 2-кулачковыми муфтами. Высокий крутящий момент и скорость закручивания снижают усталость оператора. Модели с предохранительной муфтой подходят для закручивания шурупов для листового металла и отличаются простой регулировкой крутящего момента.

## С УДАРНОЙ МУФТОЙ – модели с прямой рукояткой



FW-5SXD-7(70)



FW-5SXD-8(80)



FW-6SXD-6(60)

Модель	Размер болтов mm	Рекомендованный диапазон значений крутящего момента			Макс. крутящий момент N • m	Скорость холостого хода min <sup>-1</sup>	Размер хвостовика насадки		Общая длина (без насадки)		Вес (без насадки)		Расход воздуха (под нагрузкой)		Диаметр воздушного шланга	
		N • m	kgf • m	ft • lb			mm	in	mm	in	kg	lb	m <sup>3</sup> /min	ft <sup>3</sup> /min	mm	in
FW-5SXD-7	M5	6~11	0.6~1.1	4.4~8.1	20	12,000	6.35	1/4	223	8 25/32	0.70	1.5	0.20	7.1	6.3	1/4
FW-5SXD-70	M5	6~11	0.6~1.1	4.4~8.1	20	12,000	6.35	1/4	223	8 25/32	0.70	1.5	0.20	7.1	6.3	1/4
FW-5SXD-8	M5	6~11	0.6~1.1	4.4~8.1	20	12,000	6.35	1/4	193	7 19/32	0.65	1.4	0.20	7.1	6.3	1/4
FW-5SXD-80	M5	6~11	0.6~1.1	4.4~8.1	20	12,000	6.35	1/4	193	7 19/32	0.65	1.4	0.20	7.1	6.3	1/4
FW-6SXD-6	M6	10~18	1.0~1.8	7.4~13.3	25	10,000	6.35	1/4	235	9 1/4	1.10	2.4	0.30	10.6	9.5	3/8
FW-6SXD-60	M6	10~18	1.0~1.8	7.4~13.3	25	10,000	6.35	1/4	235	9 1/4	1.10	2.4	0.30	10.6	9.5	3/8

\*Размер резьбы штуцера подачи воздуха: BSP или NPT 1/4".

## Модели с пистолетной рукояткой



FW-5PXD-6(60)



FW-6PLD-1



FW-6PXD-6(60)



FW-6PHD-1



FW-6PMD-1(10)

Модель	Размер болтов mm	Рекомендованный диапазон значений крутящего момента			Макс. крутящий момент N • m	Скорость холостого хода min <sup>-1</sup>	Размер хвостовика насадки		Общая длина (без насадки)		Вес (без насадки)		Расход воздуха (под нагрузкой)		Диаметр воздушного шланга	
		N • m	kgf • m	ft • lb			mm	in	mm	in	kg	lb	m <sup>3</sup> /min	ft <sup>3</sup> /min	mm	in
FW-5PXD-6	M5	6~11	0.6~1.1	4.4~8.1	20	12,000	6.35	1/4	160	6 19/64	0.80	1.8	0.30	10.6	6.3	1/4
FW-5PXD-60	M5	6~11	0.6~1.1	4.4~8.1	20	12,000	6.35	1/4	160	6 19/64	0.80	1.8	0.30	10.6	6.3	1/4
FW-6PMD-1	M6	11~22	1.1~2.2	8.1~16.2	34	8,500	6.35	1/4	146	5 3/4	0.92	2.0	0.53	18.7	9.5	3/8
FW-6PMD-10	M6	11~22	1.1~2.2	8.1~16.2	34	8,500	6.35	1/4	146	5 3/4	0.92	2.0	0.53	18.7	9.5	3/8
FW-6PLD-1	M6	11~22	1.1~2.2	8.1~16.2	34	10,000	6.35	1/4	182	7 11/64	0.90	2.0	0.20	7.1	9.5	3/8
FW-6PXD-6	M6	10~18	1.0~1.8	7.4~13.3	25	10,000	6.35	1/4	168	6 5/8	1.20	2.6	0.28	9.9	9.5	3/8
FW-6PXD-60	M6	10~18	1.0~1.8	7.4~13.3	25	10,000	6.35	1/4	168	6 5/8	1.20	2.6	0.28	9.9	9.5	3/8
FW-6PHD-1	M8	19~40	1.9~4.1	14.0~29.5	60	9,000	6.35	1/4	154	6 1/6	1.35	3.0	0.35	12.4	9.5	3/8

\*Размер резьбы штуцера подачи воздуха: BSP или NPT 1/4".

Размер насадки		FW-*SXD-6, 7, 8, *PXD-6, *P*D-1 A:9.5mm B:12mm
		FW-*SXD-60, 70, 80, *PXD-60, *P*D-10 A:13mm B:16mm



## С УДАРНОЙ МУФТОЙ



FW-44SAD~66SAD



FW-44PAD~66PAD

Модель	Размер болтов mm	Рекомендованный диапазон значений крутящего момента			Макс. крутящий момент N • m	Скорость холостого хода min <sup>-1</sup>	Размер хвостовика насадки		Общая длина (без насадки)		Вес (без насадки)		Расход воздуха (под нагрузкой)		Диаметр воздушного шланга	
		N • m	kgf • m	ft • lb			mm	in	mm	in	kg	lb	m <sup>3</sup> /min	ft <sup>3</sup> /min	mm	in
<b>Модели с прямой рукояткой</b>																
•FW-44SAD-1	M5	6~13	0.6~1.3	4.4~9.6	20	5,700	6.35	1/4	207	8 5/32	0.66	1.4	0.35	12.4	6.3	1/4
•FW-44SAD-10	M5	6~13	0.6~1.3	4.4~9.6	20	5,700	6.35	1/4	207	8 5/32	0.66	1.4	0.35	12.4	6.3	1/4
•FW-66SAD-1	M6	11~20	1.1~2.0	8.1~14.8	28	5,000	6.35	1/4	218	8 19/32	0.78	1.7	0.37	13.1	6.3	1/4
•FW-66SAD-10	M6	11~20	1.1~2.0	8.1~14.8	28	5,000	6.35	1/4	218	8 19/32	0.78	1.7	0.37	13.1	6.3	1/4
<b>Модели с пистолетной рукояткой</b>																
•FW-44PAD-2	M5	6~13	0.6~1.3	4.4~9.6	20	6,500	6.35	1/4	132	5 3/16	0.78	1.7	0.60	21.2	6.3	1/4
•FW-44PAD-20	M5	6~13	0.6~1.3	4.4~9.6	20	6,500	6.35	1/4	132	5 3/16	0.78	1.7	0.60	21.2	6.3	1/4
•FW-66PAD-2	M6	11~20	1.1~2.0	8.1~14.8	28	5,000	6.35	1/4	143	5 5/8	0.88	1.9	0.48	16.9	6.3	1/4
•FW-66PAD-20	M6	11~20	1.1~2.0	8.1~14.8	28	5,000	6.35	1/4	143	5 5/8	0.88	1.9	0.48	16.9	6.3	1/4

\*Отмеченные • модели оснащены масляной ванной.

\*Размер резьбы штуцера подачи воздуха: BSP или NPT 1/4".

## С ПРЕДОХРАНИТЕЛЬНОЙ МУФТОЙ



FD-4  
FD-5



FD-4P  
FD-5P

Модель	Размер болтов mm	Рекомендованный диапазон значений крутящего момента			Скорость холостого хода min <sup>-1</sup>	Размер хвостовика насадки		Общая длина (без насадки)		Вес (без насадки)		Расход воздуха (под нагрузкой)	
		N • m	kgf • m	ft • lb		mm	in	mm	in	kg	lb	m <sup>3</sup> /min	ft <sup>3</sup> /min
<b>Модели с прямой рукояткой</b>													
FD-4	M4	1~4	0.1~0.4	0.7~3.0	2,000	6.35	1/4	174	6 27/32	0.6	1.3	0.20	7.1
FD-5	M5	6~12	0.6~1.2	4.4~8.9	1,600	6.35	1/4	233	9 11/64	1.0	2.2	0.30	10.6
<b>Модели с пистолетной рукояткой</b>													
FD-4P	M4	1~4	0.1~0.4	0.7~3.0	2,000	6.35	1/4	173	6 13/16	0.8	1.7	0.20	7.1
FD-5P	M5	6~12	0.6~1.2	4.4~8.9	1,600	6.35	1/4	216	8 1/2	1.2	2.6	0.30	10.6

\*Размер резьбы штуцера подачи воздуха: BSP или NPT 1/4".

\*Диаметр воздушного шланга: 6,3 мм (1/4").

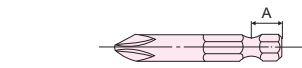
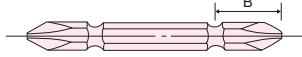
Размер насадки		FW-***SD-1, **SAD-1, FD-4, 4P, 5, 5P FW-***PD-2, **PAD-2 A:9.5mm B:12mm
		FW-***SD-10, **SAD-10 FW-***PD-20, **PAD-20 A:13mm B:16mm

## Гаечные ключи с открытым зевом

Компания Fuji предлагает гаечные ключи с открытым зевом с устанавливаемым крутящим моментом для быстрой и точной затяжки трубных гаек, которые в основном используются при конвейерной сборке гидравлических и пневматических тормозных систем и других соединений труб и шлангов в автомобильной и авиационной промышленности. Механизм с зубчатым приводом без трещотки обеспечивает точный крутящий момент, низкий уровень шума при работе и длительный срок эксплуатации. Регулируемый одной рукой двухступенчатый механизм упрощает открытие фиксатора насадки.



FOW-10-1



FOW-10-2

### РАЗМЕР ГОЛОВКИ

Размер шестигранной торцевой насадки

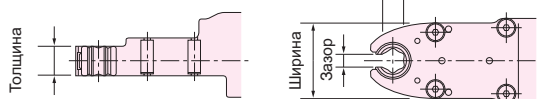

### РАЗМЕР ТОРЦЕВОЙ НАСАДКИ

Модель	Размер шестигранной торцевой насадки (мм)	
	Стандартный	Другие размеры
FOW-10-1	10	8 • 9 • 3/8"
FOW-10-2	14	10 • 11 • 12 • 13 • 1/2"

\*Укажите размер торцевой насадки при заказе инструмента.

Модель	Макс. крутящий момент			Скорость холостого хода min <sup>-1</sup>	Размер головки			Размер шестигранной торцевой насадки (стандартный)		Общая длина	Вес	Расход воздуха (под нагрузкой)						
	N • m	kgf • m	ft • lb		Толщина	Зазор	Ширина	mm	in			mm	in	kg	lb	m <sup>3</sup> /min	ft <sup>3</sup> /min	
FOW-10-1	13.6	1.4	10.0	410	14	35/64	6	15/64	36	1 27/64	10	25/64	294	11 3/64	1.5	3.3	0.4	14.1
FOW-10-2	18.5	1.9	13.6	300	14	35/64	9	23/64	40	1 37/64	14	35/64	306	12 3/64	1.6	3.5	0.4	14.1

\*Размер резьбы штуцера подачи воздуха: BSP или NPT 1/4". \*Диаметр воздушного шланга: 9,5 мм (3/8").

## Трещоточные гаечные ключи

Трещоточные гаечные ключи используются для сборочных операций в труднодоступных местах, куда невозможен доступ с помощью угловых ударных инструментов или гайковертов. Чтобы использовать реверс, необходимо просто перевернуть ключ.



FRW-6NX-3, -4(A)



FRW-8NX-2, (-2A)



FRW-10N-2



FRW-13N-3, -4

### РАЗМЕР ГОЛОВКИ

Размер шестигранной торцевой насадки

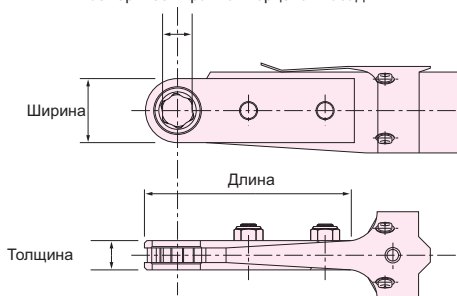

### РАЗМЕР ТОРЦЕВОЙ НАСАДКИ

Модель	Размер шестигранной торцевой насадки (мм)	
	Стандартный	Другие размеры
FRW-6NX-3	10	8 • 8W • 10W
FRW-6NX-3A	10	8
FRW-6NX-4	13	12 • 12W • 13W
FRW-6NX-4A	13	12
FRW-8NX-2	14	10 • 12 • 13 • 1/2" • 9/16" • 10W • 12W • 13W • 14W
FRW-8NX-2A	14	10 • 12 • 13
FRW-10N-2	17	13 • 14 • 16 • 9/16" • 5/8" • 14W • 17W
FRW-13N-3	21	18 • 19 • 19W • 21W
FRW-13N-4	24	22 • 26 • 27 • 22W • 24W • 26W • 27W

\*Укажите размер торцевой насадки при заказе инструмента.

Модель	Размер болтов	Макс. крутящий момент			Скорость холостого хода min <sup>-1</sup>	Размер шестигранной торцевой насадки	Размер головки			Общая длина		Вес		Расход воздуха (под нагрузкой)				
		mm	N • m	kgf • m			ft • lb	Толщина	Ширина		Длина	mm	in	kg	lb	m <sup>3</sup> /min	ft <sup>3</sup> /min	
FRW-6NX-3	M6	10.8	1.1	8.1	200	10	13	33/64	20	25/32	88	3 15/32	316	12 7/16	1.2	2.6	0.25	8.8
FRW-6NX-3A	M6	10.8	1.1	8.1	200	10	10	25/64	20	25/32	88	3 15/32	316	12 7/16	1.2	2.6	0.25	8.8
FRW-6NX-4	M6	12.7	1.3	9.4	170	13	13	33/64	24	61/64	93	3 21/32	320	12 9/16	1.2	2.6	0.25	8.8
FRW-6NX-4A	M6	12.7	1.3	9.4	170	13	10	25/64	24	61/64	93	3 21/32	320	12 9/16	1.2	2.6	0.25	8.8
FRW-8NX-2	M8	29.4	3.0	22.1	200	14	18	45/64	25	63/64	108	4 1/4	378	14 57/64	2.2	4.9	0.43	15.2
FRW-8NX-2A	M8	29.4	3.0	22.1	200	14	10	25/64	25	63/64	108	4 1/4	378	14 57/64	2.1	4.6	0.43	15.2
FRW-10N-2	M10	44.1	4.5	33.1	140	17	18	45/64	33	1 19/64	115	4 17/32	417	16 13/32	2.7	6.0	0.58	20.5
FRW-13N-3	M12	58.8	6.0	44.1	130	21	18	45/64	36	1 27/64	116	4 9/16	419	16 1/2	2.7	6.0	0.58	20.5
FRW-13N-4	M12	78.4	8.0	58.8	100	24	18	45/64	46	1 13/64	129	4 5/64	431	16 31/32	3.0	6.6	0.58	20.5

\*Размер резьбы штуцера подачи воздуха: BSP или NPT 1/4". \*Диаметр воздушного шланга: 9,5 мм (3/8").

## ШЕСТИГРАННЫЕ НАСАДКИ

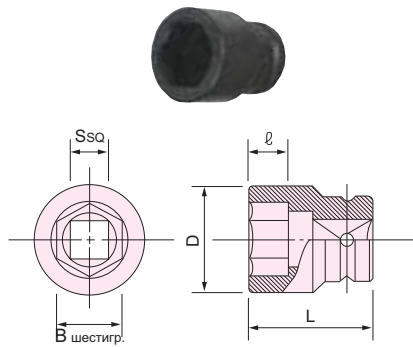

№ по каталогу:	Размер болтов		Размер					Модели	
	M	W	S (SQ) mm(in)	B (шестигр.) mm	L mm	ℓ mm	D mm		
1101	4	-	9.53 (3/8)	7	20	4	13	FPT-110~770	
1102	5	-		8	25	5	13	FLT-4-1~5-1	
1103	6	1/4		10	25	7	16	FPW-110~770	
1104	7	-		11	25	7	18	FL-4-1~5-1	
1133	8	-		12	25	8	19	FW-5	
1105	8	-		13	27	8	20	FW-6, 44~66	
1106	-	5/16	14	27	8	22			
2101	6	1/4	12.7 (1/2)	10	35	7	18	FLT6-1~9-1	
2118	8	-		12	35	8	21	FL6-1~9-1	
2102	8	-		13	35	8	21	FW-6PH-11, 8, 88	
2103	-	5/16		14	38	9	23	FW-10, 14 кроме FW-14PH-3	
2104	10	3/8		17	38	10	27	FW-19	
2105	12	7/16		19	40	12	30	FW-2C	
2106	-	1/2		21	40	14	33	FW-250P-2	
2107	14	-		22	43	14	34		
4102	-	1/2		19.0 (3/4)	21	50	13	33	FPT-1660
4103	14	-			22	50	14	35	FPW-1660, 2220
4104	16	-	24		53	14	38	FW-19	
4105	-	5/8	26		53	15	40	FW-2C	
4106	18	-	27		53	15	42	FW-250P-2	
4107	20	-	30		55	16	46		
4108	22	3/4	32		55	18	49		
5104	-	7/8	25.4 (1)		35	62	19	55	FW-1C
5105	24	-		36	62	19	56	FW-250P-1	
5106	27	1		41	68	26	63	FW-320	
5107	30	1-1/8		46	72	26	69	FW-420	
5108	33	1-1/4		50	75	28	73		
5109	-	1-3/8		54	80	28	78		
5110	36	-		55	80	28	80		
5111	-	1-1/2		58	80	31	83		
5112	39	-		60	80	32	86		
6105	36	-		31.8 (1 1/4)	55	82	27	83	FW-420-2, 2C
6106	-	1-1/2	58		85	28	87		
6107	39	-	60		88	30	89		
7107	-	1-5/8	38.1 (1 1/2)	63	100	30	96	FW-50-7	
7108	42	-		65	100	32	98		
7109	-	1-3/4		67	100	33	101		
7110	45	-		70	100	34	104		
7112	48	-		75	105	36	109		
7113	-	2		77	105	38	112		
8110	-	2	63.5 (2 1/2)	77	128	38	122	FW-75-7	
8112	56	2-1/4		85	132	43	130	FW-100-1	
8114	64	2-1/2		95	140	49	145		
8115	68	-		100	152	52	150		
8116	72	-		105	154	54	168		
8117	-	3		110	160	60	168		
8120	90	3-1/2		130	170	70	192		
8122	100	4		145	180	79	213		

\*Насадки других размеров поставляются на заказ.

## УДЛИНИТЕЛЬНЫЕ СТЕРЖНИ

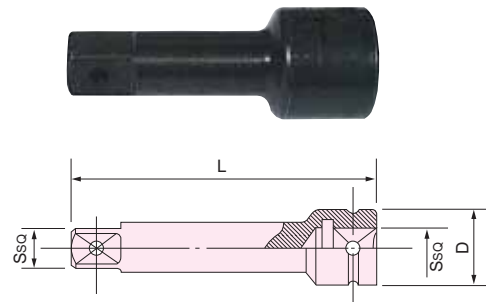

№ по каталогу:	Размер			Модели
	S (SQ) mm(in)	L mm	D mm	
1201	9.53 (3/8)	50	19	FPT-110~770
1202		75		FLT-4-1~5-1
1203		100		FL-4-1~5-1
1204		150		FPW-110~770
2201	12.7 (1/2)	50	25	FW-5, 6, 44~66
2202		75		FLT6-1~9-1
2203		100		FL6-1~9-1
2204	150	FW-6PH-11, 8, 88		
4201	19.0 (3/4)	75	37	FW-10, 14 кроме FW-14PH-3
4202		100		FW-19
4203		150		FW-2C
4204		200		FW-250P-2
5201	25.4 (1)	100	49	FW-1C
5202		160		FW-250P-1
5203		200		FW-320
5204		300		FW-420
6201	31.8 (1 1/4)	150	62	FW-2C
6202		200		
6203		250		
6204		300		
7204	38.1 (1 1/2)	200	69	FW-50-7
7201		300		
8201	63.5 (2 1/2)	300	130	FW-75-7
8202		457		FW-100-1

## УНИВЕРСАЛЬНЫЕ ШАРНИРЫ

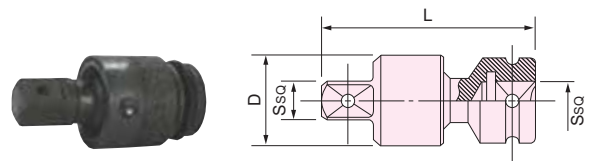

№ по каталогу:	Размер			Модели
	S (SQ) mm(in)	L mm	D mm	
1501	9.53(3/8)	48	24	FLT-4-1~9-1 FPT-110 FL-4-1~9-1 FPW-110 FW-5, 6, 44~66
2502	12.7(1/2)	68	32	FLT-11-1-20S-1-FL11-1-13-1 FW-6PH-11, 8, 88 FW-10, 14 кроме FW-14PH-3
4502	19.0(3/4)	112	52	FPT-1660, FPW-1660, 2220 FW-19 FW-2C FW-250P-2
5502	25.4(1)	128	61	FW-250~420
6502	31.8(1 1/4)	151	74	FW-2C
7503	38.1(1 1/2)	202	102	FW-50-7

# Принадлежности

## РЕКОМЕНДАЦИИ ПО ВЫБОРУ НАСАДОК

Компания Fujii предлагает два типа насадок для шуруповертов в зависимости от длины шейки. Выберите подходящие модели или насадки, используя таблицу ниже. Для обеспечения работы в любых условиях предлагается три типа насадок для шуруповертов в зависимости от их степени твердости. H (твердая), G (стандартная), E (мягкая). В таблице перечислены наиболее часто используемые насадки по степени твердости. Насадки другой степени твердости поставляются на заказ.

ГРУППА	МОДЕЛИ
(1)	FPT-110D-10, FLT-4D-1~4D-10~5D-1~5D-10~6D-1~6D10, 110SD-10, 330SD-10, 440SD-10, 550SD-10, 660SD-10
	FPW-110D-10, 770D-30 - FL-4D-10~5D-10~6D-10, 110SD-10, 330SD-10, 440SD-10, 550SD-10, 660SD-10
(2)	FW-5SXD-70, 80, 6SXD-60, 5PXD-60, 6PMD-10, 6PLD-10, 6PXD-60, 6PHD-10, 44SAD-10, 66SAD-10, 44PAD-20, 66PAD-20
	FPT-110D-1, FLT-4D-1~4D-10~5D-1~5D-10~6D-1~6D10, 110SD-1, 330SD-1, 440SD-1, 550SD-1, 660SD-1
	FPW-110D-1, 770D-3 - FL-4D-1~5D-1~6D-1, 110SD-1, 330SD-1, 440SD-1, 550SD-1, 660SD-1
	FW-5SXD-7, 8, 6SXD-6, 5PXD-6, 6PMD-1, 6PLD-1, 6PXD-6, 6PHD-1, 44SAD-1, 66SAD-1, 44PAD-2, 66PAD-2, FD-4, 5, 4P, 5P

## ШЛИЦЕВЫЕ НАСАДКИ

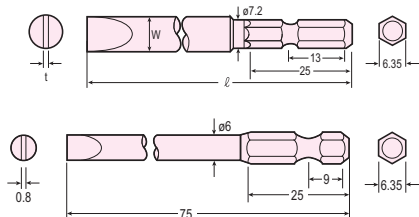

Толщина mm	Ширина mm	Длина mm	Твердость	№ по каталогу:	Модельная группа
0.8	6	45	G	A166045	(1)
0.8	6	70	G	A166070	(1)
1.0	8	45	G	A168045	(1)
1.0	8	70	G	A168070	(1)
1.2	10	52	G	A161052	(1)
1.2	10	70	G	A161070	(1)
0.8	6	75	E	B356075	(2)

\*Минимальная партия для заказа: 100 шт./позиция.

## ОДНОСТОРОННИЕ НАСАДКИ ПОД КРЕСТООБРАЗНЫЙ ШЛИЦ

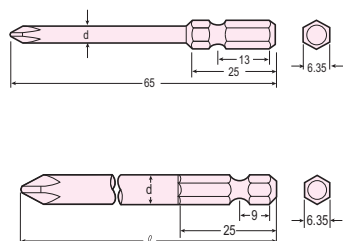

Диаметр mm	Размер точки	Длина mm	Твердость	№ по каталогу:	Модельная группа
3	1	65	H	A161065	(1)
4.5	2	65	H	A162065	(1)
7	1	50	H	B351050	(2)
7	1	75	H	B351075	(2)
4.5	1	100	H	B351100	(2)
7	2	50	G	B352050	(2)
7	2	75	G	B352075	(2)
7	2	100	G	B352100	(2)
7	2	150	G	B352150	(2)
4.5	2	100	H	B252100	(2)
7	3	75	E	B353075	(2)
7	3	100	E	B353100	(2)
7	3	150	G	B353150	(2)

\*Минимальная партия для заказа: 100 шт./позиция.

## ДУХСТОРОННИЕ НАСАДКИ ПОД КРЕСТООБРАЗНЫЙ ШЛИЦ

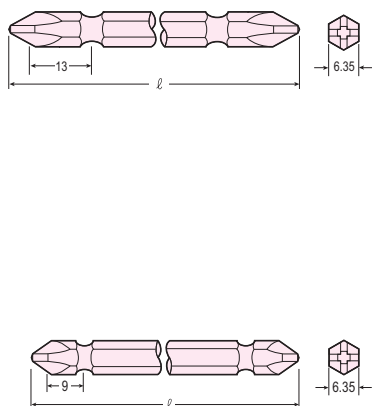

Размер точки	Длина mm	Твердость	№ по каталогу:	Модельная группа
1	45	H	A141045	(1)
1	65	H	A141065	(1)
1	110	H	A141110	(1)
2	45	G	A142045	(1)
2	65	G	A142065	(1)
2	110	G	A142110	(1)
2	150	G	A142150	(1)
2	200	G	A142200	(1)
2	300	G	A142300	(1)
3	45	E	A143045	(1)
3	65	E	A143065	(1)
3	110	E	A143110	(1)
1	75	H	B431075	(2)
2	50	H	B432050	(2)
2	75	G	B432075	(2)
2	100	G	B432100	(2)
2	150	G	B432150	(2)
2	200	G	B432200	(2)
3	75	E	B433075	(2)
3	100	E	B433100	(2)

\*Минимальная партия для заказа: 100 шт./позиция.

## ДУХСТОРОННИЕ НАСАДКИ ТОРСИОННОГО ТИПА ПОД КРЕСТООБРАЗНЫЙ ШЛИЦ

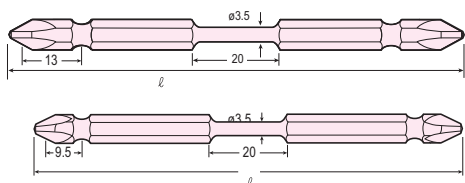

Диаметр mm	Размер точки	Длина mm	Твердость	№ по каталогу:	Модельная группа
3.5	2	65	H	AT142065	(1)
3.5	2	110	H	AT142110	(1)
3.5	2	75	H	BT432075	(2)
3.5	2	100	H	BT432100	(2)

\*Минимальная партия для заказа: 100 шт./позиция.

## ШЕСТИГРАННЫЕ ТОРЦЕВЫЕ НАСАДКИ

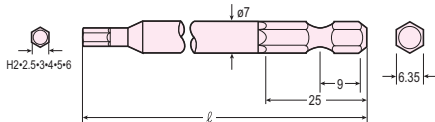
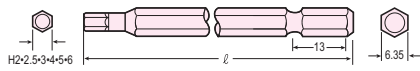

Размер шестигранника мм	Длина мм	Твердость	№ по каталогу:	Модельная группа
2	65	H	A16H2065	(1)
2	110	H	A16H2110	(1)
2.5	65	H	A16H25065	(1)
2.5	110	H	A16H25110	(1)
3	65	H	A16H3065	(1)
3	110	H	A16H3110	(1)
4	65	H	A16H4065	(1)
4	110	H	A16H4110	(1)
5	65	G	A16H5065	(1)
5	110	G	A16H5110	(1)
6	65	G	A16H6065	(1)
6	110	G	A16H6110	(1)
2	75	H	B35H2075	(2)
2	100	H	B35H2100	(2)
2.5	75	H	B35H25075	(2)
2.5	100	H	B35H25100	(2)
3	75	H	B35H3075	(2)
3	100	H	B35H3100	(2)
4	75	H	B35H4075	(2)
4	100	H	B35H4100	(2)
5	75	G	B35H5075	(2)
5	100	G	B35H5100	(2)
6	75	G	B35H6075	(2)
6	100	G	B35H6100	(2)

\*Минимальная партия для заказа: 100 шт./позиция.

## НАСАДКИ TORX®

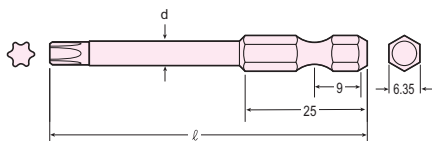
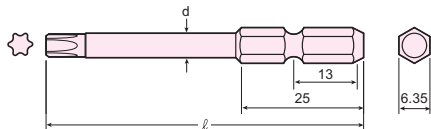

Размер точки	Длина мм	Диаметр тела мм	№ по каталогу:	Модельная группа
T6	65	4.0	VT6065	(1)
T8	65	4.5	VT8065	(1)
T8	110	4.5	VT8110	(1)
T10	65	4.5	VT10065	(1)
T10	110	4.5	VT10110	(1)
T15	65	4.5	VT15065	(1)
T15	110	4.5	VT15110	(1)
T20	65	5.0	VT20065	(1)
T20	110	5.0	VT20110	(1)
T25	65	5.0	VT25065	(1)
T25	110	5.0	VT25110	(1)
T27	65	5.5	VT27065	(1)
T27	110	5.5	VT27110	(1)
T30	65	6.0	VT30065	(1)
T30	110	6.0	VT30110	(1)
T40	65	H6.35	VT40065	(1)
T40	110	H6.35	VT40110	(1)
T6	75	4.0	JT6075	(2)
T6	100	4.0	JT6100	(2)
T8	75	4.5	JT8075	(2)
T8	100	4.5	JT8100	(2)
T10	75	4.5	JT10075	(2)
T10	100	4.5	JT10100	(2)
T15	75	4.5	JT15075	(2)
T15	100	4.5	JT15100	(2)
T20	75	5.0	JT20075	(2)
T20	100	5.0	JT20100	(2)
T25	75	5.0	JT25075	(2)
T25	100	5.0	JT25100	(2)
T27	75	5.5	JT27075	(2)
T27	100	5.5	JT27100	(2)
T30	75	6.0	JT30075	(2)
T30	100	6.0	JT30100	(2)
T40	75	7.0	JT40075	(2)
T40	100	7.0	JT40100	(2)
T45	75	8.0	JT45075	(2)
T45	100	8.0	JT45100	(2)

\*Минимальная партия для заказа: 100 шт./позиция.

\*TORX® является зарегистрированной торговой маркой компании Samcar Div., Textron Inc., США.

# Принадлежности

## НАСАДКИ ГОЛОВЕК ТОРЦЕВЫХ КЛЮЧЕЙ

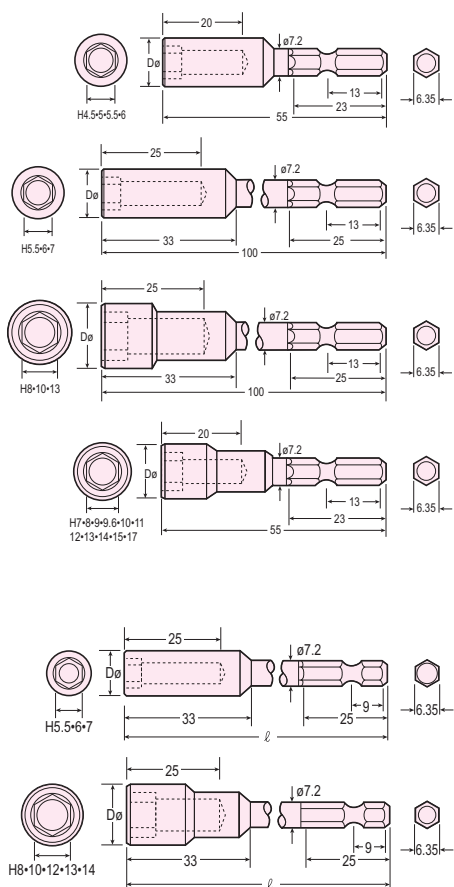

Размер шестигранника	Длина	Диаметр тела	№ по каталогу:	Модельная группа
mm	mm	mm		
4.5	55	7.5	A2045055	(1)
5	55	8.5	A205055	(1)
5.5	55	10	A2055055	(1)
5.5	100	10	A2055100	(1)
6	55	10	A206055	(1)
6	100	10	A206100	(1)
7	55	13	A207055	(1)
7	100	13	A207100	(1)
8	55	13	A208055	(1)
8	100	13	A208100	(1)
9	55	16	A209055	(1)
10	55	16	A2010055	(1)
10	100	16	A2010100	(1)
11	55	16	A2011055	(1)
12	55	19	A2012055	(1)
12	100	19	A2012100	(1)
13	55	19	A2013055	(1)
13	100	19	A2013100	(1)
14	55	20	A2014055	(1)
15	55	22	A2015055	(1)
17	55	23	A2017055	(1)
5.5	75	10	B4555075	(2)
5.5	100	10	B4555100	(2)
6	100	10	B456100	(2)
7	75	13	B457075	(2)
7	100	13	B457100	(2)
8	75	13	B458075	(2)
8	100	13	B458100	(2)
8	150	13	B458150	(2)
10	75	16	B4510075	(2)
10	100	16	B4510100	(2)
10	150	16	B4510150	(2)
12	100	18	B4512100	(2)
13	75	19	B4513075	(2)
13	100	19	B4513100	(2)
14	100	20	B4514100	(2)

\*Минимальная партия для заказа: 100 шт./позиция.

## ШЕСТИГРАННЫЕ НАСАДКИ

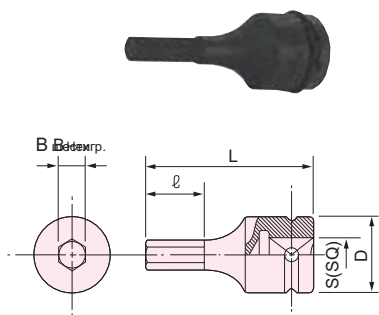

№ по каталогу:	Размер					Модели
	S (SQ)	B (шестигр.)	L	l	D	
HG-3-4	9.53 (3/8)	4	50	15	19	FPT-110~770
HG-3-5		5	50	17	19	FLT-4-1~9-1
HG-3-6		6	50	18	19	FL-4-1~9-1
HG-3-8		8	60	23	20	FPW-110~770
HG-3-10		10	60	27	20	FW-5, FW-6, 44~66
HG-4-6	12.7 (1/2)	6	60	18	25	FLT-11-1~20S-1
HG-4-8		8	60	23	25	FL-11-1~13-1
HG-4-10		10	68	27	27	FW-6PH-11, 8, 88
HG-4-12		12	68	30	27	FW-10, 14 кроме FW-14PH-3
HG-4-14		14	78	40	28	

## ПАТРОНЫ ШЕСТИГРАННЫХ КЛЮЧЕЙ ДЛЯ ИСПОЛЬЗОВАНИЯ НАСАДОК

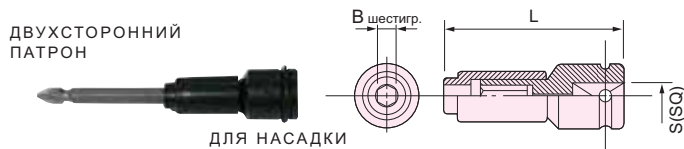

№ по каталогу:	Размер			Модели
	S (SQ)	B (шестигр.)	L	
DC-1	9.53(3/8)	6.35(1/4)	51	FPT-110, FLT-4-1~9-1 FPW-110, FL-4-1~9-1, FW-5, 6, 44~66
DC-2	12.7(1/4)	8.00(5/16)	56	FLT-11-1~20S-1 - FL11-1~13-1 FW-6PH-11, 8, 88, 10, 14 кроме FW-14PH-3

## ЗАЩИТНЫЙ ЧЕХОЛ ИНСТРУМЕНТА ДЛЯ СЕРИИ FPW

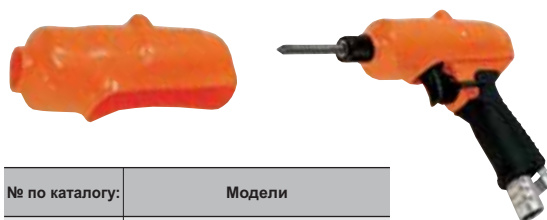

№ по каталогу:	Модели
TCV-1	FL-5-1~6-1
TCV-2	FL-7-1



## ● Абразивные инструменты

Абразивные инструменты	<b>30</b>
Гравировальные и турбошлифовальные машины	<b>32</b>
Прямые шлифмашины	<b>33</b>
Низкоскоростные и прямые шлифмашины	<b>35</b>
Удлиненные и угловые шлифмашины	<b>36</b>
Угловые шлифовальные/зачистные машины	
Дисковая зачистная машина	<b>37</b>
Вертикальные шлифмашины	<b>38</b>
Ленточные зачистные машины	<b>39</b>
Орбитальные зачистные машины	<b>40</b>
Принадлежности	<b>42</b>



**1) НАЗНАЧЕНИЕ**

Инструмент предназначен для работы с абразивными материалами для шлифования, резки и зачистки заготовок. Используйте инструмент только по прямому назначению!

**2) СРЕДСТВА ЗАЩИТЫ**

Всегда надевайте индивидуальные средства защиты, такие как защитные очки, противошумные наушники, защитную маску, защитный передник, шлем, перчатки и другую необходимую защитную спецодежду. Если необходимо, используйте защитные экраны.

**3) МАКСИМАЛЬНАЯ ЧАСТОТА ОБОРОТОВ АБРАЗИВНОГО МАТЕРИАЛА И ИНСТРУМЕНТА**

При установке абразивного материала всегда проверяйте частоту оборотов шпинделя инструмента. Убедитесь, что максимально допустимая частота оборотов холостого хода для абразивного материала превышает частоту оборотов инструмента.

**4) РАЗМЕРЫ ШЛИФОВАЛЬНЫХ ДИСКОВ И ОКРУЖНАЯ СКОРОСТЬ**

В таблице ниже указаны справочные значения размеров шлифовальных дисков/окружной скорости/максимальной частоты оборотов холостого хода. При использовании абразивного материала, на котором вместо максимально допустимой частоты оборотов холостого хода указана окружная скорость, см. справочные материалы.

**5) СООТВЕТСТВУЮЩИЙ ЗАЩИТНЫЙ КОЖУХ И ФЛАНЦЫ ДЛЯ ШЛИФМАШИНЫ**

Всегда используйте защитный кожух и фланцы, входящие в комплект поставки инструмента. При установке абразивного диска и убедитесь, что он правильно установлен и затянут. Устанавливать абразивные диски имеют право только подготовленные и квалифицированные работники. Не используйте защитный кожух или фланцы, если они повреждены или пришли в негодность. Не изменяйте конструкцию и не ремонтируйте защитный кожух или фланцы.

**6) УСТАНОВКА СООТВЕТСТВУЮЩЕГО АБРАЗИВНОГО ДИСКА НА ИНСТРУМЕНТ**

Убедитесь, что размеры абразивного диска соответствуют инструменту, и что абразивный диск подходит к шпинделю инструмента.

**7) УСТАНОВКА И СНЯТИЕ АБРАЗИВНОГО ДИСКА**

Обязательно отключайте инструмент при установке или снятии абразивных дисков. Убедитесь, что размеры абразивного диска соответствуют инструменту, и что абразивный диск подходит к шпинделю инструмента.

**8) ИНСТРУМЕНТ С РЕГУЛЯТОРОМ ЧАСТОТЫ ОБОРОТОВ**

Регулярно проверяйте максимальную частоту оборотов холостого хода шлифмашин с регулятором частоты оборотов. Обязательно проверяйте максимальную частоту оборотов холостого хода перед использованием инструмента.

Диаметр диска/окружная скорость/максимальная частота оборотов холостого хода

Диаметр шлифовального диска	Окружная скорость (м/с)														
	10	15	20	25	28	30	33	35	40	45	48	50	60	70	80
mm	Максимальная частота оборотов холостого хода (мин <sup>-1</sup> )														
25	7639	11459	15279	19099	21390	22918	26738	30558	34377	36669	38197	45837	53476	61115	
40	4775	7162	9549	11937	13369	14324	15756	16711	19099	21486	22918	23873	28648	33423	38197
50	3820	5730	7639	9549	10695	11459	12605	13369	15279	17189	18335	19099	22918	26738	30558
63	3032	4547	6063	7579	8488	9095	10004	10610	12126	13642	14551	15158	18189	21221	24252
80	2387	3581	4775	5968	6685	7162	7878	8356	9549	10743	11459	11937	14324	16711	19099
100	1910	2865	3820	4775	5348	5730	6303	6685	7639	8594	9167	9549	11459	13369	15279
115	1661	2491	3321	4152	4650	4982	5480	5813	6643	7473	7972	8304	9964	11625	13286
125	1528	2292	3056	3820	4278	4584	5042	5348	6112	6875	7334	7639	9167	10695	12223
150	1273	1910	2546	3183	3565	3820	4202	4456	5093	5730	6112	6366	7639	8913	10186
180	1061	1592	2122	2653	2971	3183	3501	3714	4244	4775	5093	5305	6366	7427	8488
200	955	1432	1910	2387	2674	2865	3151	3342	3820	4297	4584	4775	5730	6685	7639
230	830	1246	1661	2076	2325	2491	2740	2906	3321	3737	3986	4152	4982	5813	6643
250	764	1146	1528	1910	2139	2292	2521	2674	3056	3438	3667	3820	4584	5348	6112
300	637	955	1273	1592	1783	1910	2101	2228	2546	2865	3056	3183	3820	4456	5093



## 1 ЗАДНИЙ ОТВОД ВОЗДУХА

Задний отвод воздуха снижает опасность выдувания мусора, например, пыли, опилок и т.д. благодаря направлению отвода. Кроме того, шланги подачи и отвода воздуха, входящие в комплект поставки инструментов, понижают уровень шума.

**FG-06-1, 13X, 12UX, 25DX, 26X, 50X, FA-2CX, СЕРИЯ 3CX**



## 2 РЕГУЛЯТОР ЦЕНТРОБЕЖНОЙ СКОРОСТИ

Регулятор частоты оборотов поддерживает оптимальную рабочую частоту оборотов инструмента в отличие от стандартного инструмента без регулятора. Следовательно, срок службы абразивного материала увеличивается благодаря стабильной скорости резки. Инструмент менее восприимчив к изменениям давления воздуха и износу частей регулятора.

**УГЛОВЫЕ, ПРЯМЫЕ, ВЕРТИКАЛЬНЫЕ ШЛИФМАШИНЫ**

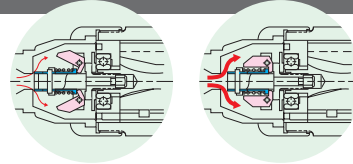

## 3 АНТИФРИЗНЫЙ ПОВОРАЧИВАЮЩИЙСЯ ГЛУШИТЕЛЬ

Антифризный поворачивающийся глушитель минимизирует замерзание во время работы инструмента. Кроме того, он также позволяет оператору изменять направление выпуска воздуха, обеспечивая максимальное удобство работы.

**УГЛОВЫЕ ШЛИФМАШИНЫ, КРОМЕ FA-2C, 3CX, СЕРИИ 150K**



## 4 УСТРОЙСТВО ОХЛАЖДЕНИЯ РЕДУКТОРА

Запатентованное устройство охлаждения редуктора помогает уменьшить износ конического дифференциала и шестерни, благодаря дозированной подаче выпускного воздуха через них, что обеспечивает эффект охлаждения.

**УГЛОВЫЕ ШЛИФМАШИНЫ**



## 5 БЛОКИРУЮЩАЯ РУКОЯТКА РЫЧАГА

Фиксирующий рычаг помогает уменьшить опасность случайного включения инструмента. Чтобы включить инструмент, оператору необходимо нажать на фиксирующий рычаг или кнопку предохранителя. Если рычаг отпущен, инструмент автоматически блокируется.



## 6 ТОЧНОЕ ВЫРАВНИВАНИЕ ЦАНГОВОГО ПАТРОНА

Цанговый патрон устанавливается на шпинделе для обеспечения минимального отклонения. Кроме того, благодаря небольшому размеру гайки цангового патрона инструмент можно использовать для работы в труднодоступных местах.

**ПРЯМЫЕ ШЛИФМАШИНЫ**



## 7 ПРОЧНЫЙ СТАЛЬНОЙ КОРПУС

Прямые шлифмашины отличаются компактным и долговечным стальным корпусом, который продлевает срок службы инструмента.

**FG-13-2, 13X-2, 20, 26-20**



## Гравировальная шлифмашина

Пальцевые шлифмашины с установленной бор-фрезой отлично подходят для снятия заусенцев, контурной обработки и поверхностного шлифования. Небольшой диаметр и вес способствуют повышению точности работы.



FG-06-1

Модель	Размер цангового патрона		Макс. диаметр				Частота оборотов холостого хода min <sup>-1</sup>	Мощность		Общая длина		Вес		Макс. расход воздуха		Диаметр воздушного шланга	
	mm	in	Шлифовальный диск		Головка бор-фрезы			kW	hp	mm	in	kg	lb	m <sup>3</sup> /min	ft <sup>3</sup> /min	mm	in
FG-06-1	3	1/8	10	3/8	6	1/4	60,000	0.10	0.14	153	6 1/32	0.2	0.4	0.17	6.0	4.0	5/32

\*Размер резьбы штуцера подачи воздуха: BSP или NPT 1/4".

## Турбошлифовальные машины

Высочайшая скорость работы повышает точность обработки. Для выполнения необходимых операций используются цанговые патроны диаметром Ø3 мм или Ø1/8 дюйма, а также Ø6 мм или Ø1/4 дюйма.

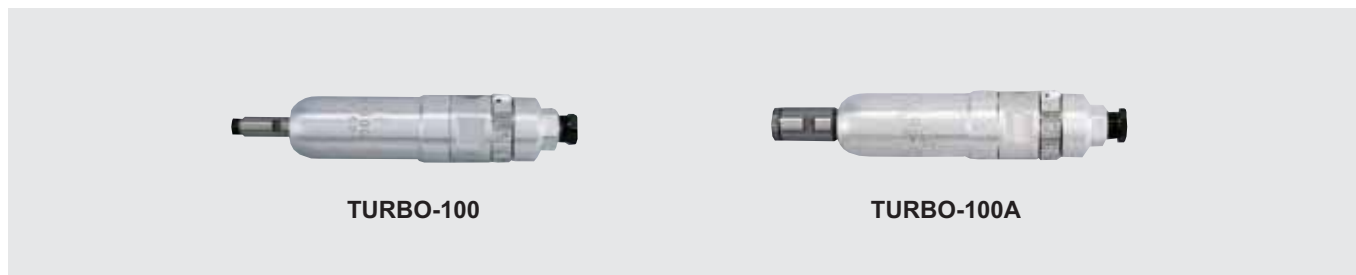

TURBO-100

TURBO-100A

Модель	Размер цангового патрона		Макс. диаметр				Частота оборотов холостого хода min <sup>-1</sup>	Мощность		Общая длина		Вес		Макс. расход воздуха		Диаметр воздушного шланга	
	mm	in	Шлифовальный диск		Головка бор-фрезы			kW	hp	mm	in	kg	lb	m <sup>3</sup> /min	ft <sup>3</sup> /min	mm	in
TURBO-100	3	1/8	8	5/16	6	1/4	80,000~100,000	0.05	0.07	153	6 1/32	0.2	0.4	0.28	9.8	4.0	5/32
TURBO-100A	6	1/4	8	5/16	8	5/16	80,000~100,000	0.05	0.07	155	6 7/64	0.2	0.4	0.28	9.8	4.0	5/32

\*Размер резьбы штуцера подачи воздуха: BSP или NPT 1/8".

### Принадлежности для турбошлифовальных машин



F-101	Гаечный ключ с открытым зевом	1
F-301	Шестигранный ключ	1
ИН-4В	Впускной шланг	1
AL3000-1/4	Масленка	1
F-501	Рожковый ключ	1
BB-SF0011	Шарикоподшипник	2

Прямые шлифмашины Fuji отличаются точным выравниванием цангового патрона, небольшим весом, компактностью и оптимальным соотношением мощности и веса. Они широко используются для шлифования и удаления заусенцев при помощи шлифовальных дисков или бор-фрез. Предлагаются модели с передним или боковым отводом воздуха, задним отводом воздуха и удлинненным шпинделем.

## МОДЕЛИ С ФИКСИРУЮЩИМ РЫЧАГОМ НА РУКОЯТКЕ



Модель	Размер цангового патрона		Макс. диаметр				Частота оборотов холостого хода min <sup>-1</sup>	Мощность		Общая длина		Вес		Макс. расход воздуха		Диаметр воздушного шланга	
	mm	in	Шлифовальный диск mm	in	Головка бор-фрезы mm	in		kW	hp	mm	in	kg	lb	m <sup>3</sup> /min	ft <sup>3</sup> /min	mm	in
<b>С передним отводом воздуха</b>																	
FG-13-1F	3	1/8	13	1/2	10	3/8	30,000	0.15	0.21	158	6 7/32	0.3	0.6	0.25	8.8	6.3	1/4
FG-13-10F	3	1/8	13	1/2	10	3/8	30,000	0.15	0.21	158	6 7/32	0.4	0.9	0.25	8.8	6.3	1/4
<b>С задним отводом воздуха</b>																	
FG-13X-1F	3	1/8	13	1/2	10	3/8	30,000	0.13	0.17	183	7 13/64	0.4	0.9	0.25	8.8	6.3	1/4
FG-13X-10F	3	1/8	13	1/2	10	3/8	30,000	0.13	0.17	183	7 13/64	0.4	0.9	0.21	7.4	6.3	1/4

\*Размер резьбы штуцера подачи воздуха: BSP или NPT 1/4".

## МОДЕЛИ С ФИКСИРУЮЩИМ РЫЧАГОМ НА РУКОЯТКЕ



Модель	Размер цангового патрона		Макс. диаметр				Частота оборотов холостого хода min <sup>-1</sup>	Мощность		Общая длина		Вес		Макс. расход воздуха		Размер резьбы штуцера подачи воздуха BSP или NPT	Диаметр воздушного шланга	
	mm	in	Шлифовальный диск mm	in	Головка бор-фрезы mm	in		kW	hp	mm	in	kg	lb	m <sup>3</sup> /min	ft <sup>3</sup> /min		mm	in
<b>•С передним или боковым отводом воздуха</b>																		
FG-26-20BF	6	1/4	25	1	13	1/2	24,000	0.26	0.34	180	7 3/32	0.7	1.5	0.40	14.1	1/4	9.5	3/8
FG-26-10F	6	1/4	25	1	13	1/2	24,000	0.26	0.34	179	7 3/64	0.5	1.1	0.40	14.1	1/4	9.5	3/8
FG-50-2BF	6	1/4	32	1 1/4	22	7/8	18,000	0.33	0.44	189	7 7/16	0.8	1.8	0.43	15.2	1/4	9.5	3/8
FG-50-1F	6	1/4	32	1 1/4	22	7/8	18,000	0.33	0.44	191	7 33/64	0.8	1.8	0.43	15.2	1/4	9.5	3/8
<b>С задним отводом воздуха</b>																		
FG-26X-10F	6	1/4	25	1	13	1/2	24,000	0.26	0.34	206	8 7/64	0.6	1.3	0.40	14.1	1/4	9.5	3/8
FG-50X-1F	6	1/4	32	1 1/4	22	7/8	18,000	0.33	0.44	214	8 27/64	0.7	1.5	0.45	15.8	1/4	9.5	3/8

\* При заказе укажите, необходим ли инструмент с передним или боковым отводом воздуха.

Прямые шлифмашины серий FG-12U, FG-25D и FG-50D отличаются эргономичной конструкцией шпинделя, который удерживается двумя подшипниками и соединен со шпинделем двигателя посредством муфты. Такая конструкция обеспечивает пониженную вибрацию, меньший контакт с заготовкой, высокую точность и простоту управления.

## МОДЕЛИ С ФИКСИРУЮЩИМ РЫЧАГОМ НА РУКОЯТКЕ



Модель	Размер цангового патрона		Макс. диаметр				Частота оборотов холостого хода min <sup>-1</sup>	Мощность		Общая длина		Вес		Макс. расход воздуха		Диаметр воздушного шланга	
	mm	in	Шлифовальный диск mm	in	Головка бор-фрезы mm	in		kW	hp	mm	in	kg	lb	m <sup>3</sup> /min	ft <sup>3</sup> /min	mm	in
<b>С боковым отводом воздуха</b>																	
FG-12U-1F	3,6	1/8, 1/4	13	1/2	8	5/16	43,000	0.13	0.18	188	7 13/32	0.6	1.3	0.30	10.6	6.3	1/4
FG-25D-1F	3,6	1/8, 1/4	25	1	13	1/2	24,000	0.26	0.34	198	7 51/64	0.8	1.8	0.40	14.1	9.5	3/8
FG-50D-1F	3,6	1/8, 1/4	32	1 1/4	22	7/8	18,000	0.33	0.44	210	8 17/64	0.9	2.0	0.45	15.9	9.5	3/8
<b>С задним отводом воздуха</b>																	
FG-12UX-1F	3,6	1/8, 1/4	13	1/2	8	5/16	43,000	0.13	0.18	213	8 25/64	0.7	1.5	0.30	10.6	6.3	1/4
FG-25DX-1F	3,6	1/8, 1/4	25	1	13	1/2	24,000	0.26	0.34	230	9 1/16	0.8	1.8	0.40	14.1	9.5	3/8
FG-50DX-1F	3,6	1/8, 1/4	32	1 1/4	22	7/8	18,000	0.33	0.44	243	9 9/16	0.9	2.0	0.45	15.9	9.5	3/8

\*Размер резьбы штуцера подачи воздуха: BSP или NPT 1/4".

# Прямые шлифмашины

## EXTENDED TYPE MODELS



FG-26L-1BF



FG-3H-5F

Модель	Размер цангового патрона		Макс. диаметр (шлифовального диска)		Частота оборотов холостого хода min <sup>-1</sup>	Размер резьбы шпинделя in	Мощность		Общая длина		Вес		Макс. расход воздуха		Диаметр воздушного шланга	
	mm	in	mm	in			kW	hp	mm	in	kg	lb	m <sup>3</sup> /min	ft <sup>3</sup> /min	mm	in
<b>Модели с фиксирующим рычагом на рукоятке</b>																
FG-26L-1BF	6	1/4	25 x 13 x –	1 x 1/2 x –	24,000	5/16–24UNF	0.22	0.30	306	12 3/64	0.9	2.0	0.40	14.1	9.5	3/8
FG-3H-5F	6	1/4	45 x 13 x –	1 25/32 x 1/2 x –	14,600	3/8–24UNF	0.48	0.64	367	14 29/64	1.5	3.3	0.55	19.4	9.5	3/8

\*Размер резьбы штуцера подачи воздуха: BSP или NPT 1/4", FG-3H-5, 5F: BSP или NPT 3/8".

## УГЛОВЫЕ МОДЕЛИ



FA-2C-2BF, 3BF

### С боковым отводом воздуха

Модель	Размер цангового патрона		Макс. диаметр (шлифовального диска)		Частота оборотов холостого хода min <sup>-1</sup>	Размер резьбы шпинделя in	Мощность		Общая длина		Вес		Макс. расход воздуха		Диаметр воздушного шланга	
	mm	in	mm	in			kW	hp	mm	in	kg	lb	m <sup>3</sup> /min	ft <sup>3</sup> /min	mm	in
<b>Модели с фиксирующим рычагом на рукоятке</b>																
FA-2C-2BF	6	1/4	38 x 13 x –	1 1/2 x 1/2 x –	15,000	3/8–24UNF(M)	0.26	0.34	188	7 13/32	0.7	1.5	0.40	14.1	9.5	3/8
FA-2C-3BF	6	1/4	38 x 13 x –	1 1/2 x 1/2 x –	15,000	W3/8–16(M)	0.26	0.34	188	7 13/32	0.7	1.5	0.40	14.1	9.5	3/8

\*Размер резьбы штуцера подачи воздуха: BSP или NPT 1/4".



FA-2CX-2BF, 3BF

### С задним отводом воздуха

Модель	Размер цангового патрона		Макс. диаметр (шлифовального диска)		Частота оборотов холостого хода min <sup>-1</sup>	Размер резьбы шпинделя in	Мощность		Общая длина		Вес		Макс. расход воздуха		Диаметр воздушного шланга	
	mm	in	mm	in			kW	hp	mm	in	kg	lb	m <sup>3</sup> /min	ft <sup>3</sup> /min	mm	in
<b>Модели с фиксирующим рычагом на рукоятке</b>																
FA-2CX-2BF	6	1/4	38 x 13 x –	1 1/2 x 1/2 x –	15,000	3/8–24UNF(M)	0.26	0.34	226	8 57/64	1.0	2.2	0.40	14.1	9.5	3/8
FA-2CX-3BF	6	1/4	38 x 13 x –	1 1/2 x 1/2 x –	15,000	W3/8–16(M)	0.26	0.34	226	8 57/64	1.0	2.2	0.40	14.1	9.5	3/8

\*Размер резьбы штуцера подачи воздуха: BSP или NPT 1/4".

# Низкоскоростные шлифмашины

Эти мощные шлифмашины оснащены зубчатым редукторным механизмом и регулятором частоты оборотов для поддержания оптимальной мощности и скорости вращения. Благодаря небольшому весу и размеру эти шлифмашины отлично подходят для полировки, шлифовки удаления краски, а также могут использоваться с нетканым волокном, щетками, лепестковыми кругами и полировочными дисками.



FG-2VX-1F



FG-3VX-1F, 6F

Модель	Размер цангового патрона		Частота оборотов холостого хода min <sup>-1</sup>	Размер резьбы шпинделя in	Мощность		Общая длина		Вес		Макс. расход воздуха		Размер резьбы штуцера подачи воздуха BSP или NPT	Диаметр воздушного шланга	
	mm	in			kW	hp	mm	in	kg	lb	m <sup>3</sup> /min	ft <sup>3</sup> /min		mm	in
<b>Модели с фиксирующим рычагом на рукоятке/задним отводом воздуха</b>															
FG-2VX-1F	6	1/4	4,300	3/8-24UNF	0.29	0.39	216	8 1/2	0.9	2.0	0.34	12.0	1/4	9.5	3/8
FG-3VX-1F	6	1/4	7,600	W3/8-16	0.28	0.37	331	13 1/32	1.4	3.1	0.45	15.9	1/4	9.5	3/8
FG-3VX-6F	6	1/4	12,000	W3/8-16	0.31	0.41	331	13 1/32	1.4	3.1	0.47	16.6	1/4	9.5	3/8



FG-3VX-2F, 3F

Модель	Производительность		Частота оборотов холостого хода min <sup>-1</sup>	Размер резьбы шпинделя in	Мощность		Общая длина		Вес (с защитным кожухом)		Макс. расход воздуха		Размер резьбы штуцера подачи воздуха BSP или NPT	Диаметр воздушного шланга	
	mm	in			kW	hp	mm	in	kg	lb	m <sup>3</sup> /min	ft <sup>3</sup> /min		mm	in
<b>Модели с фиксирующим рычагом на рукоятке/задним отводом воздуха</b>															
FG-3VX-2F	75 x 19x 9.5	3 x 3/4 x 3/8	9,500	W3/8-16	0.29	0.39	316	12 7/16	• 1.4	• 3.1	0.47	16.6	1/4	9.5	3/8
FG-3VX-3F	125 x 19x 9.5	5 x 3/4 x 3/8	7,600	W3/8-16	0.28	0.37	316	12 7/16	• 1.4	• 3.1	0.45	15.9	1/4	9.5	3/8

\*Модели, обозначенные • не оснащаются защитным кожухом.

## Шлифмашины с прямой рукояткой

Все шлифмашины Fuji сконструированы и собраны с использованием новейших технологий шлифовальных машин компании Fuji. Шлифмашины Fuji с прямой рукояткой оснащены центробежными регуляторами оборотов, отличаются шумопонижающей конструкцией и имеют блокирующую рукоятку. Эти стандартные функции гарантируют высокую производительность и бесперебойную эксплуатацию.



FG-3H-1F, 2F



FG-4H-1F, 2F



FG-5H-1M, 2M, 6H-1M



FG-8H-1M, 2M



FG-8H-1C

Модель	Макс. диаметр (шлифовального диска)		Частота оборотов холостого хода min <sup>-1</sup>	Размер резьбы шпинделя in	Мощность		Общая длина		Вес		Макс. расход воздуха		Размер резьбы штуцера подачи воздуха BSP или NPT	Диаметр воздушного шланга	
	mm	in			kW	hp	mm	in	kg	lb	m <sup>3</sup> /min	ft <sup>3</sup> /min		mm	in
<b>Модели с фиксирующим рычагом на рукоятке</b>															
FG-3H-1F	65 x 13 x 9.53	2 1/2 x 1/2 x 3/8	14,600	W3/8-16	0.48	0.64	342	13 15/32	1.7	3.7	0.55	19.4	3/8	9.5	3/8
FG-3H-2F	75 x 13 x 9.53	3 x 1/2 x 3/8	12,700	W3/8-16	0.48	0.64	342	13 15/32	1.7	3.7	0.55	19.4	3/8	9.5	3/8
FG-4H-1F	100 x 19 x 9.53	4 x 3/4 x 3/8	9,500	W3/8-16	0.70	0.94	408	16 1/16	2.3	5.1	0.80	28.2	3/8	12.7	1/2
FG-4H-2F	100 x 19 x 12.7	4 x 3/4 x 1/2	9,500	W1/2-12	0.70	0.94	414	16 19/64	2.3	5.1	0.80	28.2	3/8	12.7	1/2
FG-5H-1M	125 x 19 x 12.7	5 x 3/4 x 1/2	7,600	W1/2-12	0.96	1.28	506	19 59/64	2.5	5.5	1.00	35.3	3/8	12.7	1/2
FG-5H-2M	125 x 19 x 15.8	5 x 3/4 x 5/8	7,600	5/8-11UNF	0.96	1.28	511	20 7/64	2.5	5.5	1.00	35.3	3/8	12.7	1/2
FG-6H-1M	150 x 25 x 15.8	6 x 1 x 5/8	6,300	5/8-11UNF	1.03	1.38	531	20 29/32	3.4	7.5	1.20	42.4	3/8	12.7	1/2
FG-8H-1M	205 x 25 x 15.8	8 x 1 x 5/8	4,600	5/8-11UNF	1.47	1.97	556	21 57/64	5.5	12.1	1.60	56.5	1/2	12.7	1/2
FG-8H-2M	180 x 25 x 15.8	7 x 1 x 5/8	5,300	5/8-11UNF	1.62	2.17	556	21 57/64	5.4	11.8	1.80	63.5	1/2	12.7	1/2
<b>Модели с дополнительной опорной рукояткой</b>															
FG-8H-1C	205 x 25 x 15.8	8 x 1 x 5/8	4,600	5/8-11UNF	1.47	1.97	538	21 3/16	5.6	12.3	1.60	56.5	3/8	12.7	1/2

## Удлиненные шлифмашины

Удлиненные шлифмашины Fuji прекрасно подходят для шлифовки в труднодоступных местах или шлифовки внутренней поверхности труб. Для выполнения различных видов шлифовальных работ предлагается широкий ассортимент шлифмашин.



Модель	Макс. диаметр (шлифовального диска)		Частота оборотов холостого хода min <sup>-1</sup>	Размер резьбы шпинделя in	Мощность		Общая длина		Вес		Макс. расход воздуха		Диаметр воздушного шланга	
	mm	in			kW	hp	mm	in	kg	lb	m <sup>3</sup> /min	ft <sup>3</sup> /min	mm	in
<b>Модели с фиксирующим рычагом на рукоятке</b>														
FG-50L-1BF	50 x 13 x 9.53	2 x 1/2 x 3/8	18,000	W3/8-16	0.29	0.39	316	12 7/16	1.4	3.1	0.43	15.2	9.5	3/8
FG-50Y-1BF	50 x 13 x 9.53	2 x 1/2 x 3/8	18,000	W3/8-16	0.29	0.39	532	20 15/16	2.0	4.4	0.43	15.2	9.5	3/8
FG-3HL-1F	65 x 13 x 9.53	2 1/2 x 1/2 x 3/8	12,000	W3/8-16	0.48	0.64	547	21 17/32	1.9	4.2	0.55	19.4	9.5	3/8
FG-4HL-1F	75 x 19 x 9.53	3 x 3/4 x 3/8	12,000	W3/8-16	0.74	0.99	615	24 7/32	2.6	5.7	0.80	28.2	12.7	1/2
FG-5HL-2M	100 x 19 x 12.7	4 x 3/4 x 1/2	9,000	W1/2-12	0.96	1.28	1,050	41 11/32	5.4	11.9	1.00	35.3	12.7	1/2

\*Серии FG-50L, 50Y: 1/4" штуцер подачи воздуха. Серии FG-3HL, 4HL, 5HL: 3/8" штуцер подачи воздуха.

## Угловые шлифмашины

Компания Fuji предлагает широкий выбор угловых шлифмашин для любых операций шлифовки. Многие модели оснащены механически обработанными коническими шестернями, регулятором частоты оборотов, системой встроенного отвода воздуха, а также запатентованной системой охлаждения редуктора. Компания Fuji предлагает больше моделей и их модификаций, чем любой другой производитель инструментов.

### Модели с фиксирующим рычагом на рукоятке

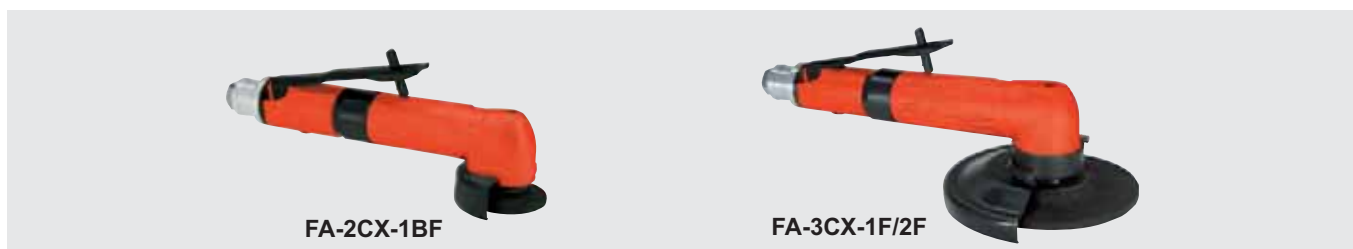

Модель	Макс. диаметр (шлифовального диска)		Частота оборотов холостого хода min <sup>-1</sup>	Размер резьбы шпинделя in	Высота угловой головки		Мощность		Общая длина		Вес		Макс. расход воздуха		Диаметр воздушного шланга	
	mm	in			mm	in	kW	hp	mm	in	kg	lb	m <sup>3</sup> /min	ft <sup>3</sup> /min	mm	in
<b>С задним отводом воздуха</b>																
FA-2CX-1BF	50 x 4 x 9.5	2 x 5/32 x 3/8	15,000	1/4-28UNF(F)	47	1 55/64	0.26	0.34	226	8 57/64	1.0	2.2	0.40	14.1	9.5	3/8
FA-3CX-1F	75 x 4 x 9.5	3 x 5/32 x 3/8	15,000	M8-1.25P(F)	63	2 31/64	0.33	0.44	247	9 3/4	1.3	2.9	0.40	14.1	9.5	3/8
FA-3CX-2F	100 x 6 x 15.8	4 x 1/4 x 5/8	13,500	M8-1.25P(F)	63	2 31/64	0.33	0.44	247	9 3/4	1.3	2.9	0.40	14.1	9.5	3/8

\*Размер резьбы штуцера подачи воздуха: BSP или NPT 1/4".

### Модели с фиксирующим рычагом на рукоятке

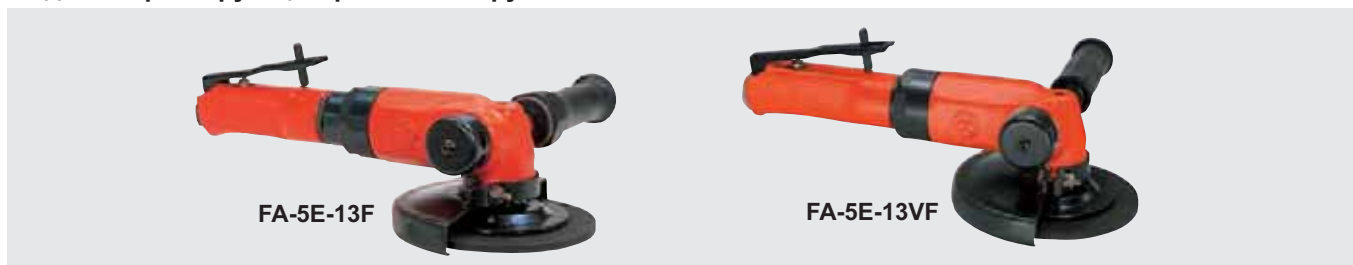

Модель	Макс. диаметр (шлифовального диска)		Частота оборотов холостого хода min <sup>-1</sup>	Высота угловой головки mm in	Мощность		Общая длина		Вес		Макс. расход воздуха		Диаметр воздушного шланга		
	mm	in			kW	hp	mm	in	kg	lb	m <sup>3</sup> /min	ft <sup>3</sup> /min	mm	in	
<b>С наружной резьбой шпинделя 3/8-24UNF</b>															
FA-5E-13F	125 x 6 x 22.2	5 x 1/4 x 7/8	12,000	75	2 61/64	0.96	1.29	282	11 7/64	2.2	4.8	0.95	33.5	9.5	3/8
FA-5E-13VF	125 x 6 x 22.2	5 x 1/4 x 7/8	12,000	75	2 61/64	0.96	1.29	262	10 5/16	2.2	4.8	0.95	33.5	9.5	3/8

\*Размер резьбы штуцера подачи воздуха: BSP или NPT 3/8".

## Модели с фиксирующим рычагом на рукоятке



Модель	Макс. диаметр (шлифовального диска)		Частота оборотов холостого хода	Высота угловой головки		Мощность		Общая длина		Вес		Макс. расход воздуха		Диаметр воздушного шланга	
	mm	in		mm	in	kW	hp	mm	in	kg	lb	m³/min	ft³/min	mm	in
<b>С наружной резьбой шпинделя 5/8-11UNC</b>															
FA-6C-8M	180 x 6 x 22.2	7 x 1/4 x 7/8	7,600	107	4 7/32	1.03	1.38	353	13 57/64	3.0	6.6	1.10	38.8	12.7	1/2
FA-7E-6VF	180 x 6 x 22.2	7 x 1/4 x 7/8	7,600	101	3 31/32	1.62	2.17	307	12 3/32	3.1	6.8	1.40	49.4	12.7	1/2
FA-7E-8VF	180 x 6 x 22.2	7 x 1/4 x 7/8	8,400	101	3 31/32	1.62	2.17	307	12 3/32	3.1	6.8	1.40	49.4	12.7	1/2

\*Размер резьбы штуцера подачи воздуха: BSP или NPT 3/8".

## Угловые зачистные машины

### Модели с фиксирующим рычагом на рукоятке



Модель	Макс. диаметр				Частота оборотов холостого хода	Мощность		Общая длина		Вес		Макс. расход воздуха		Диаметр воздушного шланга	
	Зачистный диск		Проволочная щетка												
	mm	in	mm	in											
<b>С наружной резьбой шпинделя 3/8-24UNF</b>															
FA-5E-6VF	180 x - x 22.2	7 x - x 7/8	100 x - x 15.8	4 x - x 5/8	6,000	0.96	1.29	262	10 5/16	2.0	4.4	0.95	33.5	9.5	3/8
<b>С наружной резьбой шпинделя 5/8-11UNC</b>															
FA-6C-9M	180 x - x 22.2	7 x - x 7/8	100 x - x 15.8	4 x - x 5/8	7,000	1.03	1.38	353	13 57/64	3.0	6.6	1.10	38.8	12.7	1/2
FA-7E-5VF	180 x - x 22.2	7 x - x 7/8	100 x - x 15.8	4 x - x 5/8	7,000	1.62	2.17	307	12 3/32	3.1	6.8	1.40	49.4	12.7	1/2

\*Размер резьбы штуцера подачи воздуха: BSP или NPT 3/8". \*Укажите зачистные диски или проволочные щетки при заказе.

### Модели с фиксирующим рычагом на рукоятке (угол 110°)



Модель	Макс. диаметр				Частота оборотов холостого хода	Мощность		Общая длина		Вес		Макс. расход воздуха		Диаметр воздушного шланга	
	Зачистной диск		Проволочная щетка												
	mm	in	mm	in											
<b>Шпиндель с внутренней резьбой W1/2-16</b>															
FA-4chk-3F	150 x - x 22.2	6 x - x 7/8	125 x - x 15.8	5 x - x 5/8	8,400	0.63	0.84	259	10 13/64	1.8	4.0	0.65	22.9	9.5	3/8

\*Размер резьбы штуцера подачи воздуха: BSP или NPT 3/8". \*Укажите зачистные диски или проволочные щетки при заказе.

## Дисковые зачистные машины

Эта зачистная машина имеет задний отвод воздуха, отличается пониженным уровнем шума, высокой скоростью работы и удобством конструкции. Она используется для различных работ по зачистке.



Модель	Макс. диаметр (зачистного диска)		Частота оборотов холостого хода	Высота		Мощность		Общая длина		Вес		Макс. расход воздуха		Диаметр воздушного шланга	
	mm	in		mm	in	kW	hp	mm	in	kg	lb	m³/min	ft³/min	mm	in
FG-5PX-1	125 x - x 22.2	5 x - x 7/8	12,000	170	6 11/16	0.37	0.49	108	4 1/4	1.0	2.2	0.50	17.7	9.5	3/8

\*Размер резьбы штуцера подачи воздуха: BSP или NPT 1/4".

# Вертикальные шлифмашины

Вертикальные шлифмашины Fuji Vertical отличаются высокой мощностью благодаря использованию прямых приводных валов. Все вертикальные шлифмашины оснащены центробежным регулятором оборотов, который поддерживает частоту вращения даже при высокой нагрузке во время шлифовки. На всех моделях используется шпиндель в внешней резьбой 5/8"-11UNC с фиксирующим рычагом на рукоятке.

## СТАНДАРТНОГО ТИПА



FV-7-1M, 4M



FV-9BH-1M

Модель	Макс. диаметр (шлифовального диска)		Частота оборотов холостого хода min <sup>-1</sup>	Высота		Мощность		Общая длина		Вес		Макс. расход воздуха		Диаметр воздушного шланга	
	mm	in		mm	in	kW	hp	mm	in	kg	lb	m <sup>3</sup> /min	ft <sup>3</sup> /min	mm	in
FV-7-1M	180 x 6 x 22.2	7 x 1/4 x 7/8	6,000	192	7 9/16	1.40	1.87	247	9 23/32	4.0	8.8	1.40	49.4	12.7	1/2
FV-7-4M	180 x 6 x 22.2	7 x 1/4 x 7/8	8,400	192	7 9/16	1.76	2.37	247	9 23/32	4.0	8.8	1.70	60.0	12.7	1/2
FV-9BH-1M	230 x 10 x 22.2	9 x 3/8 x 7/8	5,900	222	8 47/64	2.90	3.88	278	10 61/64	5.8	12.7	2.80	98.9	19.0	3/4

\*Размер резьбы штуцера подачи воздуха: BSP или NPT 3/8", серия FV-9BH: BSP или NPT 1/2".

## С ДИСКОМ ЧАШЕЧНОГО ТИПА



FV-9BH-4M

Высота

Высота – это расстояние от фланца диска до вершины.

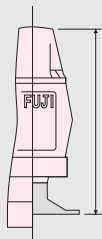

Общая длина

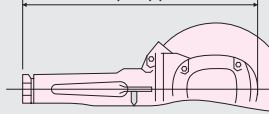

Модель	Макс. диаметр (шлифовального диска)		Частота оборотов холостого хода min <sup>-1</sup>	Высота		Мощность		Общая длина		Вес		Макс. расход воздуха		Диаметр воздушного шланга	
	mm	in		mm	in	kW	hp	mm	in	kg	lb	m <sup>3</sup> /min	ft <sup>3</sup> /min	mm	in
FV-9BH-4M	150 x 50 x 22.2	6 x 2 x 7/8	4,500	204	8 1/32	2.90	3.88	278	10 61/64	6.1	13.4	2.40	84.7	19.0	3/4

\*Размер резьбы штуцера подачи воздуха: BSP или NPT 1/2".

## С ЗАЧИСТНЫМ ДИСКОМ



FV-7-2M

Модель	Макс. диаметр (шлифовального диска)		Частота оборотов холостого хода min <sup>-1</sup>	Высота		Мощность		Общая длина		Вес		Макс. расход воздуха		Диаметр воздушного шланга	
	mm	in		mm	in	kW	hp	mm	in	kg	lb	m <sup>3</sup> /min	ft <sup>3</sup> /min	mm	in
FV-7-2M	180 x – x 22.2	7 x – x 7/8	7,000	192	7 9/16	1.54	2.07	247	9 23/32	4.0	8.8	1.60	56.5	12.7	1/2

\*Размер резьбы штуцера подачи воздуха: BSP или NPT 3/8".



# Ленточные зачистные машины

Ленточные зачистные машины Fuji идеально подходят для точной и эффективной зачистки труднодоступных мест, например, сферических поверхностей и труб, доступ к которым невозможен с помощью стандартных шлифмашин. Они также прекрасно подходят для удаления заусенцев. Вращающаяся на 360 градусов головка является универсальным решением практически для любых видов работ.



Регулировка угла (до 360 градусов)



Модель	Размеры зачистной ленты		Частота оборотов холостого хода min <sup>-1</sup>	Скорость шлифовальной ленты m/min	Мощность		Общая длина		Высота		Вес		Макс. расход воздуха		Диаметр воздушного шланга	
	mm	in			kW	hp	mm	in	mm	in	kg	lb	m <sup>3</sup> /min	ft <sup>3</sup> /min	mm	in
FBS-1-1	10 x 330	13/32 x 12 1/64	20,000	1,200	0.28	0.37	281	11 5/64	124	4 57/64	1.1	2.4	0.57	20.1	9.5	3/8
FBS-1-2	20 x 520	51/64 x 19 1/2	20,000	1,200	0.28	0.37	375	14 25/32	124	4 57/64	1.2	2.6	0.57	20.1	9.5	3/8
FBS-1-3	13 x 460	33/64 x 18 1/8	20,000	1,200	0.28	0.37	345	13 19/32	124	4 57/64	1.2	2.6	0.57	20.1	9.5	3/8
FBS-1-4	20 x 460	51/64 x 18 1/8	20,000	1,200	0.28	0.37	345	13 19/32	124	4 57/64	1.2	2.6	0.57	20.1	9.5	3/8

\*Размер резьбы штуцера подачи воздуха: BSP или NPT 1/4".

## Зачистные ленты



Зачистные ленты различных размеров устанавливаются на инструмент после снятия блока контактного рычага.

Соответствующая модель	Размеры зачистной ленты (мм)	Зерно #40	Зерно #60	Grit #80	Зерно #100	Зерно #120
FBS-1-1	10 x 330	DSB-271	DSB-273	•DSB-274	DSB-275	DSB-276
FBS-1-2	20 x 520	DSB-261	DSB-263	•DSB-264	DSB-265	DSB-266
FBS-1-3	13 x 460	DSB-221	DSB-223	•DSB-224	DSB-225	DSB-226
FBS-1-4	20 x 460	DSB-241	DSB-243	•DSB-244	DSB-245	DSB-246

\*Стандартные принадлежности отмечены •.

## Узел контактного рычага

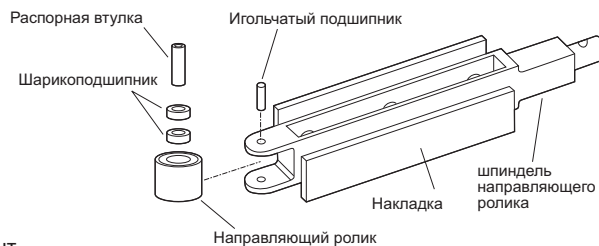

Блок контактного рычага	Размер	Модель
S-169044-00	10 x 330	FBS-1-1
S-169044-01	20 x 520	FBS-1-2
S-169044-02	13 x 460	FBS-1-3
S-169044-03	20 x 460	FBS-1-4

# Орбитальные зачистные машины

Орбитальные зачистные машины Fuji отличаются компактностью, малым весом и легкостью в управлении, но они достаточно мощны для выполнения финишной обработки окрашенных и металлических поверхностей перед повторной покраской. Эффективная система пылеудаления с задним отводом воздуха помогает сохранить в чистоте рабочую площадку.

## Характеристики

- Эффективная зачистка, высокая стабильность и низкая вибрация.
- Эффективная система пылеудаления для поддержания чистоты рабочей площадки.
- Возможность использования разных видов наждачной бумаги; самоклеящейся бумаги; креплений Velcro (нейлоновая «липучка») и стандартных защелок.

### ТИП ДИСКА



FOR-125BF, 150BF

Модель	Производительность (зачистного диска)		Частота оборотов холостого хода min <sup>-1</sup>	Высота угловой головки		Мощность		Общая длина		Вес		Макс. расход воздуха		Диаметр воздушного шланга	
	mm	in		mm	in	kW	hp	mm	in	kg	lb	m <sup>3</sup> /min	ft <sup>3</sup> /min	mm	in
<b>Модели с фиксирующим рычагом на рукоятке</b>															
FOR-125BF-E(M)	ø125	5	8,000	124	4 7/8	0.118	0.158	243	9 9/16	2.0	4.4	0.36	12.7	6.3	1/4
FOR-150BF-E(M)	ø150	6	8,000	124	4 7/8	0.118	0.158	256	10 5/64	2.1	4.6	0.36	12.7	6.3	1/4

\*Размер резьбы штуцера подачи воздуха: BSP или NPT 1/4".

\*С клейкой бумагой: (E). \* С креплением бумаги типа Velcro: (M).

\*FOR Модели, 9mm (11/32")

### С ПРЯМОУГОЛЬНЫМ ЛИСТОМ



FOS-175B

Модель	Производительность (размер зачистной накладки)		Частота оборотов холостого хода min <sup>-1</sup>	Высота угловой головки		Мощность		Общая длина		Вес		Макс. расход воздуха		Диаметр воздушного шланга	
	mm	in		mm	in	kW	hp	mm	in	kg	lb	m <sup>3</sup> /min	ft <sup>3</sup> /min	mm	in
<b>Модели с фиксирующим рычагом на рукоятке</b>															
FOS-175BF-E(M)	100 x 175	4 x 7	6,500	130	5 1/8	0.118	0.158	268	10 9/16	2.4	5.2	0.34	11.9	6.3	1/4
FOS-230BF-E	100 x 230	4 x 9	6,000	130	5 1/8	0.118	0.158	291	11 29/64	2.6	5.7	0.34	11.9	6.3	1/4
FOS-400BF-E	100 x 400	4 x 16	5,500	130	5 1/8	0.118	0.158	400	16	3.3	7.2	0.32	11.3	6.3	1/4

\*Размер резьбы штуцера подачи воздуха: BSP или NPT 1/4".

\*С клейкой бумагой: (E). \* С креплением бумаги типа Velcro: (M).

\*FOS Модели, 5mm (3/16")

## ПОСТАВЛЯЕМЫЕ ПРИНАДЛЕЖНОСТИ



Модель	Отводящий шланг	Мешок для стружки	Ключ	Перфоратор / стержень	Зачистной диск
FOR-125B	●	●	●	Стержень	● 2 шт.
FOR-150B	●	●	●	Стержень	● 2 шт.
FOS-175BF	●	●	-	-	● 2 шт.
FOS-230BF-E	●	●	-	●	● 2 шт.
FOS-400BF-E	●	●	-	●	● 2 шт.

\* ● = поставляются, - = не поставляются

## РАСПОЛОЖЕНИЕ И РАЗМЕРЫ ОТВЕРСТИЙ ДЛЯ НАЖДАЧНОЙ БУМАГИ И НАКЛАДКИ

### Тип диска

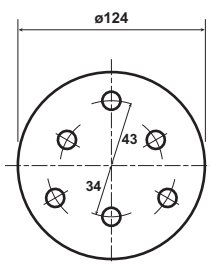

Серия FOR-125

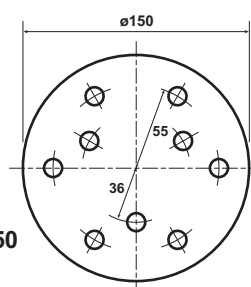

Серия FOR-150

Модель	С клейкой бумагой		С креплением бумаги типа Velcro	
	Бумага	Накладка	Бумага	Накладка
FOR-125	FOR-125-#40~#150	PAD-125E	FOR-125-M40~M600	PAD-125M
FOR-150	FOR-150-#40~#150	PAD-150E	FOR-150-M40~M600	PAD-150M

\* Укажите зернистость при заказе наждачной бумаги.

### С прямоугольным листом

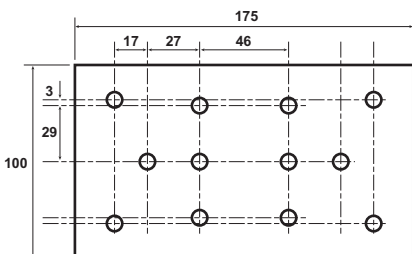

Серия FOR-175

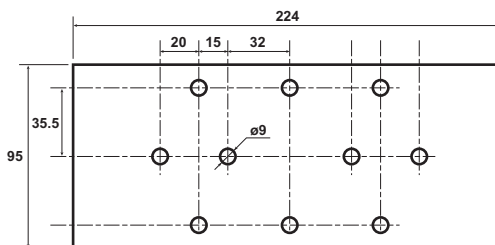

Серия FOR-230

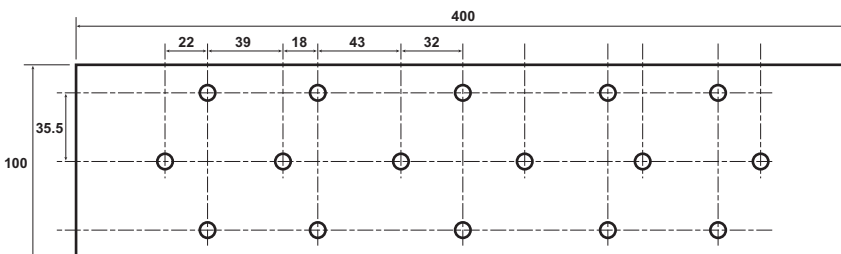

Серия FOR-400

Модель	С клейкой бумагой		С креплением бумаги типа Velcro		Рулонная бумага (сменная)
	Бумага	Накладка	Бумага	Накладка	
FOS-175	FOS-175-#40~#240	PAD-175E	FOS-175-M40~M600	PAD-175M	-
FOS-230	FOS-230-#40~#240	PAD-230E	-	-	FOS-230-C40~C240
FOS-400	FOS-400-#40~#240	PAD-400E	-	-	FOS-400-C40~C240

\* Размер рулонной бумаги: 100 мм x 15 м (размеры: FOS-230 (100 x 300) мм, FOS-400 (100 x 470) мм).

\* Укажите зернистость при заказе наждачной бумаги.

# Принадлежности

## ВТУЛКИ ЦАНГОВЫХ ПАТРОНОВ

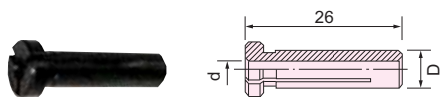

№ детали:	Размер				Модели
	D		d		
	mm	in	mm	in	
<b>G-032347-00</b>	6.0	-	3.0	-	Серии FG-26, 26X, 26L, 50, 50L, 50Y
<b>G-032347-02</b>	6.0	-	-	1/8	Серии FG-3H, 3HL, 4H, 4HL
<b>G-032347-03</b>	-	1/4	-	1/8	FA-2C, 2BF, 3BF, 2CX, 2BF, 3BF

\*Эти цанговые втулки используются в цанговых патронах.

## ЦАНГОВЫЕ ПАТРОНЫ

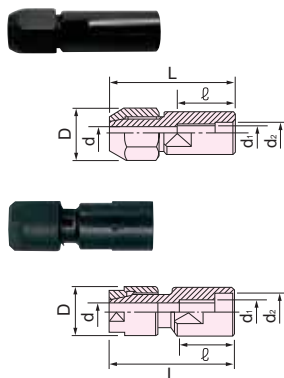

№ по каталогу:	Цанговый патрон	Гайка цангового патрона	Размер							Модели			
			d		d1	D		L	ℓ				
			mm	in		mm	in	mm	mm	mm			
<b>CN-1210</b>	G-101342-00	G-162343-00	6	-	3/8-24UNF	-	3/8	17Hex	57	32	FG-50L, 2BF, 50Y, 2BF, 3HL, 2F,		
<b>CN-1207</b>	G-041342-00		-	1/4									
<b>CN-1402</b>	G-017342-00		6	-	W3/8-16	-	3/8	17Hex	57	32	FG-50L-, 1BF, 50Y-, 1BF, 3HL-, 1F, 4HL-1F, 4H-1F		
<b>CN-1404</b>	G-017342-01		-	1/4									
<b>CN-1202</b>	G-011342-00		6	-	3/8-24UNF	-	3/8	17Hex	42	17	FG-2VX-1F, FA-2C, 2BF, 2CX, 2BF		
<b>CN-1208</b>	G-028342-00		-	1/4									
<b>CN-1406</b>	A-122342-01		6	-	W3/8-16	-	3/8	17Hex	42	17	FA-2C, 3BF, 2CX, 3BF		
<b>CN-1407</b>	A-122342-02		-	1/4									
<b>CN-1114</b>	G-144342-03		G-144343-02	3	-	5/16-24UNF	12	-	14	44	21	FG-26, 26X, 26L, FG-50, 50X Серия	
<b>CN-1115</b>	G-144342-04			-	1/8								
<b>CN-1112</b>	G-144342-00	6		-						16	44		21
<b>CN-1113</b>	G-144342-01	-		1/4									

## ЦАНГОВЫЕ ПАТРОНЫ

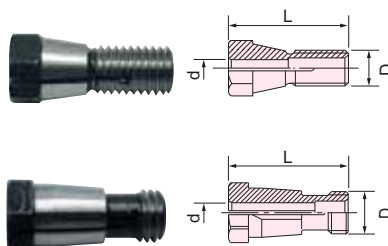

№ детали:	Размер					Модели
	d		D	Конус	L	
	mm	in	mm		mm	
<b>G-001342-01</b>	3.0	-	1/4-28UNF	3/10	20	TURBO-100
<b>G-001342-02</b>	-	1/8				
<b>G-002342-00</b>	6.0	-	W11-24	2/5	23	TURBO-100A
<b>G-002342-01</b>	-	1/4				
<b>G-185342-00</b>	3.0	-	1/4-28UNF	-	18	FG-06-1 Серия FG-13, серия 13X
<b>G-185342-01</b>	-	1/8				

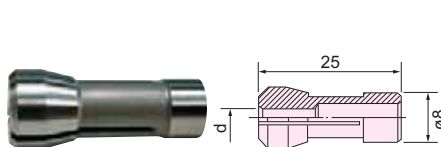

№ детали:	Размер		Модели
	mm	in	
<b>G-028342-08</b>	3.0	-	FG-12U, 12UX FG-25D, 25DX FG-50D, 50DX
<b>G-028342-04</b>	-	1/8	
<b>G-028342-07</b>	6.0	-	
<b>G-028342-06</b>	-	1/4	

## КОНИЧЕСКАЯ ГОЛОВКА

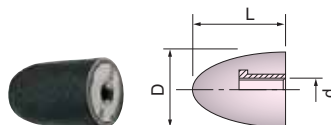

№ по каталогу:	Размер			Материал
	D	L	d	
<b>124</b>	38	65	W3/8-16	A-36P

## АДАПТЕР ДЛЯ КОНИЧЕСКОЙ ГОЛОВКИ

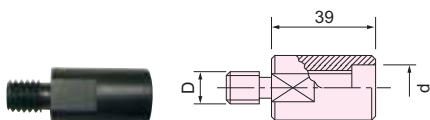

№ детали:	Размер	
	D	d
<b>G-158309-00</b>	W3/8-16	5/16-24UNF

## ШАЙБА ДЛЯ КОНИЧЕСКОЙ ГОЛОВКИ

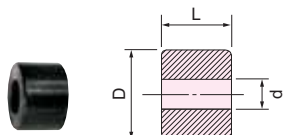

№ детали:	Размер			
	d		D	L
	mm	in	mm	mm
<b>G-013308-00</b>	9.53	3/8	20	13.5

## ОБЛАСТИ ПРИМЕНЕНИЯ КОНИЧЕСКОЙ ГОЛОВКИ



## БОР-ФРЕЗЫ ИЗ КАРБИДА ВОЛЬФРАМА

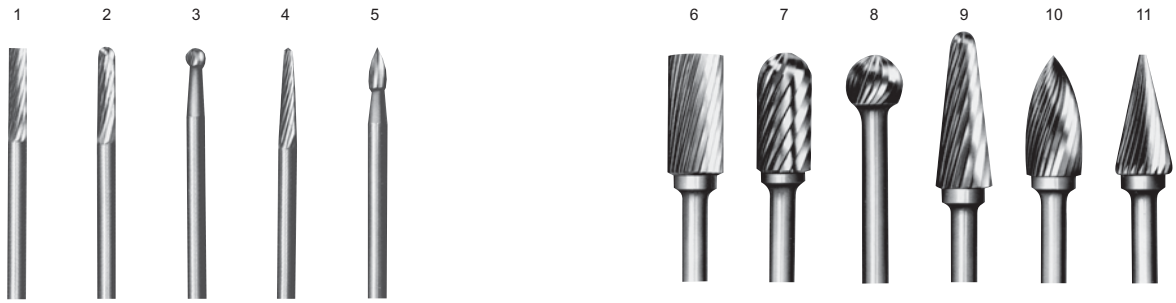

Диаметр хвостовика 3 мм

Порядковый №:	№ по каталогу:	Размер		Модель
		Диам. головки mm	длина in	
1	A03	3	38	FG-06-1
2	B03	3	38	TURBO-100
3	C03	3	38	FG-13-1F
4	E03	3	38	FG-13X-1F
5	F03	3	38	

Диаметр хвостовика 6 мм

Порядковый №:	№ по каталогу:	Размер		Модель
		Диам. головки mm	Длина in	
6	A08(A13)	8(13)	55(70)	TURBO-100A Серия FG-12U, 25D, 50D Серия FG-12UX, 25DX Серия FG-50DX
7	B08(B13)	8(13)	55(75)	
8	C08(C13)	8(13)	55(60)	
9	E08(E13)	8(13)	55(84)	
10	F08(F13)	8(13)	55(75)	
11	H08(H13)	8(13)	55(70)	

## ШЛИФОВАЛЬНЫЕ ГОЛОВКИ

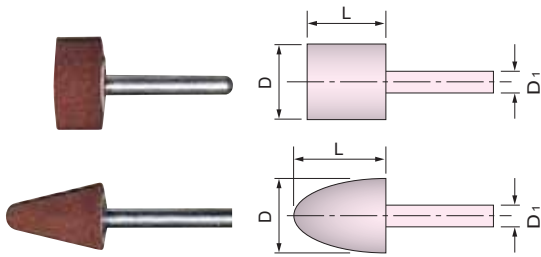

Тип	№ по каталогу:	Размер			Материал	Модель
		D mm	L mm	D <sub>1</sub> mm		
Плоский	103	10	10	3	WA-60	Серия FG-13, 13X Серия FG-12U, 12UX Серия FG-25, 25DX, 50D, 50DX Серия FG-12U, 12UX, 26, 26X, 50, 50X Серия FG-25D, 25DX, 50D, 50DX, 3H-5, 5F Серия FG-3VX-6F, FA-2C-2, 33 2CX-2, 3
	105	25	13	6		
Конический	111	10	15	3	WA-60	Серия FG-13, 13X Серия FG-12U, 12UX Серия FG-25, 25DX, 50D, 50DX Серия FG-12U, 12UX, 26, 26L, 26X, 50, 50X Серия FG-25D, 25DX, 50D, 50DX, 3H-5, 5F Серия FG-3VX-6F, FA-2C-2, 33 2CX-2, 3
	113	19	25	6		

\*Минимальная партия для заказа: 100 шт. /позиция.

## ЩЕТКА С ХВОСТОВИКОМ

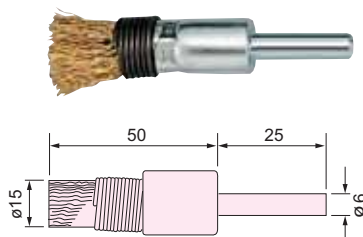

№ по каталогу:	Частота оборотов холостого хода	Модели
	min <sup>-1</sup>	
170	15,000	FG-3VX-6F, 3H-5, 5F FA-2C-2BF, 3BF FA2CX-2BF, 3BF

# Принадлежности

## РАДИАЛЬНЫЕ ПРОВОЛОЧНЫЕ ЩЕТКИ

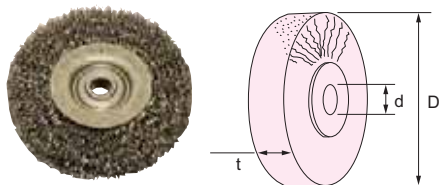
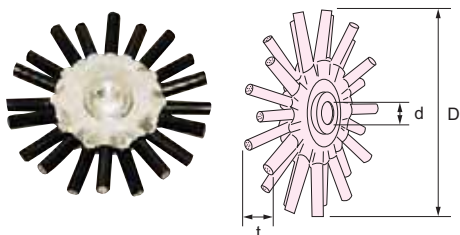

№ по каталогу:	Размер			Макс. частота оборотов холостого хода min <sup>-1</sup>	Модели
	D mm	t mm	d mm		
KWH-100WK5	100	13	10	12,000	FG-4H-1F
KWH-123WK5	125	14	16	9,500	FG-5H
KWH-156WK5	150	17	16	7,500	FG-6H-1M

\*Минимальная партия для заказа: 10 шт. /позиция.

№ по каталогу:	Размер			Макс. частота оборотов холостого хода min <sup>-1</sup>	Модели
	D mm	t mm	d mm		
181	50	13	10	18,000	FG-50L, 50Y
182	65	13	10	15,000	FG-3H-1F, 3HL-1F
183	75	13	10	13,000	FG-3H-2, 2F, 4HL-1F
184	100	13	10	9,500	FG-4H-1F
184-2	100	13	13	9,500	FG-4H-2F, 5HL-2M
185	125	19	16	7,600	FG-5H-2M
185-2	125	19	13	7,600	FG-5H-1M
186	150	25	16	6,300	FG-6H-1M
187	205	25	16	4,600	FG-8H-1C, 1M

\*Минимальная партия для заказа: 10 шт. /позиция.

## ПЛОСКИЕ ШЛИФОВАЛЬНЫЕ ДИСКИ ДЛЯ ШЛИФМАШИН С ПРЯМОЙ РУКОЯТКОЙ И УДЛИНИТЕЛЕМ

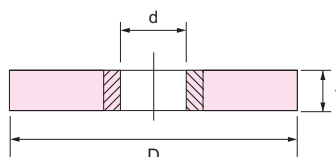

№ по каталогу:	Размер						Материал	Макс. частота оборотов холостого хода min <sup>-1</sup>	Модели
	D		t		d				
	mm	in	mm	in	mm	in			
•131	50	2	13	1/2	9.53	3/8	A-36Q	18,000	Серии FG-50L, -50Y
•132	65	2 1/2	13	1/2	9.53	3/8	A-30R	14,000	FG-3H-1F, 3HL-1F, 2FFG-3H-2F, 4HL-1F, 2FFG-4HL-1F, 2F
•133	75	3	13	1/2	9.53	3/8	A-24P	12,000	FG-4H-1F
•133-1	75	3	19	3/4	9.53	3/8	A-24P	12,000	FG-4H-1F
134	100	4	19	3/4	9.53	3/8	A-24P	9,000	Серии FG-5H-1MFG-5H-2MFG-6H-1MFG-8H-2
136-2	125	5	19	3/4	12.70	1/2	A-24P	7,600	Серии FG-8H-1
137	125	5	19	3/4	15.88	5/8	A-24P	7,600	
138	150	6	25	1	15.88	5/8	A-24P	6,300	
139	180	7	25	1	15.88	5/8	A-24P	5,300	
140	205	8	25	1	15.88	5/8	A-24P	4,600	

\*• = Минимальная партия для заказа: 100 шт. / позиция, прочее = минимальная партия для заказа: 50 шт. /позиция.

## ТРУБКИ ТЕПЛОТВОДА ДЛЯ ШЛИФМАШИН С УДЛИНИТЕЛЕМ



- Удобный хват для смягчения рабочей вибрации и теплая на ощупь рукоятка.
- Диаметр трубки уменьшается наполовину при нагреве до 120°С.
- Обрежьте до необходимого размера, чтобы установить на инструмент.

№ по каталогу:	Длина m	До	После		Размер объекта mm	Модели
		Внутренний диаметр mm	Внутренний диаметр mm	Толщина mm		
M20-10-1	5	20	10	1	12~17	FG-06
M20-10-2	5	20	10	2	12~17	
M30-15-1	5	30	15	1	18~27	FG-26L
M30-15-2	5	30	15	2	18~27	
M40-20-1	5	40	20	1	23~35	FG-50, 3HL
M40-20-2	5	40	20	2	23~35	
M50-25-2	5	50	25	2	28~45	FG-4HL
M50-25-3	5	50	25	3	28~45	
M60-30-2	5	60	30	2	35~55	FG-5HL
M60-30-3	5	60	30	3	35~55	

## ПРИНАДЛЕЖНОСТИ ДЛЯ СЕРИЙ FA-2С, -2СХ

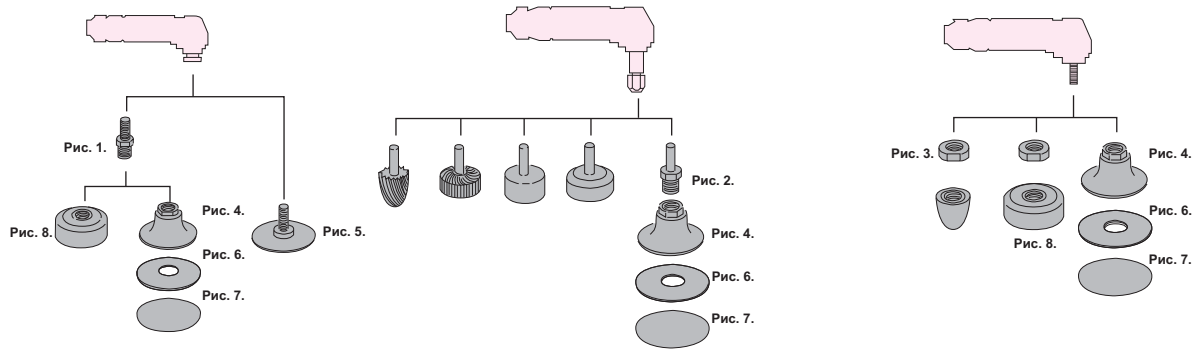

## КРЕПЛЕНИЯ

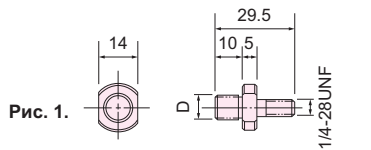

№ детали:	Размер	Модели
	D	
A-122693-00	W3/8-24	FA-2C-1BF
A-122693-01	W3/8-16	FA-2CX-1BF

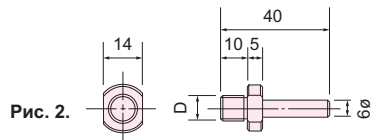

№ детали:	Размер	Модели
	D	
A-122693-03	W3/8-16	Серии FA-2CX-2, 3

## ШАЙБА

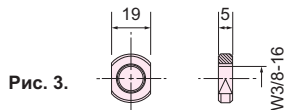

№ детали:	Модели
A-122308-01	FA-2C-3BF, 2CX-3BF

## РЕЗИНОВЫЕ ОПОРНЫЕ ТАРЕЛКИ Рис. 4.

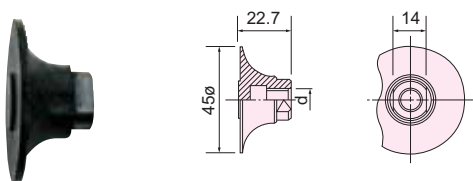

### КЛЕЕВЫЕ

№ по каталогу:	Размер
	d
RP-2-1	W3/8-24
RP-2-2	W3/8-16

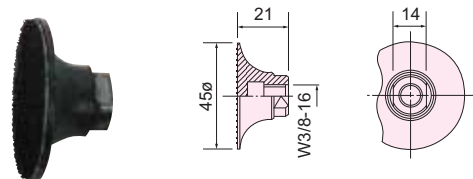

### КРЕПЛЕНИЕ VELCRO

№ по каталогу:
MP-2-1

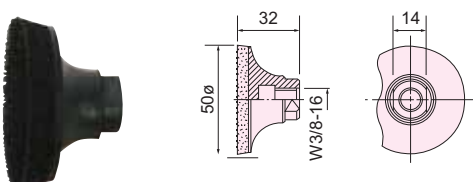

### С КРЕПЛЕНИЕМ VELCRO И ГУБККОЙ

№ по каталогу:
MP-2-1S

## ЗАЧИСТНЫЕ ДИСКИ

Рис. 5.

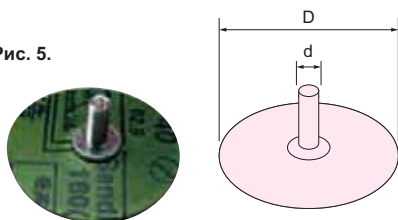

### ТИП ВАЛА

№ по каталогу:	Размер		Зерно #	Модели
	D	d		
MD-1	50	1/4-28 UNF	40	FA-2C-1BF FA-2CX-1BF
MD-2			60	
MD-3			80	
MD-4			100	
MD-5			120	

\*Минимальная партия для заказа: 50 шт. /позиция.

Рис. 6.

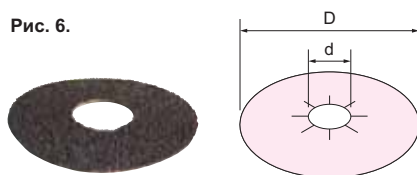

### КЛЕЕВЫЕ

№ по каталогу:	Размер		Зерно #	Модели
	D	d		
DP-2-1	50	16	40	Серии FA-2CX-2, 3
DP-2-2			60	
DP-2-3			80	
DP-2-4			100	
DP-2-5			120	
DP-2-6			150	
DP-2-7			180	
DP-2-8			240	
DP-2-9			320	
DP-2-10			400	

\*Минимальная партия для заказа: 100 шт. /позиция.

Рис. 7.

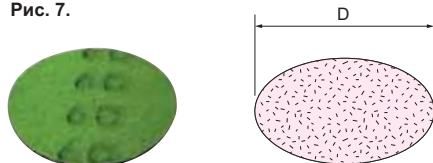

### КРЕПЛЕНИЕ VELCRO

№ по каталогу:	Размер	Зерно #	Модели
	D		
MP-2-10	50	40	Серии FA-2CX-2, 3
MP-2-2		60	
MP-2-3		80	
MP-2-4		100	
MP-2-5		120	
MP-2-6		150	
MP-2-7		240	
MP-2-8		320	

\*Минимальная партия для заказа: 100 шт. /позиция.

## ЧАШЕЧНЫЙ ДИСК

Рис. 8.

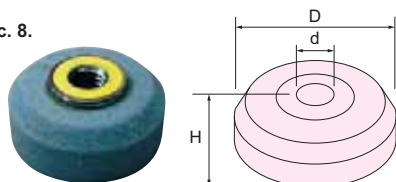

№ по каталогу:	Размер			Зерно #	Модели
	D	H	d		
MC-2-16	40	18	W3/8-16	60	FA-2C-2BF, 2CX, 3BF

\*Минимальная партия для заказа: 10 шт. /позиция.



## СОЧЕТАНИЕ РЕЗИНОВОЙ ТАРЕЛКИ С ПРОВОЛОЧНОЙ ЩЕТКОЙ ДЛЯ УГЛОВЫХ



\*Шпindel с наружной резьбой 3/8-24UNF. Резьба соответствует типу А.

## РЕЗИНОВЫЕ ОПОРНЫЕ ТАРЕЛКИ ДЛЯ УГЛОВЫХ И ВЕРТИКАЛЬНЫХ ЗАЧИСТНЫХ МАШИН

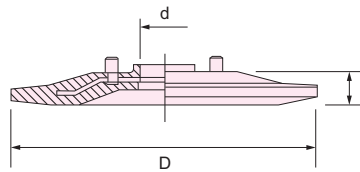

№ по каталогу:	Размер						Зазор штифта	Макс. частота оборотов холостого хода	Модели	
	D		t		d					
	mm	in	mm	in	mm	in				
RP-2-1	45	1 49/64	22.7	57/64	-	3/8-24UNF	с насадками	15,000	FA-2C-1BF, 1BF *(A-122693-00)	
RP-2-2	45	1 49/64	22.7	57/64	-	W3/8-16	"	15,000	FA-2C-1BF, 2CX-1BF *(A-122693-01)	
RP-4-3	100	4	12.0	15/32	15.8	5/8	34	1 11/32	13,500	FA3CX-2F
RP-5-5	125	5	17.0	43/64	22.2	7/8	46	1 13/16	8,500	FA-4CHK-3
RP-5-6	125	5	14.0	35/64	22.2	7/8	46	1 13/16	8,500	Серия FA-5E-4
RP-7	180	7	15.0	19/32	22.2	7/8	46	1 13/16	7,000	Серия FA-5E-6 , Серия 7E-1, 5 , FV-7-1M, 2M
RP-9-1	230	9	15.0	19/32	22.2	7/8	46	1 13/16	5,900	FV-9BH-1M

\*Номера креплений отмечены\*.

## ПОДКЛАДКИ ПОД ДИСКИ ДЛЯ FG-5PX-1

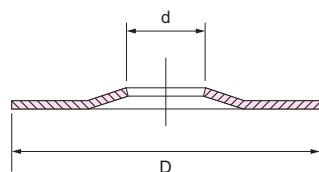

№ по каталогу:	Размер				Модель
	D		d		
	mm	in	mm	in	
FP-3-1	75	3	22.2	7/8	FG-5PX-1
FP-5-1	125	5	22.2	7/8	

# Принадлежности

## ЗАЧИСТНЫЕ ДИСКИ ДЛЯ УГЛОВЫХ И ВЕРТИКАЛЬНЫХ

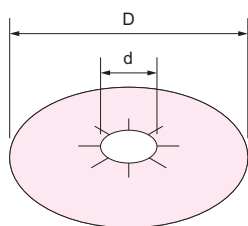

№ по каталогу:	Размер				Зерно #	Модель
	D		d			
	mm	in	mm	in		
DP-5	125	5	22.2	7/8	14~60	FG-5PX-1
DP-6	150	6	22.2	7/8	14~60	FA-4CHK, 3F
DP-7	180	7	22.2	7/8	14~60	FA-6C, 9M FA-7E, Серия 5, FV-7-1M, 2M

\*Минимальная партия для заказа: 100 шт. /позиция.

## КОНИЧЕСКИЕ ПРОВОЛОЧНЫЕ ЩЕТКИ

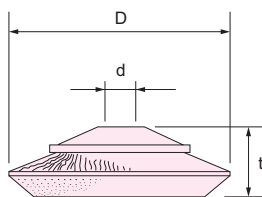

№ по каталогу:	Размер			Макс. частота оборотов холостого хода min <sup>-1</sup>	Модели
	D	t	d		
	mm	mm	mm		
195	125	35	16	8,400	FA-4CHK-3, 3F
195S	125	35	16	8,400	

\*S - нержавеющая сталь

\*Минимальная партия для заказа: 10 шт. /позиция.

## ЧАШЕЧНЫЕ ПРОВОЛОЧНЫЕ ЩЕТКИ

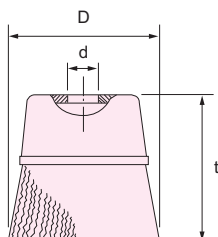

№ по каталогу:	Размер			Макс. частота оборотов холостого хода min <sup>-1</sup>	Модели
	D	t	d		
	mm	mm	mm		
192	75	47	16	8,400	FA-4CHK-3, 3F
193	100	55	16	8,400	FA-4CHK-3, 3F
192S	75	47	16	7,000	FA-6C-9M
193S	100	55	16	7,000	FA-6C-9M

\*S - нержавеющая сталь

\*Минимальная партия для заказа: 10 шт. /позиция.

## ДИСКИ С ПОНИЖЕННЫМ ЦЕНТРОМ ДЛЯ УГЛОВЫХ И ВЕРТИКАЛЬНЫХ

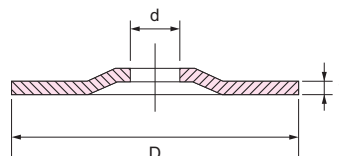

№ по каталогу:	Размер						Материал	Макс. частота оборотов холостого хода min <sup>-1</sup>	Модели
	D		t		d				
	mm	in	mm	in	mm	in			
161	50	2	4	5/32	9.53	3/8	15,000	FA-2C-1BF, 2CX-1BF	
161-1S	50	2	2	5/64	9.53	3/8		A-46P	
162	75	3	4	5/32	9.53	3/8	15,000	FA-3C-1F, 3CX-1F	
163	100	4	6	1/4	16.00	5/8	13,500	FA-3C-6, 3CX, Серия 6, 4C-1F, 4CH-1F	
169	125	5	6	1/4	22.00	7/8	12,000	FA-5E-1, 2, 13 Серия F	
165	180	7	6	1/4	22.00	7/8	8,400	FA-6C, 1M, 6M, 8M, 9M, 12M FA-7E-5, 6, Серия 8, FV-7-1M, 2M, 4M	
168	230	9	6	1/4	22.00	7/8	5,900	FA-9C-2, 2M, 4, 4M, FV-9BH	

\*Минимальная партия для заказа: 25 шт. /позиция.

162 = Минимальная партия для заказа: 500 шт. / позиция, 168 = минимальная партия для заказа: 10 шт. /позиция.



## Дрели/резьбонарезные машины

Дрели	50
Малые дрели для сверления под углом/угловые дрели	54
Угловые дрели	55
Принадлежности	56
Резьбонарезные машины	57



# Дрели

## РАЗМЕР СВЕРЛА, СКОРОСТЬ РЕЗКИ И МАТЕРИАЛ

Выбор соответствующего вашим потребностям инструмента или дрели должен основываться на размере сверла и значении скорости резки просверливаемого материала. В таблице ниже указаны рекомендованные размеры сверл для различных скоростей при сверлении некоторых стандартных материалов. Значения в таблице основаны на скоростях сверления при нормальном давлении и минимальном крутящем моменте для обеспечения прохождения сверла сквозь материал. В таблице показано, сверла какого размера обеспечивают скорость резки в указанных диапазонах. Примите к сведению, что при меньших скоростях резки вполне можно использовать сверла меньшего диаметра. Сверла длина которых больше, чем указанная в таблице, также можно периодически использовать. Однако в случае если размеры сверл больше размера стандартного патрона дрели, крутящий момент может быть недостаточным, поскольку во время прохождения сверла сквозь материал возникнет большое усилие резания.

Чтобы получить достаточное усилие резания, создавая давление рукой, рекомендуется использовать сверла диаметром более 8 мм при сверлении мягкой стали, мягкого чугуна, ковкого железа, а также при сверлении отверстий диаметром более 6 мм в ковкой и нержавеющей стали.

### Предлагаемая скорость резки (мин<sup>-1</sup>) для сверления

Материал	Нержавеющая сталь	Кованая сталь	Мягкая сталь	Мягкий чугун	Ковкое железо	Латунь или бронза	Алюминий	Магний	Пластик	Дерево	Титан
Скорость резки (м/мин) Размер сверла	9-12	12-15	24-33	30-45	24-27	60-90	60-90	75-120	30-45	90-120	15-18
3mm	1100	1400	3000	4000	2700	8000	8000	10400	4000	11000	1750
4mm	840	1100	2200	3000	2000	6000	6000	7800	3000	8400	1300
5mm	660	860	1800	2400	1600	4800	4800	6200	2400	6700	1050
6mm	550	700	1500	2000	1350	4000	4000	5200	2000	5600	880
8mm	420	540	1100	1500	1000	3000	3000	3900	1500	4200	660
10mm	330	430	900	1200	800	2400	2400	3100	1200	3300	630
12mm	280	350	750	1000	700	2000	2000	2600	1000	2800	440
13mm	260	330	700	920	630	1800	1800	2400	920	2550	400
14mm	240	300	640	850	580	1700	1700	2200	850	2400	370
16mm	210	270	560	750	500	1500	1500	1950	750	2100	330
19mm	180	230	480	630	430	1250	1250	1600	630	1800	280
22mm	150	200	410	540	370	1100	1100	1400	540	1500	240
23mm	140	190	390	520	350	1000	1000	1350	520	1450	230
25mm	130	170	360	480	320	960	960	1250	480	1330	210
28mm	120	150	320	420	290	850	850	1100	420	1200	190
32mm	100	130	280	380	250	750	750	980	380	1050	160
44mm	75	100	210	270	180	550	550	700	270	750	120
50mm	65	85	180	240	160	480	480	620	240	670	110
75mm	44	57	120	160	110	320	320	420	160	450	70
100mm	33	43	90	120	80	240	240	310	120	330	55

## 1 РЕВЕРСИВНЫЕ ДРЕЛИ

Компания Fuji предлагает несколько моделей реверсивных дрелей. Реверс можно включить просто повернув рукоятку реверса.

FRD-20R~100R, FCD-23R~100R, F-22RCR, 32RCR



## 2 ДВУХСТУПЕНЧАТАЯ РАБОТА ДРОССЕЛЬНОЙ ЗАСЛОНКИ

Этот механизм позволяет медленно и плавно начать работу и довести частоту оборотов до полной, чтобы отцентровать сверло перед тем, как обороты вырастут до максимальных.

FRD-5P, 8PX, 12Z~16Z

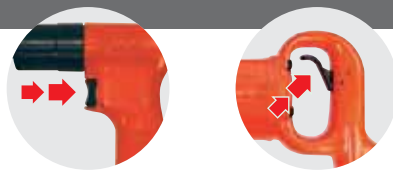

## 3 ПОВОРОТНАЯ КРЫШКА ВЫПУСКНОГО ОТВЕРСТИЯ

Крышка выпускного отверстия поворачивается, чтобы оператор мог выбрать подходящее направление отвода воздуха.

FRD-20R~50R, FCD-23R~100R



## 4 ЗАДНИЙ ОТВОД ВОЗДУХА СО ВСТРОЕННЫМ ГЛУШИТЕЛЕМ

Уровень шума снижается при помощи глушителя, который встроен в крышку выпускного отверстия.

FRD-5P, 6PX, 8PX, FCD-6X, 10X



## 5 БЛОКИРУЮЩАЯ РУКОЯТКА

Блокирующая рукоятка помогает уменьшить опасность случайного включения дрели. Если отпустить рукоятку, она автоматически возвращается в положение блокировки.



## 6 ПЛАСТИКОВЫЙ КОЖУХ

Пластиковый кожух смягчает эффект вибрации во время сверления и создает ощущение теплой на ощупь рукоятки, повышая удобство работы оператора.

FCD-10X, 6EX



## 7 ВСПОМОГАТЕЛЬНАЯ РУКОЯТКА

Вспомогательная рукоятка помогает смягчить воздействие реактивной силы при сверлении сквозных отверстий.

FRD-6S-7, 6PX-7, 8PX-2, 3, 12Z~16Z



## 8 ВРАЩАЮЩАЯСЯ РУКОЯТКА С АВТОМАТИЧЕСКИМ ВОЗВРАТОМ

Когда оператор отпустит рукоятку, она автоматически вернется в положение «OFF» (Выкл.) и подача воздуха прекратится. При заказе добавьте букву «S» в конце названия модели.

FRD-20R~100R, FCD-23R~100R



## 9 ПОВОРОТНОЕ КРЕПЛЕНИЕ ШЛАНГА ОТВОДА ВОЗДУХА (ДОПОЛНИТЕЛЬНО)

При подключении шланга отвода воздуха к дополнительному поворотному креплению шланга отвода воздуха удобство работы оператора повышается, поскольку воздух направляется в сторону и снижается уровень шума.

FRD-20R~50R, FCD-23R~100R



# Дрели

Дрели Fuji отличаются небольшим весом и высокой прочностью. В их практичной конструкции использованы самые современные разработки компании Fuji в технологии производства дрелей. Fuji предлагает широкий выбор дрелей с диаметром сверления от 2 до 100 мм.

## С ПРЯМОЙ РУКОЯТКОЙ/БОКОВЫМ ОТВОДОМ ВОЗДУХА



FRD-5S-1F~6S-7F

Модель		Диаметр отверстия		Заданный крутящий момент			Частота оборотов холостого хода	Тип и размер шпинделя		Диаметр патрона(мм)		От края до середины		Мощность		Общая длина		Вес		Макс. расход воздуха	
Тип резьбы	Тип конуса	mm	in	N·m	kgf·m	ft·lb	min <sup>-1</sup>	Резьба	конуса	Резьба	конуса	mm	in	kW	hp	mm	in	kg	lb	m <sup>3</sup> /min	ft <sup>3</sup> /min
FRD-5S-1F	—	5	3/16	2.0	0.20	1.4	3,200	3/8–24	—	6.5	—	18.5	47/64	0.18	0.24	175	6 57/64	0.6	1.3	0.60	21.2
—	FRD-5S-2TF	2	5/64	0.3	0.03	0.2	24,000	—	J.T.#D	—	5.0	18.5	47/64	0.18	0.24	164	6 15/32	0.6	1.3	0.60	21.2
FRD-6S-2F	—	5	3/16	2.5	0.25	1.8	4,300	3/8–24	—	6.5	—	21.0	53/64	0.29	0.39	209	8 15/64	0.9	1.9	0.68	24.0
FRD-6S-3F	—	8	5/16	2.9	0.30	2.1	2,800	3/8–24	—	8.0	—	21.0	53/64	0.29	0.39	212	8 23/64	1.0	2.2	0.68	24.0
FRD-6S-5F	—	10	7/16	6.9	0.70	5.0	1,300	3/8–24	—	10.0	—	23.0	29/32	0.29	0.39	233	9 3/16	1.0	2.2	0.68	24.0
•FRD-6S-7F	—	13	1/2	15.7	1.60	11.5	600	1/2–20	—	13.0	—	21.0	53/64	0.29	0.39	261	10 9/32	1.5	3.3	0.68	24.0

Серия \*FRD-5: Штуцер подачи воздуха 1/4", воздушный шланг 1/4" (6,35 мм). Все другие модели: Штуцер подачи воздуха 1/4", воздушный шланг 3/8" (9,5 мм).  
\*Модели, отмеченные • оснащены вспомогательной рукояткой.

## С РУКОЯТКОЙ ПИСТОЛЕТНОГО ТИПА/ОТВОДОМ ВОЗДУХА СЗАДИ



FRD-5P-1



FRD-6PX  
Серия



FRD-6PX  
Серия

Модель		Диаметр отверстия		Заданный крутящий момент			Частота оборотов холостого хода	Тип и размер шпинделя		Диаметр патрона(мм)		От края до середины		Мощность		Общая длина		Вес		Макс. расход воздуха	
Тип резьбы	mm	in	N·m	kgf·m	ft·lb	min <sup>-1</sup>	Резьба	конуса	Резьба	конуса	mm	in	kW	hp	mm	in	kg	lb	m <sup>3</sup> /min	ft <sup>3</sup> /min	
FRD-5P-1	5	3/16	2.0	0.20	1.4	3,200	3/8–24	—	6.5	—	18.0	45/64	0.18	0.24	155	6 7/64	0.6	1.3	0.40	14.1	
FRD-6PX-2	5	3/16	2.5	0.25	1.8	4,300	3/8–24	—	6.5	—	21.0	53/64	0.29	0.39	167	6 37/64	1.1	2.4	0.55	19.4	
FRD-6PX-3	8	5/16	3.0	0.30	2.1	2,800	3/8–24	—	8.0	—	21.0	53/64	0.33	0.44	171	6 47/64	1.1	2.4	0.55	19.4	
FRD-6PX-5	10	7/16	6.9	0.70	5.0	1,300	3/8–24	—	10.0	—	22.5	57/64	0.27	0.36	187	7 3/8	1.3	2.8	0.55	19.4	
•FRD-6PX-7	13	1/2	15.7	1.60	11.5	600	1/2–20	—	13.0	—	22.5	57/64	0.23	0.31	222	8 3/4	1.7	3.7	0.55	19.4	
FRD-8PX-1	8	5/16	5.9	0.60	4.3	2,600	3/8–24	—	8.0	—	25.0	63/64	0.44	0.59	187	7 3/8	1.5	3.3	0.76	26.8	
FRD-8PX-2	10	7/16	11.8	1.20	8.6	1,300	3/8–24	—	10.0	—	26.5	1 3/64	0.44	0.59	210	8 9/32	1.9	4.2	0.76	26.8	
•FRD-8PX-3	13	1/2	16.7	1.70	12.3	900	1/2–20	—	13.0	—	25.5	1	0.44	0.59	240	9 29/64	2.5	5.5	0.76	26.8	

Серия \*FRD-5: Штуцер подачи воздуха 1/4", воздушный шланг 1/4" (6,35 мм). Все другие модели: Штуцер подачи воздуха 1/4", воздушный шланг 3/8" (9,5 мм).  
\*Модели, отмеченные • оснащены вспомогательной рукояткой.

### СВЕРЛИЛЬНЫЕ ПАТРОНЫ



№:	Модели	Тип и размер шпинделя	Диаметр патрона
DCK-5J	FRD-5S-2T, 2TF	J.T.#D (конус)	5mm
DCK-6.5	FRD-5S-1, 1F, 6S-2, 2F, 5P-1, 6PX-2	3/8-24 (резьба)	6.5mm
DCK-8	FRD-6S-3, 3F, 6PX-3, 8PX-1	3/8-24 (резьба)	8mm
DCK-10	FRD-6S-5, 5F, 6PX-5, 8PX-2	3/8-24 (резьба)	10mm
DCK-13	FRD-6S-7, 7F, 6PX-7, 8PX-3, 12Z-1, 1C	1/2-20 (резьба)	13mm
DCK-16	FRD-16Z-1, 1C	5/8-16 (резьба)	16mm

ДРЕЛИ СРЕДНЕГО РАЗМЕРА С ДОПОЛНИТЕЛЬНОЙ ОПОРНОЙ РУКОЯТКОЙ



FRD-12Z-1C, 16Z-1C  
(С внутренним рычагом)

Модель	Сверление Диаметр отверстия (ориентировочно)		Заданный крутящий момент			Частота оборотов холостого хода min <sup>-1</sup>	Тип и размер шпинделя		Диаметр патрона mm	От края до середины		Мощность		Общая длина		Вес		Макс. расход воздуха	
	mm	in	N·m	kgf·m	ft·lb		Резьба	конуса		mm	in	kW	hp	mm	in	kg	lb	m <sup>3</sup> /min	ft <sup>3</sup> /min
FRD-12Z-1C	12	1/2	22.0	2.2	15.9	1,200	1/2-20	-	13	34	1 11/32	0.66	0.89	324	12 3/4	3.3	7.3	1.20	42.4
FRD-16Z-1C	16	5/8	34.3	3.5	25.3	800	5/8-16	-	16	34	1 11/32	-	0.00	364	14 21/64	3.7	8.1	1.20	42.4

\*Размер резьбы штуцера подачи воздуха 3/8". Диаметр воздушного шланга 12,7 мм (1/2"). Все модели можно использовать для рассверливания. Серия FRD-12Z с диаметром 8 мм, серия FRD-16Z с диаметром 13 мм.

ПРОМЫШЛЕННЫЕ ДРЕЛИ



FRD-20R~32R



FRD-40R, 50R, 65R



FRD-75R, 100R

Модель	Диаметр отверстия(ориентировочно)				Заданный крутящий момент			Частота оборотов холостого хода min <sup>-1</sup>	Насадка M.T.#	Длина подачи		Мощность		Общая длина		Вес		Макс. расход воздуха	
	Сверление		Рассверливание		N·m	kgf·m	ft·lb			mm	in	kW	hp	mm	in	kg	lb	m <sup>3</sup> /min	ft <sup>3</sup> /min
mm	in	mm	in	mm				in	mm										
FRD-20R-21S	19	3/4	16	5/8	63.7	6.5	47.0	600	2	67	2 41/64	0.88	1.18	282	11 7/64	7.0	15.4	1.20	42.4
FRD-20R-22S	19	3/4	16	5/8	63.7	6.5	47.0	600	3	67	2 41/64	0.88	1.18	307	12 3/32	7.0	15.4	1.20	42.4
FRD-23R-21S	22	7/8	19	3/4	78.4	8.0	57.8	480	2	67	2 41/64	0.88	1.18	282	11 7/64	7.3	16.0	1.20	42.4
FRD-23R-22S	22	7/8	19	3/4	78.4	8.0	57.8	480	3	67	2 41/64	0.88	1.18	307	12 3/32	7.4	16.3	1.20	42.4
FRD-25R-11S	25	1	22	7/8	147.0	15.0	108.4	530	3	96	3 25/32	2.10	2.82	353	13 29/32	14.0	30.8	3.20	113.0
FRD-28R-11S	28	1 1/8	25	1	177.0	18.0	130.1	430	3	96	3 25/32	2.10	2.82	353	13 29/32	14.0	30.8	3.20	113.0
FRD-32R-11S	32	1 1/4	25	1	196.0	20.0	144.6	380	3	96	3 25/32	2.10	2.82	353	13 29/32	14.5	31.9	3.20	113.0
FRD-32R-12S	32	1 1/4	25	1	196.0	20.0	144.6	380	4	96	3 25/32	2.10	2.82	353	13 29/32	14.5	31.9	3.20	113.0
FRD-40R-11S	44	1 47/64	32	1 1/4	304.0	31.0	224.2	220	4	93	3 43/64	1.80	2.41	446	17 9/16	18.7	41.1	3.20	113.0
FRD-50R-11S	50	2	50	2	431.0	44.0	318.1	150	4	93	3 43/64	1.80	2.41	446	17 9/16	18.7	41.1	3.20	113.0
FRD-65R-1S	65	2 9/16	65	2 9/16	608.0	62.0	448.4	190	5	125	4 59/64	3.30	4.43	487	19 11/64	32.0	70.4	5.50	194.2
FRD-75R-1S	75	3	75	3	1156.0	118.0	855.0	85	5	128	5 3/64	3.10	4.16	600	23 5/8	43.0	94.6	5.50	194.2
FRD-100R-1S	100	4	100	4	1823.0	186.0	1344.8	55	5	128	5 3/64	3.10	4.16	600	23 5/8	43.0	94.6	5.50	194.2

\*Диаметр воздушного шланга: FRD-20R~23R: 1/2", FRD-25R~50R: 3/4", FRD-65R~100R: 1".

\*Размер резьбы штуцера подачи воздуха: FRD-65R~100R: 1". Все другие модели: 1/2".

## Малые угловые дрели

Малые угловые дрели Fuji оснащены компактной головкой (малая высота и расстояние от края до центра головки), благодаря чему эти инструменты можно использовать в труднодоступных местах. Шариковые и игольчатые подшипники, которые используются в угловых головках, обеспечивают длительный срок службы и меньший износ шпинделя.



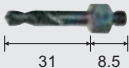

**ЗМЕЕВЫЕ СВЕРЛА (SN-2~6)**



31 8.5

**СВЕРЛИЛЬНЫЕ ПАТРОНЫ (CN-1802~1807)**

Резьба 1/4-28

Резьба 1/4-28

**FCD-6B-1F**

Змеевые сверла от 2 мм до 6 мм, а также сверлильные патроны диаметром от 1/16" до 1/4" поставляются на заказ.

Модель	Диаметр отверстия (ориентировочно)		Заданный крутящий момент			Частота оборотов холостого хода min <sup>-1</sup>	Резьба шпинделя in	От края до середины mm in		Мощность kW hp		Общая длина mm in		Вес kg lb		Макс. расход воздуха m <sup>3</sup> /min ft <sup>3</sup> /min		Размер резьбы штуцера подачи воздуха BSP или NPT	Диаметр воздушного шланга mm in	
	mm	in	N·m	kgf·m	ft·lb			mm	in	kW	hp	mm	in	kg	lb	m <sup>3</sup> /min	ft <sup>3</sup> /min		mm	in
<b>С передним отводом воздуха</b>																				
<b>FCD-6B-1F</b>	6	1/4	2.5	0.25	1.8	2,500	1/4-28UNF	9.5	3/8	0.16	0.21	222	8 47/64	0.60	1.3	0.56	19.8	1/4	6.3	1/4

## Угловые дрели

В линейке угловых дрелей компания Fuji использует свои знания о передаче энергии. Эти мощные дрели можно использовать в труднодоступных местах.



**FCD-6X-1F, 2F**



**FCD-10X-1F**

Модель	Диаметр отверстия (ориентировочно)		Заданный крутящий момент			Частота оборотов холостого хода min <sup>-1</sup>	Размер резьбы шпинделя in	Диаметр патрона mm	От края до центра mm in		Мощность kW hp		Общая длина mm in		Вес kg lb		Макс. расход воздуха m <sup>3</sup> /min ft <sup>3</sup> /min		Диаметр воздушного шланга mm in	
	mm	in	N·m	kgf·m	ft·lb				mm	mm	in	kW	hp	mm	in	kg	lb	m <sup>3</sup> /min	ft <sup>3</sup> /min	mm
<b>FCD-6X-1F</b>	6	1/4	4.9	0.50	3.6	2,500	3/8-24UNF	6.5	21	53/64	0.34	0.46	267	10 33/64	1.7	3.7	0.68	24.0	9.5	3/8
<b>FCD-6X-2F</b>	8	5/16	7.8	0.80	5.7	1,500	3/8-24UNF	8.0	21	53/64	0.29	0.39	281	11 1/16	1.9	4.1	0.68	24.0	9.5	3/8
<b>FCD-10X-1F</b>	10	7/16	11.8	1.20	8.6	1,200	1/2-20UNF	10.0	21	53/64	0.42	0.56	377	14 27/32	2.2	4.8	0.50	17.6	9.5	3/8

\*Размер резьбы штуцера подачи воздуха: 1/4". Все модели с задним отводом воздуха.



## УГЛОВЫЕ ДРЕЛИ ДЛЯ РАБОТ, ТРЕБУЮЩИХ БОЛЬШОГО КРУТЯЩЕГО МОМЕНТА (БЕЗ РЕВЕРСА)



F-14CN.S



F-22RCN.S



F-32RCN, 32RCNS

Модель	Диаметр отверстия(ориентировочно)				Заданный крутящий момент			Частота оборотов холостого хода	Насадка	От края до середины		Длина подачи		Мощность		Общая длина		Вес		Макс. расход воздуха	
	Сверление		Расширивание		Нарезание резьбы		N·m			kgf·m	ft·lb	mm	in	mm	in	kW	hp	mm	in	kg	lb
С автоматичес. возвратом	mm	in	mm	in				min <sup>-1</sup>	M.T.#	mm	in	mm	in								
F-14CN-1S	14	9/16	9.5	3/8	31.4	3.2	23.1	1,000	1	24	15/16	38	1 1/2	0.70	0.94	410	16 9/64	4.6	10.1	1.25	44.1
F-14CN-2S	14	9/16	9.5	3/8	31.4	3.2	23.1	1,000	2	24	15/16	38	1 1/2	0.70	0.94	410	16 9/64	4.6	10.1	1.25	44.1
F-22RCN-1S	22	7/8	19.0	3/4	108.0	11.0	79.5	450	2	35	1 3/8	60	2 3/8	1.10	1.48	493	19 13/32	8.5	18.7	1.50	53.0
F-32RCN-1S	32	1 1/4	25.0	1	127.0	13.0	94.0	400	3	40	1 37/64	60	2 3/8	1.32	1.77	523	20 19/32	9.7	21.3	1.50	53.0
F-32RCNS-1S	32	1 1/4	25.0	1	127.0	13.0	94.0	400	3	40	1 37/64	25	1	1.32	1.77	529	20 53/64	8.8	19.3	1.50	53.0

\*Диаметр воздушного шланга 12,7 мм (1/2").

\*Размер штуцера подачи воздуха: серия F-14CN: 3/8", все остальные: 1/2".

## УГЛОВЫЕ ДРЕЛИ ДЛЯ РАБОТ, ТРЕБУЮЩИХ БОЛЬШОГО КРУТЯЩЕГО МОМЕНТА (С РЕВЕРСОМ)



F-22RCR.S



F-32RCR.S



FCD-23R~50R.S



FCD-75R, 100R.S

Модель	Диаметр отверстия (ориентировочно)				Заданный крутящий момент			Частота оборотов холостого хода	Насадка	От края до середины		Длина подачи		Мощность		Общая длина		Вес		Макс. расход воздуха	
	Сверление		Расширивание		Нарезание резьбы		N·m			kgf·m	ft·lb	mm	in	mm	in	kW	hp	mm	in	kg	lb
С автоматичес. возвратом	mm	in	mm	in				min <sup>-1</sup>	M.T.#	mm	in	mm	in								
F-22RCR-1S	22	7/8	19.0	3/4	93.2	9.5	68.7	400	2	35	1 3/8	60	2 3/8	0.90	1.21	505	19 7/8	8.5	18.7	1.50	53.0
F-32RCR-1S	32	1 1/4	25.0	1	113.0	11.5	83.1	315	3	40	1 37/64	60	2 3/8	0.81	1.09	538	21 3/16	10.0	22.0	1.50	53.0
FCD-23R-11S	22	7/8	19.0	3/4	80.4	8.2	59.3	430	2	27	1 1/16	35	1 3/8	0.90	1.21	472	18 37/64	7.0	15.4	1.50	53.0
FCD-23R-12S	22	7/8	19.0	3/4	80.4	8.2	59.3	430	3	27	1 1/16	35	1 3/8	0.90	1.21	472	18 37/64	7.1	15.6	1.50	53.0
FCD-32R-11S	32	1 1/4	32.0	1 1/4	177.0	18.0	130.1	350	3	35	1 3/8	53	22 3/4	1.60	2.15	578	22 3/4	13.5	29.7	1.80	63.5
FCD-50R-11S	50	2	50.0	2	392.0	40.0	289.0	140	4	41	1 5/8	58	2 5/16	1.60	2.15	595	23 27/64	16.0	35.2	2.25	79.4
FCD-75R-11S	75	3	75.0	3	834.0	85.0	614.8	85	5	49	1 15/16	57	2 1/4	1.90	2.55	651	25 5/8	20.5	45.1	2.50	88.3
FCD-100R-11S	100	4	100.0	4	1370.0	140.0	1012.6	40	5	62	2 7/16	105	4 1/8	1.90	2.55	730	28 3/4	29.3	64.4	2.25	79.4

\*Диаметр воздушного шланга: серии FCD-23 и F-22, - серии 32: 12,7 мм (1/2"), все остальные: 19 мм (3/4").

\*Размер резьбы штуцера подачи воздуха: 1/2".

# Принадлежности

## ЦАНГОВЫЕ ПАТРОНЫ, ЗМЕЕВЫЕ СВЕРЛА, НАСАДКА И ТАРЕЛКИ ДЛЯ FCD-6B

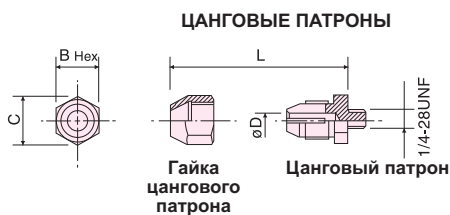

Гайка цангового патрона  
Цанговый патрон

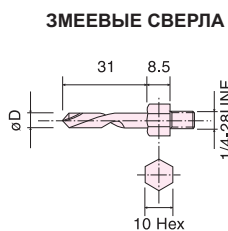

ЗМЕЕВЫЕ СВЕРЛА

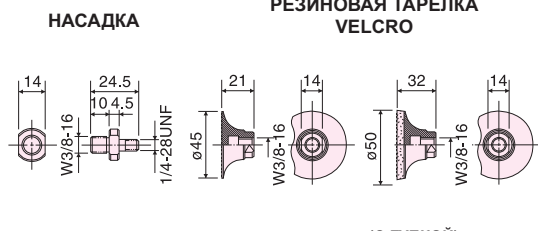

НАСАДКА

РЕЗИНОВАЯ ТАРЕЛКА  
VELCRO

№ по каталогу:	№ детали:		Размер				
	Гайка цангового патрона	Цанговый патрон	D	B(Hex)	C	L	
			mm	in	mm	mm	mm
CN-1801	D-021343-00	D-021342-02	—	1/16	12	13.8	15
CN-1802	D-021343-00	D-021342-00	3	—	12	13.8	15
CN-1803	D-021343-00	D-021342-01	3.2	—	12	13.8	15
CN-1804	D-023343-01	D-023342-01	4	—	14	16.2	21
CN-1805	D-023343-01	D-023342-03	—	3/16	14	16.2	21
CN-1806	D-023343-01	D-023342-02	5	—	14	16.2	21
CN-1807	D-023343-00	D-023342-04	6	—	17	19.6	23
CN-1808	D-023343-00	D-023342-00	—	1/4	17	19.6	23

№ по каталогу:	Размер
	D
	mm
SN-2	2
SN-3	3
SN-4	4
SN-5	5
SN-6	6

№ детали:	№ детали:	№ детали:
A-179693-00	MP-2-1	MP-2-1S

### АБРАЗИВНАЯ БУМАГА VELCRO

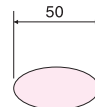

№ по каталогу:	Зерно #
MP-2-10	40
MP-2-2	60
MP-2-3	80
MP-2-4	100
MP-2-5	120
MP-2-6	150
MP-2-7	240
MP-2-8	320

\*Минимальная партия для заказа: 100 шт./позиция.

## СМЕСИТЕЛЬНЫЕ НАСАДКИ

### № по каталогу: AT-P01

Для использования со сверлильным патроном 10 мм

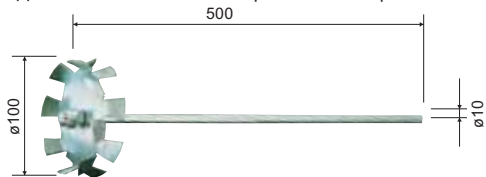

### № по каталогу: AT-P02

Для использования со сверлильным патроном 13 мм

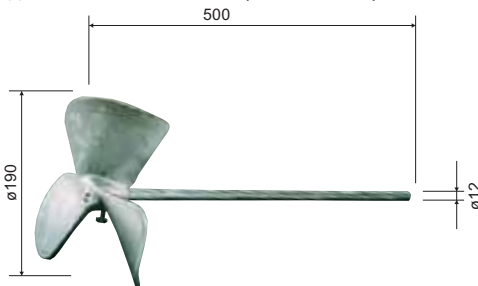

## АДАПТЕРЫ ДЛЯ ПРИСОЕДИНЕНИЯ

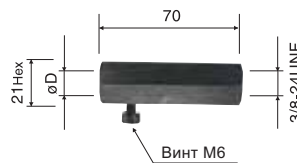

№ детали:	Размер	Смесительные насадки	модели
	D		
	mm		
M-002693-01	10	AT-P01	FRD-5S, 6S-2~5
M-002693-00	12	AT-P02	5P, 6PX-2~5 8PX-1, 2

\*Эти адаптеры предназначены для присоединения смесительных насадок к дрелям.

## ВСПОМОГАТЕЛЬНАЯ РУКОЯТКА ДЛЯ FRD-12Z, 16Z

### № ДЕТАЛИ: A-192014-00

Эта вспомогательная рукоятка смягчает вибрацию и снижает усталость оператора больше, чем стандартная вспомогательная рукоятка.

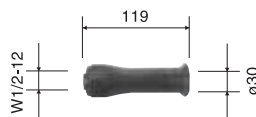

## ПРИМЕРЫ ИСПОЛЬЗОВАНИЯ

Смесительные насадки устанавливаются на дрели серии FRD



## МЯГКИЕ НАКЛАДКИ

- Снижают вибрацию, комфортно держать
- Предохраняют заготовку и инструмент
- Повышают удобство



№ по каталогу:	Соответствующий диаметр	толщина x длина
	mm	
SO-25	22 – 28	2 x 120
SO-30	26 – 33	
SO-35	34 – 42	
SO-55	56 – 70	

## 1 РЕВЕРС

A. С двумя рычагами – один используется для вращения вперед (при срабатывании дросселя), а второй – для реверса (при срабатывании дросселя).

FT-6BX

B. Качающийся переключатель для включения дросселя и реверса.

FT-8PX

C. Нажимно-вытяжной – вращение вперед происходит, когда инструмент прижимают к заготовке, вращение в обратную сторону – когда инструмент убирают от заготовки.

FT-6P, 13Z

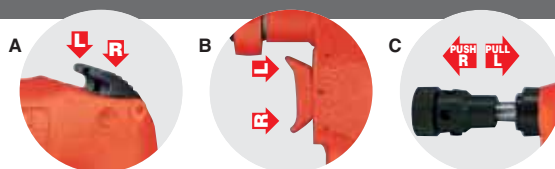

## 2 ДВУХСТУПЕНЧАТОЕ РЕГУЛИРОВАНИЕ

Этот механизм позволяет медленно запустить инструмент, чтобы обеспечить правильное положение метчика перед включением «полной скорости».

FT-6P, 8PX, 13Z

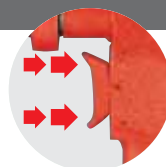

## 3 РЕГУЛЯТОР ВОЗДУХА

4-позиционный регулятор встроен в инструмент. Оператор может регулировать подачу воздуха с целью регулировки крутящего момента.

FT-6P



## 4 ВСПОМОГАТЕЛЬНАЯ РУКОЯТКА

Вспомогательная рукоятка используется для уменьшения рывка при прохождении сквозного отверстия. Она также используется для операций нарезания резьбы, требующих высокого крутящего момента.

FT-8PX, 13Z



## 5 ЗАДНИЙ ОТВОД ВОЗДУХА СО ШЛАНГОМ ДЛЯ ОТВОДА ВОЗДУХА

При подключении шланга отвода воздуха обеспечивается повышение удобства оператора за счет направления потока выпуска воздуха в сторону, а также понижается уровень шума.

FT-6BX



## 6 ЗАДНИЙ ОТВОД ВОЗДУХА СО ВСТРОЕННЫМ ГЛУШИТЕЛЕМ

Уровень шума снижается при помощи глушителя, который встроен в крышку выпускного отверстия.

FT-8PX



## 7 УНИВЕРСАЛЬНЫЙ ПАТРОН ДЛЯ МЕТЧИКОВ

Универсальный патрон для метчиков обеспечивает оптимальный захват метчика во время нарезания резьбы.

FT-6BX-1T, 8PX-1, 13Z-1



## 8 СВЕРЛИЛЬНЫЙ ПАТРОН

Сверлильный патрон также можно использовать для нарезания резьбы, если это необходимо.

FT-6P, 6BX-1(тип D)



## Резьбонарезные машины

Удобный курковый переключатель пуска и реверса вместе с универсальным патроном для метчиков обеспечивают плавную нарезку резьбы. Предлагаемые резьбонарезные машины Fuji способны нарезать резьбу диаметра от 6 до 13 мм.



Модель	Тип	Диаметр отверстия (ориентировочно)				Частота оборотов холостого хода (мин <sup>-1</sup> )		Тип и размер шпинделя Конус #	Диаметр патрона mm	Общая длина		Вес		Макс. расход воздуха		Диаметр воздушного шланга	
		Сталь		Алюминий		R	L			mm	in	kg	lb	m <sup>3</sup> /min	ft <sup>3</sup> /min	mm	in
		mm	in	mm	in												
FT-6P-1	-	6	1/4	8	5/16	1,000	1,000	J.T.#1	8	236	9 19/64	1.8	4.0	0.50	17.7	9.5	3/8
FT-6BX-1	D	6	1/4	8	5/16	2,000	2,000	J.T.#1	6.5	205	8 7/64	1.3	2.9	0.56	19.8	8.0	5/16
FT-6BX-1	T	6	1/4	8	5/16	2,000	2,000	J.T.#1	8	240	9 29/64	1.3	2.9	0.56	19.8	8.0	5/16
FT-8PX-1	-	8	5/16	10	3/8	450	450	M.T.#1	9	232	9 9/64	2.0	4.4	0.50	17.7	9.5	3/8

\*FT-6P-1, 6BX-1, 8PX-1: \*Размер резьбы штуцера подачи воздуха 1/4".

\*ТИП: D...сверильный патрон, T...патрон для метчиков.

### ПАТРОНЫ ДЛЯ МЕТЧИКОВ



№:	Модели	Тип и размер шпинделя Конус #	Диаметр патрона
TCK-6	FT-6BX-1T	J.T.#1	8mm
TCK-8F	FT-8PX-1	M.T.#1	9mm

### СВЕРЛИЛЬНЫЕ ПАТРОНЫ



№:	Модели	Тип и размер шпинделя Конус #	Диаметр патрона
DCK-6.5J	FT-6BX-1(тип D)	J.T.#1	6.5mm
DCK-8J	FT-6P-1	J.T.#1	8mm



## Ударные инструменты

Ударные инструменты	60
Зубила для удаления флюса/легкие перфораторы/пучковые зачистные молотки	62
Скалывающие молотки/трамбовки для песка	63
Принадлежности	64



# Характеристики

## 1 КЛАПАННЫЙ МЕХАНИЗМ

Ударные инструменты Fuji, оснащенные клапанным механизмом, отличаются бесперебойной работой и длительным сроком службы.

### A. ПЛОСКИЙ КЛАПАН

Плоский клапан состоит из четырех частей: стержня, крышки, корпуса и золотника. Этот простой механизм и поверхность плоского клапана обеспечивают более продолжительный срок службы.

Серия FR

### B. ЗОЛОТНИКОВЫЙ КЛАПАН

Благодаря небольшому размеру конусного клапана инструмент имеет небольшой вес и размер, а также отличается более длинным ходом.

Серия FRH

### C. ПОРШНЕВОЙ КЛАПАН

Может поддерживаться высокая частота ударов (от 60 до 90 Гц), поскольку поршень выполняет функцию клапана, обеспечивая высокую производительность работы.

Серии FCH, FNS и FS

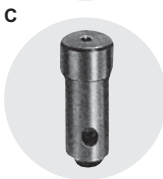
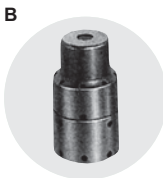
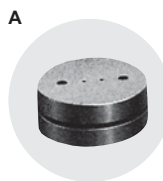

## 2 НИЗКОЕ ПОТРЕБЛЕНИЕ ВОЗДУХА

Низкий расход воздуха 0,14 - 0,18 м³/мин (благодаря клапанному механизму) позволяет использовать ударные инструменты Fuji с небольшим компрессором.

Серии FCH и FNS



## 3 БЫСТРОСЪЕМНЫЕ ПРИНАДЛЕЖНОСТИ ДЛЯ УДАРНЫХ ИНСТРУМЕНТОВ

Насадки, например зубила и иглы, можно быстро и просто менять.

Серии FCH и FNS



## 4 МНОГОИГОЛЬЧАТЫЕ

В зачистных молотках Fuji используются многочисленные иглы, которые не засоряют заготовку.

Серия FNS



## 5 ПЛАСТИКОВАЯ НАКЛАДКА РУКОЯТКИ

Пластиковая накладка рукоятки снижает вибрацию и выполняет функцию изоляции.

FNS-2P-1F



## 6 СКАЛЫВАЮЩИЕ ГОЛОВКИ

Предлагаемые модели с одной, двумя и тремя головками подходят для различных видов работ.

**Серия FS**



## 7 БЛОКИРУЮЩАЯ РУКОЯТКА

Блокирующая рукоятка помогает уменьшить опасность случайного включения инструмента. Рукоятка автоматически блокируется, когда оператор ее отпускает.

**Фиксирующий рычаг на рукоятке**

**Серии FS, FR, FCH, FNS**



## 8 ПОРШЕНЬ С НАКОНЕЧНИКОМ ИЗ КАРБИДА ВОЛЬФРАМА (ДОПОЛНИТЕЛЬНО)

4-точечный поршень из карбида вольфрама, предназначенный для промышленных работ, поставляется на заказ.

**Серия FS**



## 9 НИЗКАЯ ЧАСТОТА УДАРОВ

Встроенный золотниковый клапан позволяет оператору регулировать частоту ударов при помощи дроссельного клапана.

**Серия FRH**



## 10 ФИКСАТОР ЗУБИЛА

А. Пружинный держатель (фиксатор Bee-Hive)

В. Пружинный держатель (В) (Быстросменный фиксатор)

**Серия FRH, FC-01SA**

A



B

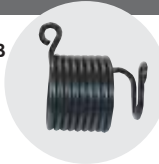

## 11 ДЕРЖАТЕЛЬ ЗУБИЛА

Обрубочные и чеканочные молотки Fuji стандартно поставляются с фиксатором зубила. Фиксатор уменьшает опасность вылета зубила во время работы.

**Серия FC**

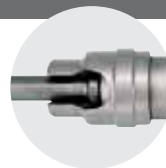

## Зубила для удаления флюса

Компания Fuji предлагает 3 варианта зубил для удаления флюса с разной производительностью съема материала. Они идеально подходят для таких операций как несложное дробление, резба по камню, снятие лакокрасочных покрытий, удаление ржавчины, сварочного флюса, небольших заусенцев с литых заготовок. В модели FCH-25B имеет функцию продувки, обеспечивающая сдувание частиц с заготовки.



Модель	Удары	Диаметр поршня		Ходов		Общая длина		Вес		Расход воздуха (под нагрузкой)		Размер резьбы штуцера подачи воздуха	Диаметр воздушного шланга	
		mm	in	mm	in	mm	in	kg	lb	m <sup>3</sup> /min	ft <sup>3</sup> /min		BSP или NPT	mm
Фиксирующий рычаг	Hz	mm	in	mm	in	mm	in	kg	lb	m <sup>3</sup> /min	ft <sup>3</sup> /min	BSP или NPT	mm	in
FCH-20-1F	90	20	25/32	16	5/8	176	6 13/64	0.8	1.8	0.14	4.9	1/4	6.3	1/4
FCH-20F-1F	90	20	25/32	16	5/8	182	7 5/32	1.0	2.2	0.14	4.9	1/4	9.5	3/8
FCH-25-1F	60	25	1	20	25/32	204	8 1/32	1.5	3.3	0.18	6.4	1/4	9.5	3/8
FCH-25B-1F	60	25	1	20	25/32	239	9 13/32	1.7	3.7	0.18	6.4	1/4	8.0	5/16

## Легкие перфораторы

Легкие перфораторы Fuji обеспечивают контролируемую силу удара при клепке, предотвращая напряжение заготовки или повреждение металла вокруг заклепки. Эти инструменты можно легко приспособить для других операций, например, для резки, распиловки, срезания, кернения, выдалбливания, установив на них соответствующие насадки-зубила.



Модель	Хвостовик долота	Максимальный диаметр заклепки (мм)		Удары	Диаметр поршня		Ходов		Общая длина		Вес		Расход воздуха (под нагрузкой)		Размер резьбы штуцера подачи воздуха	Диаметр воздушного шланга	
		Дюралюминий	Сталь		mm	in	mm	in	mm	in	kg	lb	m <sup>3</sup> /min	ft <sup>3</sup> /min		BSP или NPT	mm
FRH-3-1	6-гранный	3.2	2.5	60	14.3	9/16	38.0	1 1/2	140	5 33/64	1.1	2.4	0.35	12.4	1/4	9.5	3/8
FRH-3-2	Круглый	3.2	2.5	60	14.3	9/16	38.0	1 1/2	140	5 33/64	1.1	2.4	0.35	12.4	1/4	9.5	3/8
FRH-6-1	6-гранный	6.4	5.0	30	12.7	1/2	100.0	4	206	8 7/64	1.4	3.0	0.35	12.4	1/4	9.5	3/8
FRH-6-2	Круглый	6.4	5.0	30	12.7	1/2	100.0	4	206	8 7/64	1.4	3.0	0.35	12.4	1/4	9.5	3/8
FRH-6A-1	6-гранный	6.4	5.0	50	20.0	25/32	44.5	1 3/4	193	7 19/32	1.5	3.3	0.40	14.1	1/4	9.5	3/8
FRH-6A-2	Круглый	6.4	5.0	50	20.0	25/32	44.5	1 3/4	193	7 19/32	1.5	3.3	0.40	14.1	1/4	9.5	3/8

## Зачистные молотки

Зачистные молотки Fuji используются для удаления сварочного флюса, песка с литых форм, окалина с поковок, ржавчины, краски, чистки корабельных корпусов и очистки грубых поверхностей от щебня или бетона. Зачистные молотки Fuji имеют уникальную бесклапанную конструкцию и прекрасно работают на шероховатых или искривленных поверхностях.



Модель	Тип дресселя	Удары	Диаметр поршня		Длина игл		№ и диаметр игл		Ход игл		Общая длина		Вес		Расход воздуха (под нагрузкой)		Размер резьбы штуцера подачи воздуха	Диаметр воздушного шланга	
			mm	in	mm	in	3mm	2mm	mm	in	mm	in	kg	lb	m <sup>3</sup> /min	ft <sup>3</sup> /min		BSP или NPT	mm
FNS-2-1F	С прямой рукояткой	133	25	1	180	7 3/32	19	37	7	9/32	325	12 51/64	1.9	4.1	0.18	6.4	1/4	9.5	3/8
FNS-2P-1F	С телескопической рукояткой	133	25	1	180	7 3/32	19	37	7	9/32	371	14 39/64	2.5	5.5	0.18	6.4	1/4	9.5	3/8

\*Укажите диаметр иглы (3 мм или 2 мм) при заказе.



# Скалывающие молотки

Компания Fuji предлагает скалывающие молотки с 1, 2 и 3 головками. Эти инструменты доказали свою эффективность при очистке сильно окисленных поверхностей корпусов кораблей, мостов и резервуаров хранения.



FS-2A-1F

Модель	Кол-во цилиндров	Удары	Диаметр поршня		Ходов		Высота угла		Общая длина		Вес		Расход воздуха (под нагрузкой)		Размер резьбы штуцера подачи воздуха	
		Hz	mm	in	mm	in	mm	in	mm	in	kg	lb	m <sup>3</sup> /min	ft <sup>3</sup> /min	BSP или NPT	
FS-2A-1F	1	133	30	1 3/16	16	5/8	94	3 11/16	510(537)	20 5/64(21 9/64)	2.5	5.5	0.25	8.8	3/8	

\*Диаметр воздушного шланга 9,5 мм (3/8").

# Трамбовки для песка

Трамбовки для песка Fuji являются мощным, но легким оборудованием с диапазоном хода от 50 до 127 мм. Трамбовки Fuji отлично подходят для трамбовки песка при отливке заготовок из черных или цветных металлов. Также предлагаются невращающиеся трамбовки для кромок неправильной формы.



FR-18B-2F~25B-2F

FR-18L-2F~32-2F

Модель	Удары	Диаметр поршня		Ходов		Диаметр кромки		Общая длина		Вес		Расход воздуха (под нагрузкой)		Размер резьбы штуцера подачи воздуха		Диаметр воздушного шланга	
		Hz	mm	in	mm	in	mm	in	mm	in	kg	lb	m <sup>3</sup> /min	ft <sup>3</sup> /min	BSP или NPT	mm	in
Фиксирующий рычаг																	
FR-18B-2F	30	18.0	45/64	50	1 31/32	41	1 5/8	280(383)	11 1/32(15 5/64)	1.5	3.3	0.40	14.1	1/4	9.5	3/8	
FR-22B-2F	17	22.0	55/64	64	2 33/64	51	2 1/32	350(451)	13 25/32(17 3/4)	3.0	6.6	0.50	17.7	3/8	9.5	3/8	
FR-25B-2F	13	25.4	1	83	3 17/64	67	2 41/64	506(597)	19 59/64(23 1/2)	5.5	12.1	0.70	24.7	3/8	12.7	1/2	
FR-18L-2F	30	18.0	45/64	50	1 31/32	41	1 5/8	558(523)	21 31/32(20 19/32)	2.0	4.4	0.40	14.1	1/4	9.5	3/8	
FR-22L-2F	17	22.0	55/64	64	2 33/64	51	2 1/32	633(600)	24 59/64(23 5/8)	3.3	7.2	0.50	17.7	1/4	9.5	3/8	
FR-25L-2F	13	25.4	1	83	3 17/64	67	2 41/64	1,043(1,005)	41 1/16(39 9/16)	6.0	13.2	0.70	24.7	1/2	12.7	1/2	
FR-32-2F	12	32.0	1 17/64	127	5	75	2 61/64	1,086(1,090)	42 3/4(42 29/32)	10.0	22.0	0.80	28.2	1/2	12.7	1/2	

# Принадлежности

## ЗУБИЛА ДЛЯ FCH-20

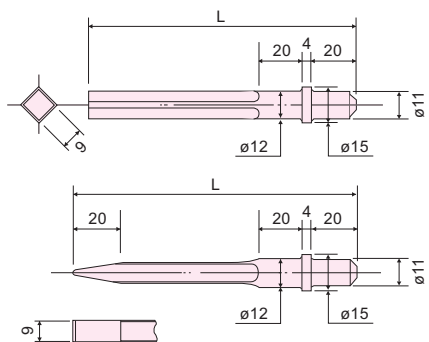

Тип	№ по каталогу:	Размер
		L mm
Круглое	G-1-1	125
	G-1-2	155
	G-1-3	200
	G-1-4	250
	G-1-5	300
Плоское	G-2-1	130
	G-2-2	155
	G-2-3	200
	G-2-4	250
	G-2-5	300

## ЗУБИЛА С НАКОНЕЧНИКАМИ ДЛЯ FCH-20

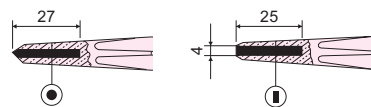

Тип	№ по каталогу:	Общая длина	Замечание:
		mm	
Кол-во кромок	S-1	120	Стандартное
	S-3	160	С малой площадью острия
	S-2	120	Стандартное
Плоское	S-4-1	160	С малой площадью лезвия

## ЗУБИЛА С ПЕРЕХОДНИКАМИ ДЛЯ FCH-20



№ по каталогу:	Размер наконечника		
	Кол-во кромок	I x w x L	
TWH-0006	4	2.5 x 2.5 x 5	

## ЗУБИЛА ДЛЯ FCH-20F, 25 И 25B

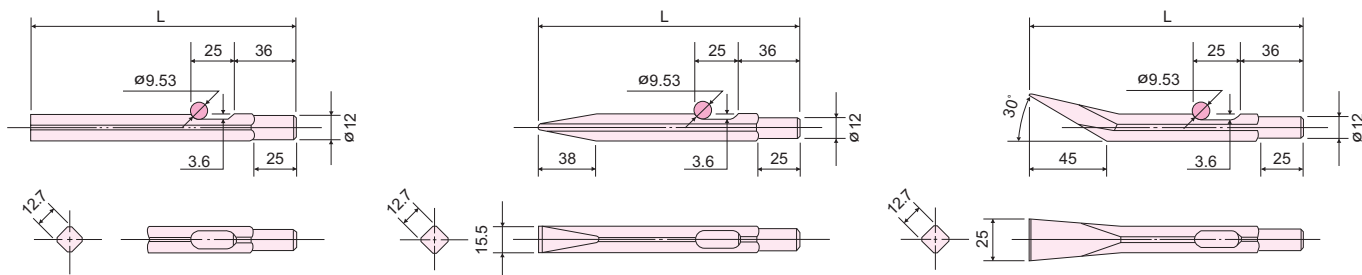

Тип	№ по каталогу:	Размер
		L mm
Круглое	F-1-1	140
	F-1-2	155
	F-1-3	200
	F-1-4	250
	F-1-5	300

Тип	№ по каталогу:	Размер
		L mm
Плоское	F-2-2	155
	F-2-3	200
	F-2-4	250
	F-2-5	300
	F-2-6	350
	F-2-7	400

Тип	№ по каталогу:	Размер
		L mm
Для удаления флюса	F-3-2	155
	F-3-3	200
	F-3-4	250
	F-3-5	300
	F-3-7	400

## ЗУБИЛА С ПЕРЕХОДНИКАМИ ДЛЯ FCH-20F, 25 И 25B



№ по каталогу:	Размер наконечника		
	Кол-во кромок	I x w x L	
TWH-0007	4	6 x 6 x 12	
TWH-0003	9	5 x 5 x 15	
TWH-0002	16	4 x 4 x 16	
TWH-0004	25	4.5 x 4.5 x 22.5	

## ЗУБИЛА ДЛЯ СЕРИИ FRH

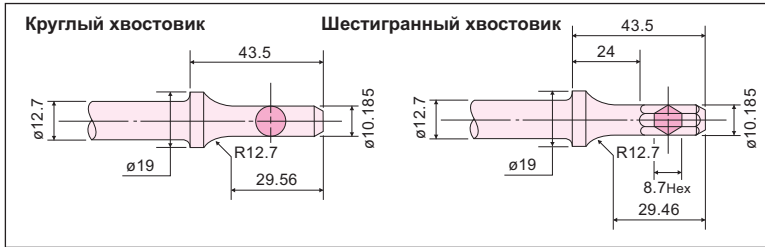

Порядковый №:			
	Круглое	Шестигранный	
808	WA-808	WA-808H	Фреза с глушителем
809	WA-809	WA-809H	Ободострое зубило для снятия плитки
810	WA-810	WA-810H	Плоское зубило
812	WA-812	WA-812H	Конический пуансон
813	WA-813	WA-813H	Долото для срезания заклепок
814	WA-814	WA-814H	Круглое зубило
815	WA-815	WA-815H	Разделитель сварных швов

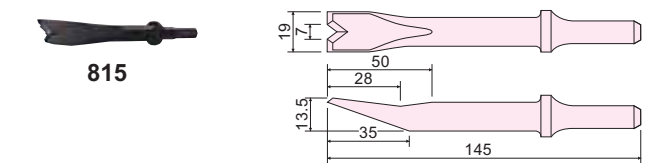
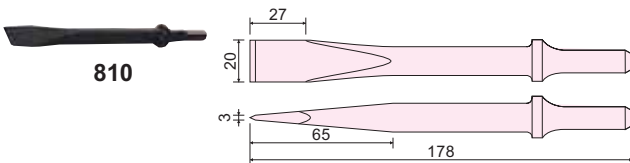
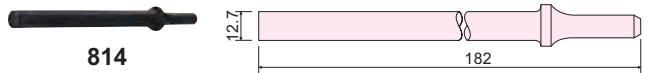
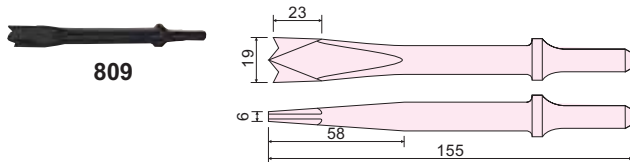
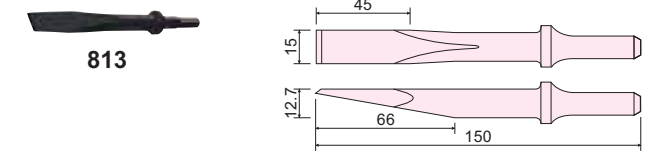
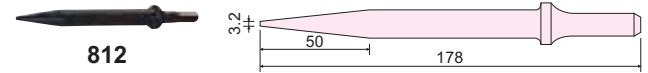
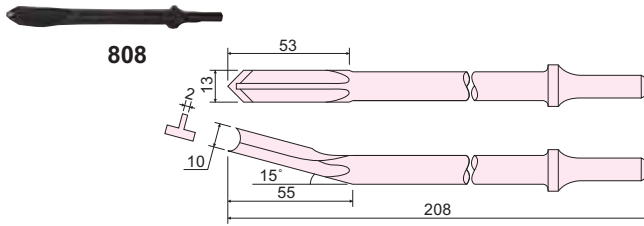

# Принадлежности

## ФИКСАТОР ДЛЯ СЕРИИ FRH



Пружинный держатель



Пружинный держатель (B)

№ детали:			Название детали
FC-01SA	FRH-3, 6	FRH-6A	
H-043715-00	H-019715-00	H-024715-00	Пружинный держатель
H-043719-00	H-019719-00	H-024719-01	Пружинный держатель (B)

## ОБЖИМКИ ДЛЯ СЕРИИ FRH

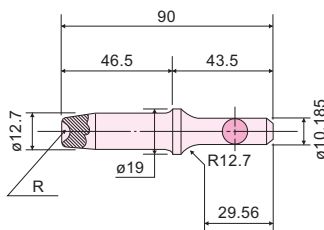

№ по каталогу:	Размер R	Диаметр заклепки
	mm	mm
SNAP-3	3.0	3
SNAP-4	3.7	4
SNAP-5	4.8	5
SNAP-6	5.1	6

## РЕЗИНОВЫЕ ПОДКЛАДКИ ДЛЯ СЕРИИ FR



№ по каталогу:	Размер			
	D	d	H	
	mm	mm	mm	
R-1	51	11.8	60	FR-18B, 18L
R-1-1	41	12.7	47	FR-18B, 18L
R-2	51	13.75	60	FR-22B, 22L
R-3	67	17.25	80	FR-25B, 25L
R-4	75	18.75	92	FR-32



# ● Пневмодвигатели

Пневмодвигатели

68



# Пневмодвигатели

Компактные и легкие пневмодвигатели Fuji отличаются надежностью и оптимальным соотношением мощности и веса. Компания Fuji предлагает широкий выбор моделей пневмодвигателей (от небольшого портативного двигателя мощностью 0,1 кВт до большого стационарного двигателя 20 кВт), которые используются во многих отраслях: в кораблестроении, химической промышленности, в шахтах, на электростанциях и т.д. Поскольку вероятность искрения пневмодвигателей меньше (в отличие от щеточных электродвигателей), они лучше подходят для использования в опасных условиях.

## С РЕБЕРСОМ



Модель	Заданный крутящий момент			Мощность		Частота оборотов холостого хода min <sup>-1</sup>	Общая длина		Вес		Макс. расход воздуха		Размер резьбы штуцера подачи воздуха BSP или NPT	Диаметр воздушного шланга	
	N • m	kgf • m	ft • lb	kW	PS		mm	in	kg	lb	m <sup>3</sup> /min	ft <sup>3</sup> /min		mm	in
F-5SM-8.5R	5.4	0.55	4.0	0.12	0.16	850	147	5 51/64	0.6	1.3	0.28	9.9	1/8	6.3	1/4
F-5SM-2R	21.6	2.20	15.9	0.10	0.14	190	182	7 11/16	0.8	1.8	0.28	9.9	1/8	6.3	1/4
F-6SM-28R	3.3	0.34	2.5	0.25	0.34	2,300	147	5 51/64	0.8	1.8	0.34	12.0	1/8	8.0	5/16
F-6SM-21R	4.0	0.41	3.0	0.26	0.35	2,000	146	5 3/4	0.9	2.0	0.34	12.0	1/8	8.0	5/16
F-6SM-12R	5.9	0.60	4.3	0.23	0.31	1,000	157	6 3/16	0.8	1.8	0.34	12.0	1/8	8.0	5/16
F-6SM-8R	9.8	1.00	7.2	0.23	0.31	750	179	7 1/16	1.0	2.2	0.34	12.0	1/8	8.0	5/16
F-6SM-5R	14.7	1.50	10.8	0.22	0.30	500	180	7 3/32	1.0	2.2	0.34	12.0	1/8	8.0	5/16
F-6SM-2.5R	26.0	2.65	19.2	0.21	0.29	250	192	7 9/16	1.2	2.6	0.34	12.0	1/8	8.0	5/16
F-8SM-28R	6.4	0.65	4.7	0.38	0.52	2,300	183	7 13/64	1.5	3.3	0.50	17.7	1/4	9.5	3/8
F-8SM-12R	9.8	1.00	7.2	0.37	0.50	1,100	199	7 53/64	2.2	4.8	0.50	17.7	1/4	9.5	3/8
F-8SM-8.5R	14.7	1.50	10.8	0.37	0.50	850	222	8 3/4	2.4	5.3	0.50	17.7	1/4	9.5	3/8

\*При заказе укажите тип шпинделя.

## БЕЗ РЕБЕРСА

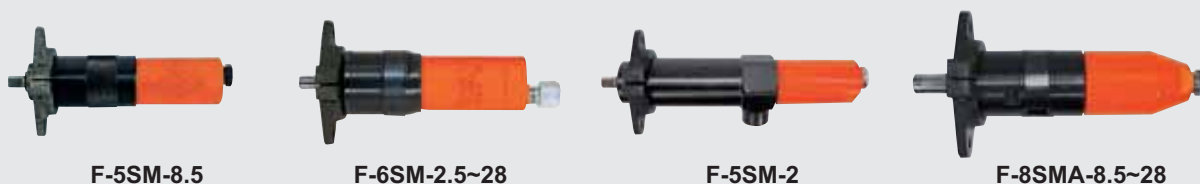

Модель	Заданный крутящий момент			Мощность		Частота оборотов холостого хода min <sup>-1</sup>	Общая длина		Вес		Макс. расход воздуха		Размер резьбы штуцера подачи воздуха BSP или NPT	Диаметр воздушного шланга	
	N • m	kgf • m	ft • lb	kW	PS		mm	in	kg	lb	m <sup>3</sup> /min	ft <sup>3</sup> /min		mm	in
F-5SM-8.5	5.9	0.60	4.3	0.13	0.18	950	153	6 1/32	0.6	1.3	0.28	9.9	1/8	6.3	1/4
F-5SM-2	23.5	2.40	17.4	0.12	0.16	200	187	7 3/8	0.9	2.0	0.28	9.9	1/8	6.3	1/4
F-6SM-28	3.9	0.40	2.9	0.29	0.40	2,800	167	6 37/64	0.7	1.5	0.34	12.0	1/4	9.5	3/8
F-6SM-21	4.4	0.45	3.3	0.29	0.40	2,400	167	6 37/64	0.8	1.8	0.34	12.0	1/4	9.5	3/8
F-6SM-12	7.4	0.75	5.4	0.29	0.40	1,300	181	7 1/8	0.9	2.0	0.34	12.0	1/4	9.5	3/8
F-6SM-8	10.8	1.10	8.0	0.26	0.35	900	200	7 7/8	1.0	2.2	0.34	12.0	1/4	9.5	3/8
F-6SM-5	15.7	1.60	11.6	0.26	0.35	600	200	7 7/8	1.0	2.2	0.34	12.0	1/4	9.5	3/8
F-6SM-2.5	28.4	2.90	21.0	0.26	0.35	300	213	8 25/64	1.2	2.6	0.34	12.0	1/4	9.5	3/8
F-8SMA-28	5.9	0.60	4.3	0.44	0.60	2,600	171	6 47/64	1.5	3.3	0.50	17.7	1/4	9.5	3/8
F-8SMA-12	11.8	1.20	8.7	0.44	0.60	1,300	200	7 7/8	2.0	4.4	0.50	17.7	1/4	9.5	3/8
F-8SMA-8.5	16.7	1.70	12.3	0.44	0.60	900	208	8 3/16	2.2	4.8	0.50	17.7	1/4	9.5	3/8

\*При заказе укажите тип шпинделя.

## Тип шпинделя

С фаской	Со шпонкой	С резьбой	
Модель	Модель	*Модель	Размер резьбы шпинделя
Серия F-5SM	F-5SM-8.5R, F-5SM-2R	F-6SM-5, 8, 12, 21 F-8SMA-12, 28 F-6SE, 6SF, 6PFX	3/8-24(UNF)
Серия F-6SM	F-6SM-28R, F-6SM-21R, F-6SM-12R, F-6SM-8R, F-6SM-5R, F-6SM-2.5R	F-8SMA-8.5 F-10MT	1/2-20(UNF)
			Соответствующий сверлильный патрон
			DCK-6.5 DCK-8 DCK-10
			DCK-13

\*Сверлильные патроны используются со шпинделями с резьбой.

## Шланговый разъем

Нереверсивный



Реверсивный

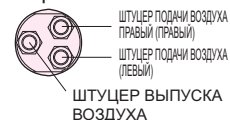

## БЕЗ РЕБЕРСА



F-6SE



F-6SF



F-6PFX



F-10MT



Пример использования

Смесительная насадка устанавливается на F-6PFX

Модель	Заданный крутящий момент			Мощность		Частота оборотов холостого хода		Общая длина		Размер резьбы шпинделя	Вес		Макс. расход воздуха		Размер резьбы штуцера подачи воздуха	Диаметр воздушного шланга	
	N • m	kgf • m	ft • lb	kW	PS	min <sup>-1</sup>	mm	in	in	kg	lb	m <sup>3</sup> /min	ft <sup>3</sup> /min	BSP или NPT	mm	in	
F-6SE	15.7	1.6	11.6	0.26	0.35	600	210	8 9/32	3/8-24UNF	1.0	2.2	0.42	14.8	1/4	9.5	3/8	
F-6SF	28.4	2.9	21.0	0.26	0.35	300	225	8 55/64	3/8-24UNF	1.1	2.4	0.43	15.2	1/4	9.5	3/8	
F-6PFX	28.4	2.9	21.0	0.26	0.35	300	184	7 1/4	3/8-24UNF	1.7	3.7	0.43	15.2	1/4	9.5	3/8	
F-10MT	78.5	8.0	57.8	0.37	0.50	180	270	10 41/64	1/2-20UNF	3.4	7.5	0.63	22.3	1/4	9.5	3/8	

\*Примеры использования приведены в разделе о смесительных насадках на стр. 56.

## ПОРТАТИВНЫЕ



FM-2R-2C



FNR-20



FM-14RK~27RK

Модель	Заданный крутящий момент			Мощность		Частота оборотов холостого хода (мин <sup>-1</sup> )		Насадка	Размер квадрата шпинделя	Общая длина		Вес		Макс. расход воздуха		Размер резьбы штуцера подачи воздуха	Диаметр воздушного шланга	
	N • m	kgf • m	ft • lb	kW	PS	R	L			M.T.#	mm	in	kg	lb	m <sup>3</sup> /min		ft <sup>3</sup> /min	BSP или NPT
FM-2R-2C	161.8	16.5	119.3	0.74	1.0	150	170	-	19	630	22 13/16	10.5	23.1	1.50	53.1	1/2	12.7	1/2
FNR-20	171.6	17.5	127.0	0.66	0.9	150	135	-	16	506	19 15/16	7.0	15.4	1.10	38.9	1/2	12.7	1/2
FNR-20S	171.6	17.5	127.0	0.66	0.9	150	135	-	16	506	19 15/16	7.0	15.4	1.10	38.9	1/2	12.7	1/2
FM-14RK-101	73.5	7.5	54.2	0.88	1.2	430	390	2	13	473	18 5/8	7.4	16.3	1.50	53.1	1/2	12.7	1/2
FM-24RK-101	166.6	16.6	120.0	1.69	2.3	350	310	3	14	579	22 51/64	13.5	29.7	2.25	79.6	1/2	19.0	3/4
FM-24RK-201	392.0	40.0	289.2	1.54	2.1	140	125	4	19	596	23 15/32	16.2	35.6	2.25	79.6	1/2	19.0	3/4
FM-27RK-101	745.0	76.0	549.5	1.90	2.6	85	75	5	31	652	25 43/64	20.0	44.0	2.50	88.5	1/2	19.0	3/4

\*Значения заданного крутящего момента, мощности и максимального потребления воздуха, указанные в этой таблице, верны при вращении по часовой стрелке.

# Пневмодвигатели

## СТАЦИОНАРНЫЕ



FM-1R~3R



FM-5R~10R

Модель	Заданный крутящий момент			Мощность		Частота оборотов холостого хода (мин <sup>-1</sup> )		Общая длина		Вес		Макс. расход воздуха		Размер резьбы штуцера подачи воздуха BSP или NPT	Диаметр воздушного шланга	
	N • m	kgf • m	ft • lb	kW	PS	R	L	mm	in	kg	lb	m <sup>3</sup> /min	ft <sup>3</sup> /min		mm	in
FM-1R-5	56.9	5.8	41.9	0.90	1.2	600	600	273	10 3/4	7.0	15.4	1.5	53.1	1/2	12.7	1/2
FM-1R-12	28.4	2.9	20.9	0.90	1.2	1,250	1,250	273	10 3/4	7.0	15.4	1.5	53.1	1/2	12.7	1/2
FM-2R-5	137.0	14.0	101.2	2.35	3.2	650	650	375	14 3/4	13.0	28.6	3.1	109.7	3/4	19.0	3/4
FM-3R-3	284.0	29.0	209.7	2.79	3.8	320	296	395	15 1/2	17.0	37.4	4.4	155.8	3/4	19.0	3/4
FM-3R-5	177.0	18.0	130.1	2.79	3.8	525	485	395	15 1/2	17.0	37.4	4.4	155.8	3/4	19.0	3/4
FM-5R-2	471.0	48.0	247.1	3.68	5.0	300	300	435	17 1/8	21.0	46.2	5.6	198.2	1	25.4	1
FM-10R-2	1,140.0	116.0	839.0	7.35	10.0	240	240	570	22 7/16	42.0	92.4	10.0	354.0	1 1/4	32.0	1 1/4

\*Значения заданного крутящего момента, мощности и максимального потребления воздуха, указанные в этой таблице, верны при вращении по часовой стрелке.





## ● Вспомогательные инструменты

Пневмоустройство для заправки электродов **72**

Пневматические напильники/пилы **73**

Маркер/пневматические воздуходувки **74**

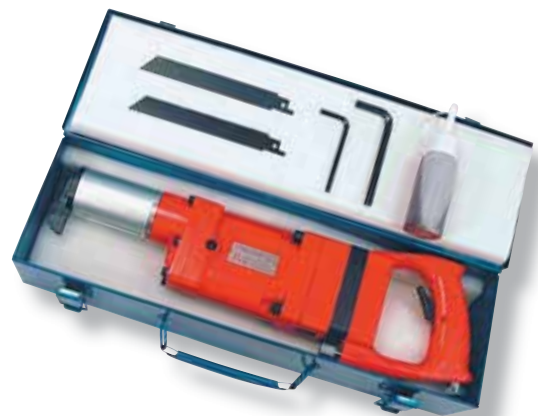

# Пневмоустройство для заправки электродов

Серия заправщиков электродов Fuji FTD-18 отличается компактностью и малым весом. Эти инструменты идеально подходят для заправки электродов в узких местах между противоположными электродами аппаратом для точечной сварки. Запатентованная система крепления FTD-18A обеспечивает точное центрирование и правку электрода. При замене фрез и ограничителей фрез можно устанавливать различные сварочные наконечники.



FTD-18-1



FTD-18A-1

Модель	Макс. диаметр наконечника		Макс. высота крепления		Частота оборотов холостого хода	Общая длина		Вес		Макс. расход воздуха		Размер резьбы штуцера подачи воздуха	Диаметр воздушного шланга	
	mm	in	mm	in		mm	in	kg	lb	m <sup>3</sup> /min	ft <sup>3</sup> /min		in	mm
FTD-18-1	12~16	15/32~5/8	—	—	1,300	290	11 7/16	1.65	3.64	0.5	17.7	BSP или NPT 1/4"	9.5	3/8
FTD-18A-1	13~16	33/64~5/8	25	63/64	1,300	307	12 3/32	2.02	4.45	0.5	17.7	BSP или NPT 1/4"	9.5	3/8

## ТАБЛИЦА КЛАССИФИКАЦИИ ФРЕЗ

Тип	Позиция №:	Форма наконечника (номинального)	Макс. диаметр возст. (øD)	Стандартный
(1)	CUT-1001	6R	ø12	6R x ø12
	CUT-1002	6.5R	ø13	6.5R x ø13
	CUT-1003	8R	ø16	8R x ø16
(2)	CUT-2001	—	—	16R x ø16
(3)	—	10R~150R	ø16	—
	—	øA x 6R	ø12	—
(4)	—	øA x 6.5R	ø13	—
	—	—	—	ø5 x 8R x ø16
(5)	—	—	—	ø6 x 8R x ø16
	—	—	—	—
(6)	—	—	—	—
	—	—	—	—
(7)	—	—	—	—
	—	—	—	—
(8)	—	—	—	—
	—	—	—	—
(9)	—	—	—	—
	—	—	—	—

\*Кроме позиций, указанных в таблице выше, минимальная партия для заказа дополнительных фрез составляет 10 шт. При заказе укажите номинальные размеры.

\*Фреза не входит в комплект поставки.

## ФОРМЫ НАКОНЕЧНИКОВ И ФРЕЗ

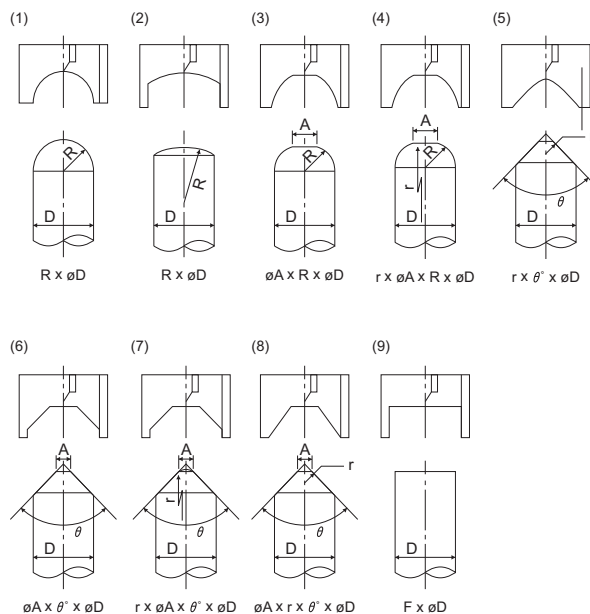

## ОГРАНИЧИТЕЛИ НА ФРЕЗЫ

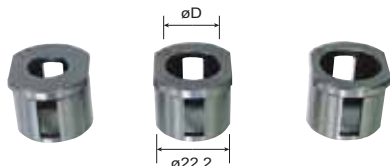

Позиция №:	øD
S-167716-00	16
S-167716-01	13
S-167716-02	12

\*Фреза правильно заправляет наконечник электрода, поскольку внутренний диаметр (øD) ограничителя фрезы выполняет функцию направляющей. Укажите диаметр ограничителя фрезы, соответствующего размеру наконечника. Ограничитель фрезы ø16 входит в комплект поставки. В противном случае укажите диаметр фрезы ø12 или ø13.

## <FTD-18A-1> PAT.P

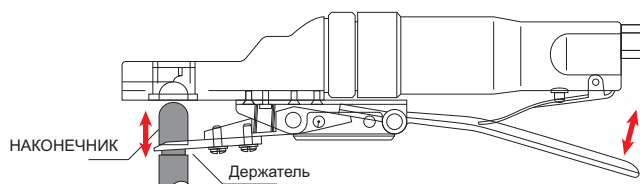

# Пневматические напильники/пилы

Компактные пневматические напильники и пилы Fuji серии FRF отличаются пониженной вибрацией и предназначены для удаления заусенцев, зачистки и резки металла, дерева, пластика и стеклопластика. Пневматическая пила FRS-45 оснащена демпфером для понижения вибрации, а также регулятором хода и устройством охлаждения полотна. Направление резки регулируется, что обеспечивает удобство работы оператора.

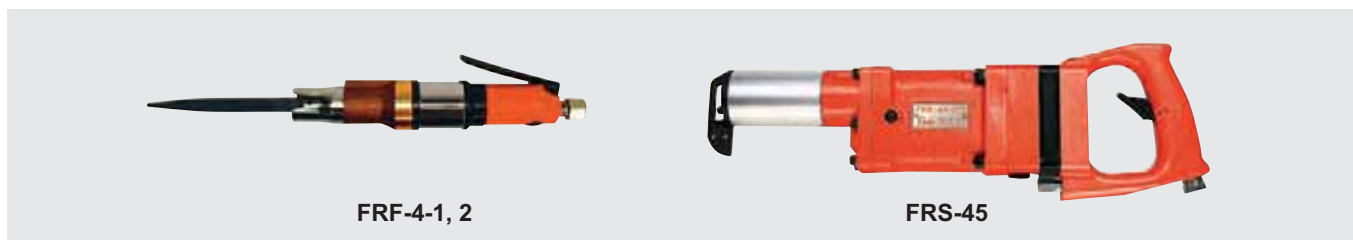

Модель	Название инструмента	Ходов в минуту SPM	Ходов		Диаметр патрона		Общая длина		Вес		Макс. расход воздуха		Размер резьбы штуцера подачи воздуха	Диаметр воздушного шланга	
			mm	in	mm	in	mm	in	kg	lb	m <sup>3</sup> /min	ft <sup>3</sup> /min		BSP или NPT	mm
FRF-4-1F	Напильник	1,600	12.0	15/32	4.0 x 13.0 x 20	5/32 x 1/2 x 25/32	229	9 1/32	0.8	1.7	0.28	9.9	1/4	6.3	1/4
FRF-4-2F	Пила	1,600	12.0	15/32	2.0 x 13.0 x 20	5/64 x 1/2 x 25/32	233	9 3/16	0.8	1.7	0.28	9.9	1/4	6.3	1/4
FRS-45	Пила	1,200	45.0	1 25/32	2.5 x 17.7 x 31	3/32 x 45/64 x 1 7/32	419	16 1/2	2.9	6.3	0.40	14.1	1/4	9.5	3/8

\*Модели, обозначенные 1F, 2F оснащены фиксирующим рычагом на рукоятке.

## ПОЛОТНА НАПИЛЬНИКОВ ДЛЯ FRF-4-1, 1F



Порядковый №:	№ по каталогу:	Название	Общая длина
			mm
1	•FILE-4P	Пазовый	150
2	FILE-4H	Полукруглый	
3	FILE-4R	Круглый	
4	FILE-4C	Треугольный	
5	FILE-4S	Квадратный	

\* \* = принадлежности, входящие в комплект поставки FRF-4-1, 1F.

## ПИЛЬНОЕ ПОЛОТНО ДЛЯ FRF-4-2, 2F

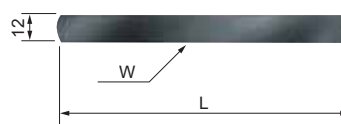

№ по каталогу:	Размер	
	L	W
•SAW-4	123	25

\* \* = принадлежности, входящие в комплект поставки FRF-4-2, 2F.  
W = количество зубьев на дюйм.

## ПИЛЬНЫЕ ПОЛОТНА ДЛЯ FRS-45

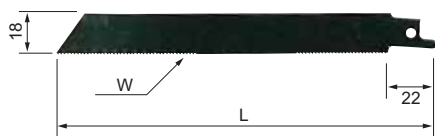

№ по каталогу:	Размер		Обрабатываемые материалы
	L	W	
SAW-2014	200	14	стальные листы, трубы, медь, латунь, пластик, шифер
•SAW-2018	200	18	стальные листы, трубы
•SAW-2024	200	24	стальные листы, трубы
SAW-2514	250	14	стальные листы, трубы, медь, латунь, пластик, шифер
SAW-2518	250	18	стальные листы, трубы
SAW-3014	300	14	стальные листы, трубы, медь, латунь, пластик, шифер
SAW-3018	300	18	стальные листы, трубы

\* \* = принадлежности, входящие в комплект поставки FRS-45. W = количество зубьев на дюйм.  
\* Использование смазочно-охлаждающей жидкости продлевает срок службы полотна. Для смазки рекомендуется использовать смесь скипидара, керосина с веретённым маслом, мыльной стружкой. Коэффициент вязкости должен составлять от 7 до 3.

## СТАНДАРТНЫЕ ПРИНАДЛЕЖНОСТИ ДЛЯ FRS-45



SAW-2018	Пильное полотно	1
SAW-2024	Пильное полотно	1
F-704	шестигранный рожковый ключ 4 мм	1
F-706	шестигранный рожковый ключ 6 мм	1
AO-30	Масло	1
CASE-T431	Стальной футляр	1

## Маркер

Маркер Fuji отличается пониженным уровнем вибрации по сравнению со стандартными маркерами, позволяя оператору использовать данный инструмент в течение всего рабочего дня. Кроме того данный инструмент не требует смазки и отвечает требованиям к операциям без использования масла.



G-400

Модель	Диаметр		Общая длина		Вес		Расход воздуха (под нагрузкой)	
	mm	in	mm	in	kg	lb	m <sup>3</sup> /min	ft <sup>3</sup> /min
G-400	20	25/32	140	5 1/2	0.15	0.33	0.03	1.1

## Пневматические воздуходувки

Пневматические воздуходувки Fuji удаляют пыль, стружку, воду и масло воздействием вакуума.

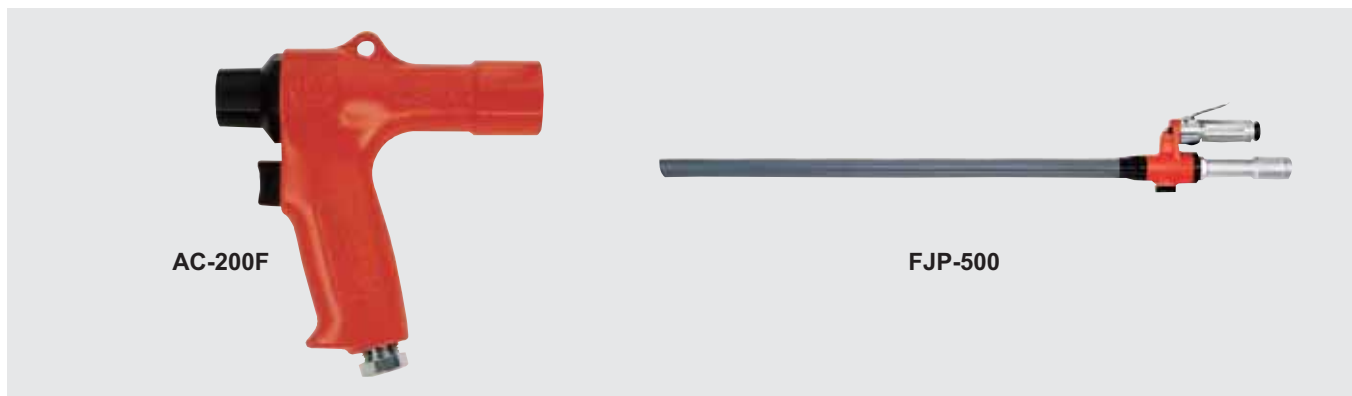

AC-200F

FJP-500

Модель	Степень вакуума		Общая длина		Внешний диам. выпускного отверстия	Вес		Макс. расход воздуха		Размер резьбы штуцера подачи воздуха	Диаметр воздушного шланга	
	mm Hg	in Hg	mm	in		kg	lb	m <sup>3</sup> /min	ft <sup>3</sup> /min		BSP или NPT	mm
AC-200F	130	5 1/8	145	5 45/64	34	0.5	1.1	0.60	21.2	1/4	9.5	3/8
FJP-500	200	7 7/8	1020	40 5/32	37.5	1.5	3.3	1.10	38.8	3/8	9.5	3/8

### Принадлежности, входящие в комплект поставки AC-200F

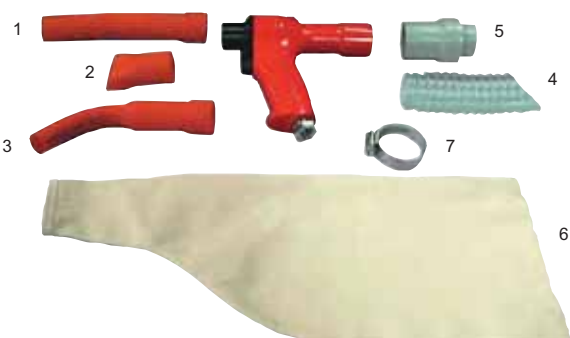

Порядковый №:	№ по каталогу:	Название
1	ACB-1F	Основная насадка
2	ACB-2F	Насадка по форме вентилятора
3	ACB-3F	Выпускная насадка малого диаметра
4	ACB-4F	Гибкий шланг
5	ACB-5F	Резиновое сочленение
6	ACB-6F	Мешок для стружки
7	ACB-7F	Хомут шланга

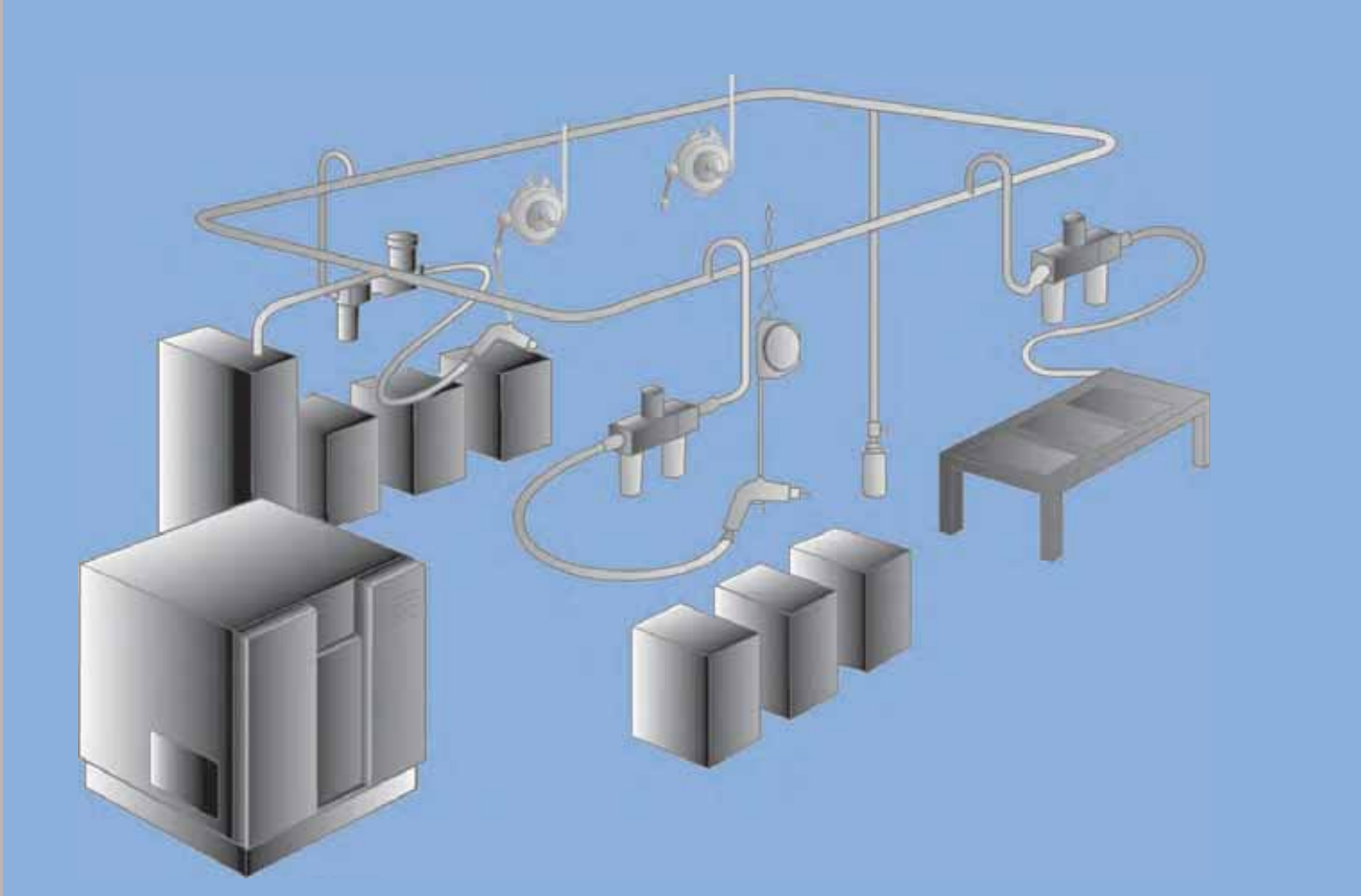

## Пневматические инструменты для технического обслуживания

Гаечные ключи  
для технического обслуживания **76**

Пневматические инструменты и  
воздушный компрессор/  
давление воздуха **77**



# Гаечные ключи для технического обслуживания

## ГАЕЧНЫЕ КЛЮЧИ С ОТКРЫТЫМ ЗЕВОМ

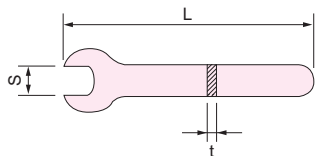

№ по каталогу:	Размер			Модели
	S	L	t	
	mm	mm	mm	
F-100	5.5	81	2.5	FBM-1-1, 1F, 2, 2F
F-101	8.0	80	3.0	FG-13, 13X, TURBO-100
F-102	9.5	80	1.5	FCD-6A, 6B
F-103	10.0	80	3.0	FRD-5P-1, 5S-1, 1F, 6PX-2, 3, 5, *F-6SM-12, 21, 28, 28R, FRD-6S-2, 3, 5
F-103-1	10.0	105	4.0	FBM-16, 24
F-104	12.0	88	3.0	FG-12U, 12UX, 25D, 25DX, 50D, 50DX, FRD-8PX-1, 2, *F-5SM-2, 8.5, *8SMA-12, 28
F-105	14.0	100	3.0	FG-12U, 12UX, 2VX-1F, 3VX-1F, 6F, 25D, 25DX, 50DX, 26, 26X, 50X, 50D, FA-2C, 2CX, TURBO-100A, FRD-6PX-7, 6S-7, 7F, 8PX-3, *F-6SM-2.5, 2.5R, *5, 8, F-6SE, 6SF, *8SM-8.5RA, *8SMA-8.5, 6PFX
F-106	17.0	130	3.0	FRD-16Z, FCD-6X, F-10MT
F-117-1	17.0	150	6.0	FBM-300
F-107	19.0	130	3.0	FCD-10X, FA-2C, 2CX, FT-8PX, FBM-80A
F-117	21.0	180	5.0	FG-3H, 3HL, 4HL, 50L, 50Y
F-109	24.0	200	4.0	Серия FA-5E-3, Серия 7E-5, 6, 8, а также FV-7, 9BH-1M, FX-027-1, FA-6C-6M, 8M, 9M, 9C-4, 4M
F-110	26.0	170	4.5	FA-150KG-5, 7, FA-5E-1, 2, 8, серия 13, FA-7E-1, 2, серия 3, 6C-1, 10, 12, 12M, 20, 9C-2, 2M, 7C-21
F-111	27.0	170	4.5	FG-5PX, FD-4, 4P
F-112	32.0	170	4.5	FG-3VX-2F, 3F, 4H, 4VA, 5HL, FA-4C, 4CH, 4CHK-1, FD-5, 5P
F-113	41.0	180	4.0	FV-9BH-4M, FRC-300-1

\* \* = тип резьбы шпинделя

## КРЮЧКООБРАЗНЫЕ ГАЕЧНЫЕ КЛЮЧИ



№ по каталогу:	Размер		Модели
	L	Толщина	
	mm	mm	
F-401	130	2	FD-4P, 4
F-402	160	2	FD-5P, 5
F-404	135	4.5	FA-3C, 3CX
F-405	170	4.5	FA-4CHK-3, 150K-2, 3

## УГЛОВОЙ ГАЕЧНЫЙ КЛЮЧ

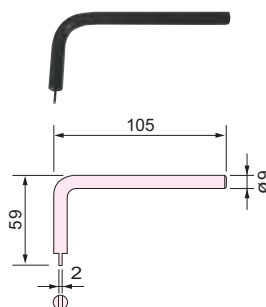

№ по каталогу:	Модели
F-601	FD-5, 5P

## РОЖКОВЫЕ ГАЕЧНЫЕ КЛЮЧИ С ОТКРЫТЫМ ЗЕВОМ

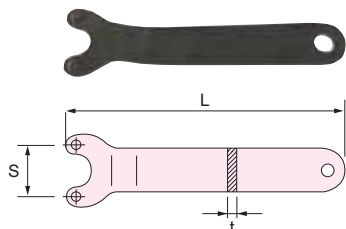

№ по каталогу:	Размер			Модели
	S	L	t	
	mm	mm	mm	
F-201	16	130	4.0	FG-5PX
F-202	30	160	4.5	FV-9BH-4M
F-203	32	180	4.5	FA-6C, 9C, серия 5E-13, серия 7E-5, 6, 8, FV-7-1M, 2M, 4M, 9BH-1M

## ШЕСТИГРАННЫЕ РОЖКОВЫЕ КЛЮЧИ

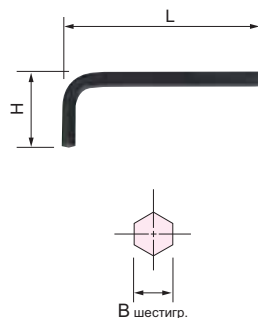

№ по каталогу:	Размер			
	B (шестигр.)		L	H
	mm	in	mm	mm
F-701-2	1.25	-	45	10
F-701	1.5	-	52	12
F-701-1	1.5	-	52	52
F-712	2.0	-	58	12
F-702-1	2.0	-	60	60
F-702	2.5	-	60	15
F-703	3.0	-	65	20
F-704	4.0	-	72	25
F-705	5.0	-	80	28
F-706	6.0	-	90	32
F-707	-	1/4	90	32
F-708	8.0	-	100	36
F-710	-	3/8	112	40
F-709	10.0	-	112	40

## ШЕСТИГРАННЫЕ КЛЮЧИ

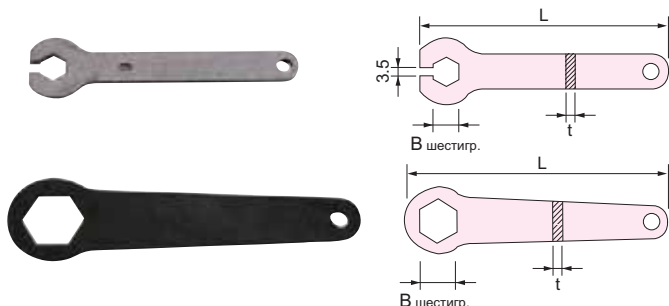

№ по каталогу:	Размер			Модели
	B (шестигр.)	L	t	
	mm	mm	mm	
F-301	8	80	3	TURBO-100, FG-06-1, 13, 13X
F-304	9	100	3	FG-06-1
F-306	14	101	4	TURBO-100A
F-302	17	135	2	FD-4P, 4
F-303	21	138	2	FD-5P, 5

# Пневматические инструменты и воздушный компрессор

Производительность воздушного компрессора должна быть выше, чем производительность работающих пневмоинструментов. Другими словами, если выразить соответствующие величины в следующих символах, должно получиться выражение:  $Q > Nq + a$ .

- Q** : Производительность воздушного компрессора
- q** : Расход воздуха каждым инструментом
- a** : Утечка воздуха из трубопровода
- N** : Количество пневмоинструментов

теоретически рассчитанное значение мощности воздушного компрессора, необходимой для сжатия воздуха 1 м<sup>3</sup>/мин при давлении воздуха 0,63 МПа, составляет 4,44 кВт (6 л.с.). Но необходимая мощность воздушного компрессора составляет от 7,4 кВт (10 л.с.) до 11,1 кВт (15 л.с.) в зависимости от типа компрессора (поршневой или винтовой), когда в расчет принимается фактическая производительность воздушного компрессора. Например, какая производительность воздушного компрессора требуется, если используется 1 угловая шлифмашина FA-7C-4? Для эксплуатации 1 угловой шлифмашины FA-7C-4 необходим расход воздуха 1,4 м<sup>3</sup>/мин, а расчетное значение необходимой мощности воздушного компрессора составляет от 10,36 кВт (14 л.с.) до 15,54 кВт (21 л.с.). Если одновременно используется 20 угловых шлифмашин FA-7C-4, расход воздуха должен составлять 19,6 м<sup>3</sup>/мин, а расчетное значение требуемой мощности воздушного компрессора будет от 145,0 кВт до 217,6 кВт (от 196 до 294 л.с.). Даже если количество инструментов изменится, необходимую мощность можно рассчитать очень просто. Однако если количество одновременно используемых пневмоинструментов увеличится, маловероятно, чтобы все пневмоинструменты использовались одновременно с максимальным расходом воздуха. Приведенное ниже выражение основано на

опыте нашей компании.

- Пневмоинструменты : **A, B, C...**
- Количество пневмоинструментов : **Na, Nb, Nc...**
- Расход воздуха каждым инструментом : **Ca, Cb, Cc...**
- Коэффициент в соответствии с количеством пневмоинструментов : **F**
- Общий расход воздуха : **Q**

$$Q = F ( Na \times Ca + Nb \times Cb + Nc \times Cc + \dots )$$

Коэффициент указан согласно приведенной ниже таблице в соответствии с количеством пневмоинструментов. Коэффициент обратно пропорционален количеству пневмоинструментов.

Количество пневмоинструментов	1-5	6-10	11-20	21-30	31-50	51-100
F	1.0	0.8	0.7	0.6	0.5	0.4

Указанные коэффициенты выведены, поскольку пневмоинструменты не всегда находятся в процессе непрерывной работы. Обычно работа пневмоинструментов прерывается при смене видов выполняемых операций, для смазки, замены шлифовального диска, сверла, зубила и т.д. В некоторых случаях даже малой производительности воздушного компрессора достаточно из-за перерывов в работе таких инструментов как ударные гайковерты, шуруповерты и.д. Длительность работы этих пневмоинструментов для выполнения одной операции составляет от 2 до 5 секунд, но они не используются непрерывно.

## Пневмоинструменты и давление воздуха

### Пневмоинструменты и давление воздуха

Давление воздуха должно быть меньше, чем рекомендованное значение давления воздуха на выходе пневмоинструмента. Обычно пневмоинструменты Fujii предназначены для эксплуатации при давлении воздуха 0,63 МПа, а колебания воздушного давления влияют на рабочие характеристики пневмоинструмента. Например, если мощность пневмоинструмента составляет 0,74 кВт (1 л.с.), при давлении воздуха 0,63 МПа, значение мощности пневмоинструмента обычно соответствует следующим значениям давления воз-

Давление воздуха (МПа)	0.70	0.63	0.50	0.40	0.30
Мощность (кВт)	0.93	0.74	0.56	0.40	0.26

духа. Необходимо учитывать, что давление воздуха падает на входе пневмоинструмента из-за наличия сопротивления и утечки при прохождении воздуха по трубке, даже если на выходе воздушного компрессора значение давления воздуха составляет 0,63 МПа. Само собой разумеется, что потеря мощности возможна в случае использования несоответствующего воздушного шланга. И наоборот, когда давление воздуха превышает рекомендованное значение на входе пневмоинструмента, возможен ранний износ деталей, но, что еще хуже, это может привести к травмам. Поэтому давление воздуха на входе пневмоинструмента в любом случае должно быть меньше рекомендованного.

# Пневмоинструменты и давление воздуха

## Пневмоинструменты и давление воздуха

Для эффективного использования пневмоинструмента очень важна схема трубопровода. Если труба подсоединяется к воздушному компрессору, труба должна быть установлена достаточно высоко над воздушным компрессором, чтобы предотвратить попадание в трубу стока из воздушного компрессора. Чтобы обеспечить слив воды, необходим уклон более 1/100. Диаметр главного трубопровода должен определяться в соответствии со значением среднего расхода воздуха под нагрузкой. Диаметр ответвлений должен составлять от 50% до 70% главного трубопровода. Тонкие трубы могут стать причиной падения давления воздуха, поэтому трубы необходимо выбирать так, чтобы давление воздуха не падало больше чем на 0,0315 МПа. Также необходимо учитывать падение давления воздуха из-за наличия сочленений и колен в трубопроводах.

### Падение воздушного давления (МПа) на 100 М

Прямой трубопровод под воздушным давлением 0,63 МПа (6,3 бар)

Внутр. диаметр трубопровода (мм) \ Расход воздуха (м³/мин)	0.5	1.0	2.0	5.0	10.0	15.0
20	0.0095	0.0380	0.1428			
25	0.0038	0.0095	0.0476	0.2380		
32		0.0038	0.0190	0.0761	0.2857	
40			0.0038	0.0285	0.0857	0.1142
50				0.0076	0.0476	0.0571
60				0.0028	0.0095	0.0190
70					0.00476	0.0095
80						0.0028

### Падение воздушного давления (МПа) на 10 М

Воздушный шланг под воздушным давлением 0,63 МПа (6,3 бар)

Диам. шланга (мм) \ Расход воздуха (м³/мин)	0.5	1.0	1.5	2.0	2.5	3.0	4.0
9.5mm (3/8")	0.0095	0.0485					
12.7mm (1/2")	0.0047	0.0317	0.0948	0.1826			
19.0mm (3/4")	0.0009	0.0041	0.0087	0.0190	0.0306	0.0463	
25.0mm (1")		0.0009	0.00213	0.0041	0.0074	0.0105	0.0126
38.0mm (1 1/2")					0.0005	0.0009	0.0013

### Падение воздушного давления в соединительной муфте

(кляпан, колено и т.д.)

Внутренний диаметр трубопровода (мм)	Падение воздушного давления в кляпане (м)	Падение воздушного давления в колене (м)
25	0.61	0.41
38	1.24	0.92
50	2.14	1.53
65	3.05	2.14
75	3.96	2.76
90	4.82	3.36
100	6.10	3.90
125	8.54	5.82
150	11.00	7.30

Рекомендованная схема трубопровода для воздушной магистрали

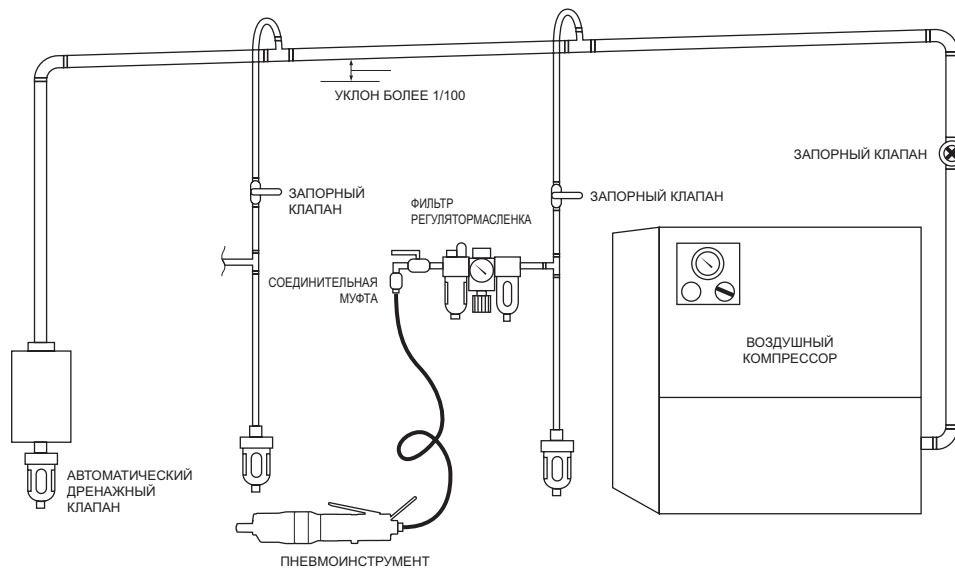



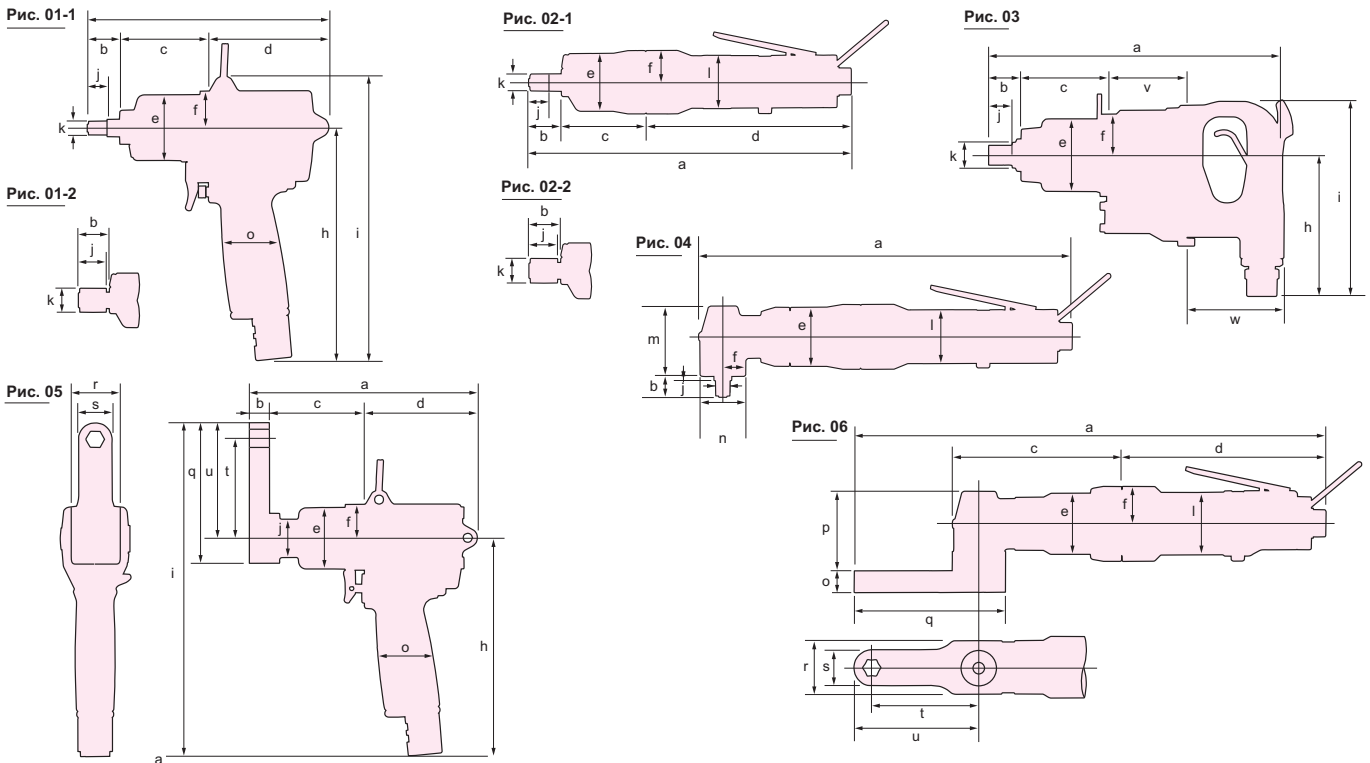

## ИМПУЛЬСНЫЕ ГАЙКОВЕРТЫ С АВТОМАТИЧЕСКИМ ОТКЛЮЧЕНИЕМ

Модели с пистолетной рукояткой

Использование высокого давления воздуха

Рис. №:	Модель	a	b	c	d	e	f	h	i	j	k	o
01-1	FPT-110D-1(10)	198	26.5	68.0	103.5	35	20	143	163	21.0	18	41
01-1	FPT-440D-1(10)	193	25.0	72.0	96.0	42	23	146	169	21.0	18	39
01-1	FPT-660D-1(10)	202	25.0	77.0	100.0	42	23	146	169	21.0	18	39

Модели с прямой рукояткой

Использование высокого давления воздуха

Рис. №:	Модель	a	b	c	d	e	f	j	k	l
02-1	FPT-330S-1	250	25.0	72	153.0	42	23	12	12	38.0
02-1	FPT-550S-1	250	25.0	72	153.0	42	23	12	12	38.0
02-1	FPT-770S-1	275	22.5	80	172.5	45	54	12	12	45.0
02-2	FPT-330SD-1(10)	250	25.0	72	153.0	42	23	21	18	38.0
02-2	FPT-550SD-1(10)	251	25.0	72	154.0	42	23	21	18	38.0

Модели с угловой головкой

Использование высокого давления воздуха

Рис. №:	Модель	a	b	e	f	j	k	l	m	n
04	FPT-550SC-1	281	15.0	41	14.5	12	12	38	41.5	29
04	FPT-770SC-1	307	16.0	50	18.0	12	12	45	55.0	36

## РЕДУКТОРНЫЕ ИМПУЛЬСНЫЕ ГАЙКОВЕРТЫ С АВТОМАТИЧЕСКИМ ОТКЛЮЧЕНИЕМ

Использование высокого давления воздуха

Рис. №:	Модель	a	b	c	d	e	f	h	i	j	o	q	r	s	t	u
05	FPT-770G-1	202	15	88.5	98.5	47	29	169	259	29	41	109	38	25	78	90

Рис. №:	Модель	a	c	d	e	f	l	o	p	q	r	s	t	u
06	FPT-770SCG-1	378	136	171	50	27	45	15	58	109	38	25	78	90

Использование низкого давления воздуха

Рис. №:	Модель	a	b	c	d	e	f	h	i	j	o	q	r	s	t	u
05	FPT-770G-1L	202	15	88.5	98.5	47	29	169	259	29	41	109	38	25	78	90

## ИМПУЛЬСНЫЕ ГАЙКОВЕРТЫ

Модели с пистолетной рукояткой

Рис. №:	Модель	a	b	c	d	e	f	h	i	j	k	o
01-1	FPW-110-1	143	23.5	63.5	56.0	35	20.0	144	163	12.0	12	33
01-1	FPW-1660-1	243	36.0	88.5	118.5	70	39.0	205	256	24.0	25	48

Рис. №:	Модель	a	b	c	d	e	f	h	i	j	k	o
01-2	FPW-110D-1(10)	149	29.5	63.5	56	35	20.0	144	163	21	18	33
01-2	FPW-770D-3(30)	174	22.5	64.5	87	47	26.0	168	206	21	18	41

Модели с прямой рукояткой

Рис. №:	Модель	a	b	c	d	e	f	j	k	l
02-1	FPW-110S-1	218	23.5	63.5	131	35	20.0	12	12	30.5
02-1	FPW-330S-1	226	24.0	57.0	145	42	22.5	12	12	38.0
02-1	FPW-440S-1	226	24.0	57.0	145	42	22.5	12	12	38.0
02-1	FPW-550S-1	226	24.0	57.0	145	42	22.5	12	12	38.0
02-1	FPW-660S-1	238	24.0	62.0	152	42	23.0	12	12	38.0
02-1	FPW-770S-1	240	24.0	67.0	149	44	27.0	12	12	47.0

## ИМПУЛЬСНЫЕ ГАЙКОВЕРТЫ

Модели с прямой рукояткой

Рис. №:	Модель	a	b	c	v	w	e	f	h	i	j	k
03	FPW-2220S-1	352.5	36	103	112	101.5	90	47.5	144	204	24	25

Рис. №:	Модель	a	b	c	d	e	f	j	k	l
02-2	FPW-110SD-1(10)	224	29	63	132	35	20.0	21	18	30.5
02-2	FPW-330SD-1(10)	226	24	57	145	42	22.5	21	18	38.0
02-2	FPW-440SD-1(10)	226	24	57	145	42	22.5	21	18	38.0
02-2	FPW-550SD-1(10)	226	24	57	145	42	22.5	21	18	38.0
02-2	FPW-660SD-1(10)	238	24	62	152	42	23.0	21	18	38.0

Модели с угловой головкой

Рис. №:	Модель	a	b	e	f	j	k	l	m	n
04	FPW-440SC-1	255	15	41	14.5	12	12	38	41.5	29
04	FPW-550SC-1	255	15	41	14.5	12	12	38	41.5	29
04	FPW-660SC-1	267	15	42	16.0	12	12	38	50.0	32
04	FPW-770SC-1	271	16	44	18.0	12	12	47	55.0	36

# Сборочные инструменты

Рис.02-1



Рис.04



Рис.066

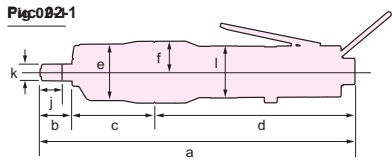

Рис. 07-1

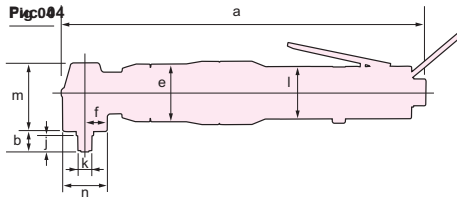

Рис. 05

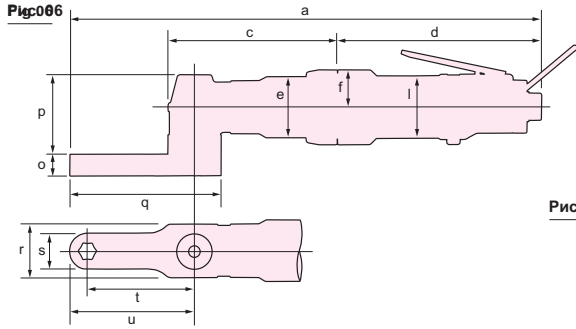

Рис. 08

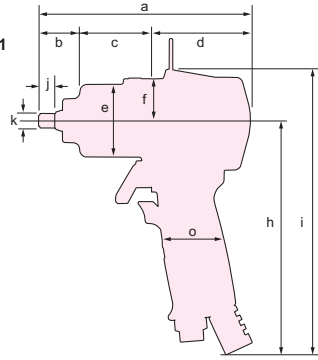

## РЕДУКТОРНЫЕ ИМПУЛЬСНЫЕ ГАЙКОВЕРТЫ

Рис. №:	Модель	a	b	c	d	e	f	h	i	j	o	q	r	s	t	u
05	FPW-770G-1	177	15	75	87	47	26	169	258	29	41	109	38	25	78	90
06	FPW-770SCG-1	343	124	148	44	27	45	15	58	109	38	25	78	90		

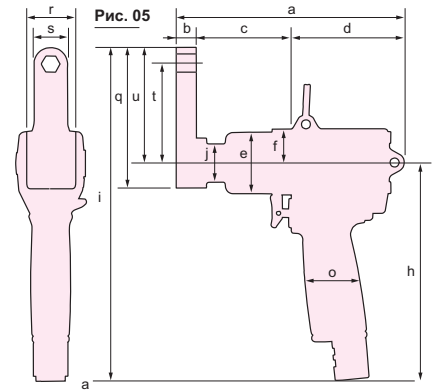
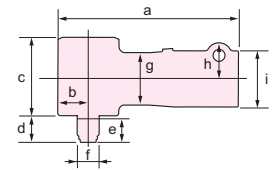
## УДАРНЫЕ ГАЙКОВЕРТЫ С ДВУХКАМЕРНЫМ ДВИГАТЕЛЕМ

Модели с пистолетной рукояткой

Рис. №:	Модель	a	b	c	d	e	f	h	i	j	k	o
07-1	FW-44PA-2	131.0	23.0	38.0	70.0	39.5	22.5	144.0	166.0	12.0	12	38
07-1	FW-66PA-2	137.0	18.0	49.0	70.0	42.0	22.5	144.0	166.0	12.0	12	38
07-1	FW-88P-1	163.0	22.5	54.0	86.5	50.0	29.0	173.0	211.0	16.5	16	41

Модели с прямой рукояткой

Рис. №:	Модель	a	b	c	d	e	f	j	k	l
02-1	FW-44SA-1	197.5	14.5	38	145	39.5	22.5	12	12	38
02-1	FW-66SA-1	212.0	18.0	49	145	42.0	22.5	12	12	38

## УДАРНЫЕ ГАЙКОВЕРТЫ

Компактные модели с пистолетной рукояткой

Рис. №:	Модель	a	b	c	d	e	f	h	i	j	k	o
07-1	FW-6PX-6	150.0	14.0	49.0	87.0	34.0	18.0	137.0	155.0	12.0	12.0	36.0
07-1	FW-6PM-1	140.0	18.0	48.0	74.0	42.0	23.5	145.0	168.0	12.0	12.0	38.0
07-1	FW-6PL-1	175.0	18.0	52.5	104.5	42.0	27.0	122.0	152.0	12.0	12.0	35.0
07-1	FW-6PX-5(6)	166.0	15.0	57.0	94.0	44.0	24.0	146.0	172.0	12.0	14.0	40.0
07-1	FW-6PH-1(11)	147.0	16.5	62.0	68.5	50.0	29.0	162.0	198.0	12.0	14.0	43.0
07-1	FW-8PH-3	162.0	21.0	65.0	76.0	54.0	29.0	168.0	208.0	16.5	16.0	45.5
07-1	FW-10PX-5	181.8	20.8	78.0	83.0	55.5	29.0	188.0	229.0	17.0	17.0	44.0
07-1	FW-10PH-1	179.4	23.9	77.5	78.0	58.0	33.0	171.0	214.0	17.0	17.0	44.3
07-1	FW-10PH-2	179.0	24.0	77.0	78.0	58.0	31.0	171.0	213.0	16.5	17.0	44.3
07-1	FW-14PX-5	197.3	21.3	93.0	83.0	66.0	34.5	192.0	237.0	16.5	16.8	50.0
07-1	FW-14PH-1	202.0	23.0	94.5	84.5	67.0	37.5	181.5	229.5	16.5	16.8	47.6
07-1	FW-14PH-2	202.0	23.0	94.0	85.0	67.0	37.5	181.0	228.0	16.5	20.0	47.6
07-1	FW-14PH-3	202.0	23.0	94.0	85.0	67.0	37.5	181.0	228.0	18.5	20.0	47.6

Модели с прямой рукояткой

Рис. №:	Модель	a	b	c	d	e	f	j	k	l
02-1	FW-6SX-5	223	16	57	151	44.0	24	12.0	12	50
02-1	FW-6SX-6	225	16	57	152	44.0	24	12.0	14	50
02-1	FW-8SH-2	307	20	65	222	54.0	33	16.5	16	44
02-1	FW-10SX-5	318	21	78	219	55.5	33	17.0	17	44
02-1	FW-14SX-5	356	20	93	243	66.0	38	16.5	20	44

Угловые модели

Рис. №:	Модель	a	b	e	f	j	k	l	m	n
04	FW-6SCX-6	262	13	44	17.5	12.0	12	49.5	46	35
04	FW-8SCH-2	354	20	58	22.0	16.5	16	44.0	63	44

## УГЛОВАЯ НАСАДКА (УГЛОВАЯ ГОЛОВКА)

Рис. №:	Модель	a	b	c	d	e	f	g	h	i
08	CA-14A	146	24.5	63	21	16.5	17	42	28	45



Рис. 09



Рис. 10

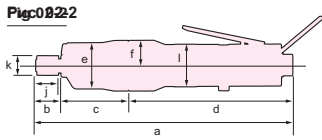

Рис. 12

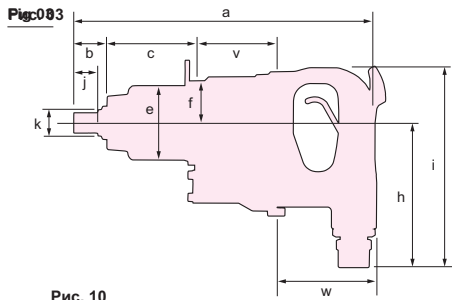
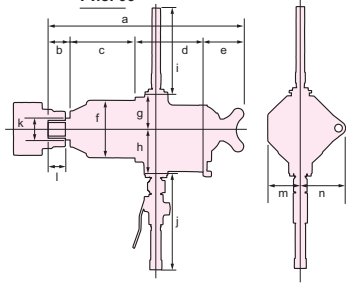

Рис. 07-2

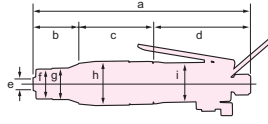

Рис. 11

## УДАРНЫЕ ГАЙКОВЕРТЫ

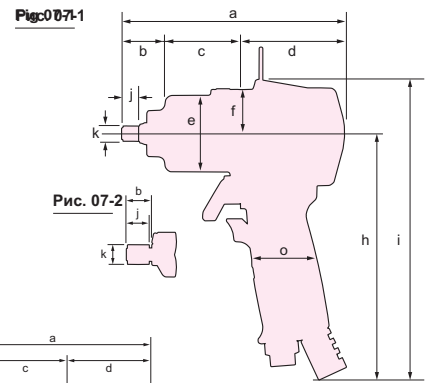
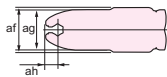
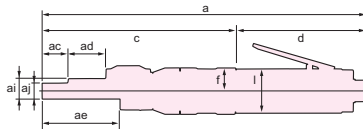
Модели среднего размера с прямой рукояткой

Рис. №:	Модель	a	b	c	v	w	e	f	h	i	j	k
03	FW-19Z-5C	322	29.0	109.0	72.0	112.0	72	39.0	111	175	54	25
03	FW-250-1C	302	33.0	88.0	81.5	99.5	73	41.5	143	198	28	32
03	FW-250-2C	302	33.0	88.0	81.5	99.5	73	41.5	143	198	24	32
03	FW-320-1C	353	51.5	115.5	86.5	99.5	87	51.0	143	198	28	42
03	FW-320-1CL	484	182.0	116.0	86.5	99.5	87	51.0	143	198	28	40
03	FW-420-1C	349	34.0	132.0	80.0	103.0	93	55.0	143	198	28	42
03	FW-420-1CL	501	186.0	132.0	80.0	103.0	93	55.0	143	198	28	42
03	FW-420-2C	351	36.0	132.0	80.0	103.0	93	55.0	143	198	30	42

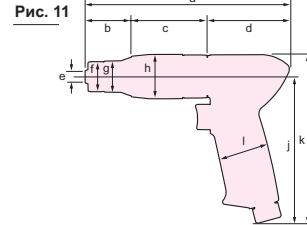
Модели среднего размера с рукояткой пистолетного типа

Рис. №:	Модель	a	b	c	d	e	f	h	i	j	k	o
07-1	FW-19PX-5	239.0	29.0	109.0	101.0	72.0	40.0	200.0	249.0	24.0	25	50
07-1	FW-250P-1	228.0	33.0	88.0	107.0	73.0	41.5	205.5	265.0	28.0	32	46
07-1	FW-250P-2	228.0	33.0	88.0	107.0	73.0	41.5	205.5	265.0	24.0	32	46
07-1	FW-320P-1	268.0	51.5	115.5	101.0	87.0	51.0	210.0	261.0	28.0	40	46

Профессиональные модели с прямой рукояткой

Рис. №:	Модель	a	b	c	d	e	f	g	h	i	j	k	l	m	n
09	FW-50-7	500	50	220	110	120	142	100	120	298	340	49.8	40	90	100
09	FW-75-7	608	68	264	134	142	175	120	150	298	340	84.0	58	164	107
09	FW-100-1	710	77	253	232	148	212	130	160	316	358	80.0	58	118	165

## ШУРУПОВЕРТЫ

С ударной муфтой

Модели с прямой рукояткой

Рис. №:	Модель	a	b	c	d	e	f	j	k	l
02-2	FW-5SXD-7(70)	223	24	50	149	34	18	21	18	33.0
02-2	FW-5SXD-8(80)	194	27	50	117	34	18	21	18	33.0
02-2	FW-6SXD-6(60)	235	27	57	151	44	24	21	18	49.5

Модели с пистолетной рукояткой

Рис. №:	Модель	a	b	c	d	e	f	h	i	j	k	o
07-2	FW-5PXD-6(60)	160	24.0	49.5	86.5	34	18.0	137	155	21	18	36
07-2	FW-6PMD-1(10)	146	24.0	48.0	74.0	42	23.5	145	168	21	18	38
07-2	FW-6PLD-1	180	23.5	52.5	104.0	42	30.0	122	152	20	19	35
07-2	FW-6PXD-6(60)	177	27.0	57.0	93.0	44	24.0	146	181	21	18	40
07-2	FW-6PHD-1	154	24.0	62.0	68.0	50	29.0	162	198	21	19	43

Модели с прямой рукояткой

Рис. №:	Модель	a	b	c	d	e	f	j	k	l
02-2	FW-44SAD-1(10)	207	24	38	145	39.5	22.5	21	18	38
02-2	FW-66SAD-1(10)	218	24	49	145	42.0	22.5	21	18	38

Модели с пистолетной рукояткой

Рис. №:	Модель	a	b	c	d	e	f	h	i	j	k	o
07-2	FW-44PAD-2(20)	132.0	24	38.0	70	39.5	22.5	144	166	21	18	38
07-2	FW-66PAD-2(20)	143.0	24	49.0	70	42.0	22.5	144	166	21	18	38

С предохранительной муфтой

Модели с прямой рукояткой

Рис. №:	Модель	a	b	c	d	e	f	g	h	i
10	FD-4	174	38.5	64	71.5	7.4	25	26	37	32
10	FD-5	233	45.0	92	96.0	7.4	25	32	42	38

Модели с пистолетной рукояткой

Рис. №:	Модель	a	b	c	d	e	f	g	h	j	k	l
11	FD-4P	173	39	64	70	7.4	25	26	37	125	143	42
11	FD-5P	210	45	92	73	7.4	25	32	42	130	150	42

## ГАЕЧНЫЕ КЛЮЧИ С ОТКРЫТЫМ ЗЕВОМ

Рис. №:	Модель	a	c	d	f	l	ac	ad	ae	af	ag	ai	aj	ah
12	FOW-10-1	294	177	117	21	40	23.5	34.4	71	40	36	18	14	10.5
12	FOW-10-2	306	189	117	21	40	28.0	42.0	83	40	40	18	14	14.0

# Сборочные инструменты

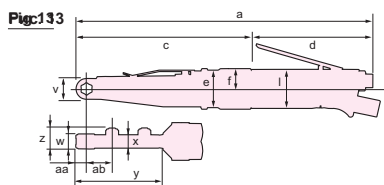

### ТРЕЩОТЧНЫЕ ГАЕЧНЫЕ КЛЮЧИ

Рис. №:	Модель	a	c	d	e	f	l	v	w	x	y	z	aa	ab
13	FRW-6NX-3(3A)	316.0	182.0	134	38.6	21.5	32	20	13(10)	13(10)	88.0	20.2(15.2)	10.0	28.0
13	FRW-6NX-4(4A)	320.0	186.0	134	38.6	21.5	32	24	13(10)	13(10)	92.7	20.2(15.2)	12.0	30.7
13	FRW-8NX-2(2A)	380.0	217.0	163	46.0	25.0	48	25	18(10)	16(10)	108.0	25.5(15.2)	12.5	32.0
13	FRW-10N-2	417.0	228.0	189	46.0	29.0	32	33	18	16	115.0	25.5	16.5	37.5
13	FRW-13N-3	418.5	229.5	189	46.0	29.0	32	36	18	16	116.0	25.5	18.0	37.5
13	FRW-13N-4	431.0	242.0	189	46.0	29.0	32	46	18	16	129.0	25.5	23.0	45.0

# Абразивные инструменты

Рис. 14

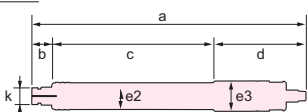

### ПАЛЬЦЕВЫЕ ШЛИФМАШИНЫ

Рис. №:	Модель	a	b	c	d	e2	e3	k
14	FG-06-1	153	11	90	52	14.5	16	9.5

Рис. 15

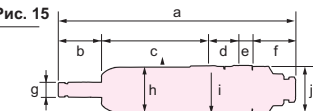

### ТУРБОШЛИФОВАЛЬНЫЕ МАШИНЫ

Рис. №:	Модель	a	b	c	d	e	f	g	h	i	j
15	TURBO-100	153	28	70	18	9.0	28	9.5	29	31	29
15	TURBO-100A	155	30	70	18	9.0	28	16.0	29	31	29

Рис. 16

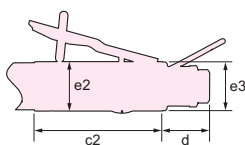

### ПРЯМЫЕ ШЛИФМАШИНЫ

Модели с фиксирующим рычагом на рукоятке

Рис. №:	Модель	a	b	c1	c2	d	e1	e2	e3	k
16	FG-12U-1F	188.0	28.5	48.0	101.5	10.0	36.0	35	34.0	17.0
16	FG-13-1F	158.0	27.0	42.0	76.0	13.0	30.5	32	32.0	9.5
16	FG-13-10F	158.0	43.5	25.5	76.0	13.0	30.5	32	32.0	9.5
16	FG-25D-1F	198.0	28.0	52.0	108.0	10.0	38.5	39	38.0	17.0
16	FG-26-10F	179.0	49.0	30.0	90.0	10.0	35.5	36	35.0	16.0
16	FG-26-20BF	180.0	49.0	30.0	45.0	56.0	35.5	33	33.0	16.0
16	FG-50-1F	191.0	49.0	29.0	103.0	10.0	39.5	37	38.0	16.0
16	FG-50-2BF	189.0	49.0	29.0	54.0	57.0	39.5	36	39.0	16.0
16	FG-50D-1F	210.0	28.0	51.0	121.0	10.0	40.5	41	40.0	17.0
16	FG-12UX-1F	213.0	28.0	40.0	111.0	34.0	35.5	36	34.0	17.0
16	FG-13X-1F	183.0	27.0	42.0	83.5	30.5	30.5	32	32.0	9.5
16	FG-13X-10F	183.0	43.5	25.5	83.5	30.5	30.5	32	32.0	9.5
16	FG-25DX-1F	231.0	28.0	50.0	119.0	34.0	38.5	39	34.0	17.0
16	FG-26X-10F	206.0	49.0	30.0	96.5	30.5	35.5	35	34.0	16.0
16	FG-50DX-1F	243.0	26.0	52.5	129.0	35.5	40.5	41	34.0	17.0
16	FG-50X-1F	214.0	48.5	29.0	106.0	30.5	39.5	41	34.0	16.0

Рис. 17



Рис. 18



Рис. 19

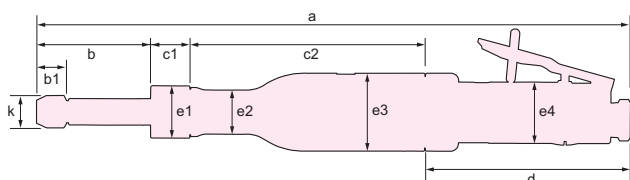

### Модели с удлинением

Рис. №:	Model	a	b1	b	c1	c2	d	e1	e2	e3	e4	k
17	FG-3H-5F	369	18	71	24	148	126	32	27	48	38	17Hex

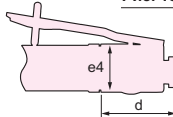
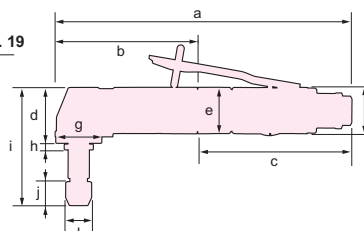
Рис. №:	Модель	a	b	c3	c1	c2	d	e1	e2	e3	e4	k
18	FG-26L-1BF	307	51	98	31	71	56	20	36	33	35	16

### Угловые модели

#### С боковым отводом воздуха

Рис. №:	Модель	a	b	c	d	e	f	g	h	i	j	l
19	FA-2C-2BF	190	110	80	42.5	35	35	35	5	90.3	18	17Hex
19	FA-2C-3BF	190	110	80	42.5	35	35	35	5	90.3	18	17Hex

#### С задним отводом воздуха

Рис. №:	Модель	a	b	c	d	e	f	g	h	i	j	l
19	FA-2CX-2BF	226	109	117	42.5	35	35.0	35	5	90.3	18	17Hex
19	FA-2CX-3BF	226	109	117	42.5	35	35.0	35	5	90.3	18	17Hex

Рис. 20



Рис. 21



### НИЗКОСКОРОСТНЫЕ ШЛИФМАШИНЫ

Модели с фиксирующим рычагом на рукоятке

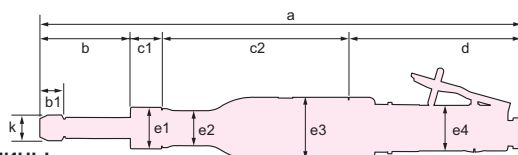
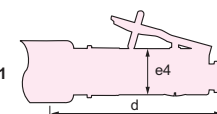
Рис. №:	Модель	a	b1	b	c1	c2	d	e1	e2	e3	e4	k
20	FG-2VX-1F	216.0	18	47.0	57.0	83	29.0	16	39	44.0	44	17Hex
20	FG-3VX-1F	331.0	18	70.5	26.5	97	137.0	16	40	41.0	34	17Hex
20	FG-3VX-6F	331.0	18	70.5	26.5	97	137.0	16	40	41.0	34	17Hex
21	FG-3VX-2F	316.0	14	55.5	26.5	97	137.0	-	40	41.0	34	17Hex
21	FG-3VX-3F	316.0	14	55.5	26.5	97	137.0	-	40	41.0	34	17Hex

Рис.22-42



Рис. 21



Рис.22-43

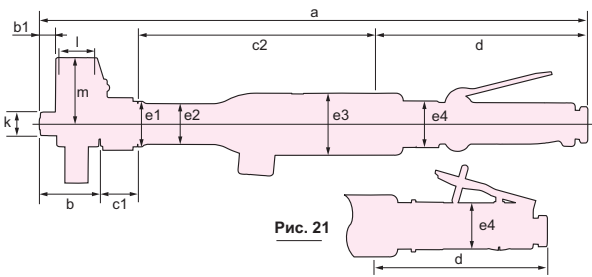

Рис. 23

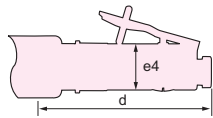

Рис. 21-4

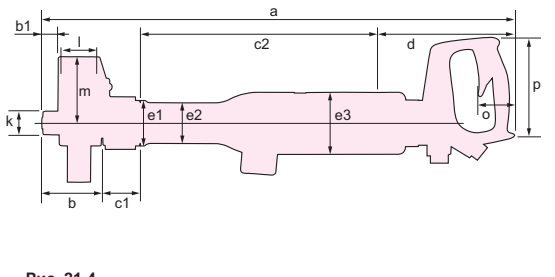

### ШЛИФМАШИНЫ С ПРЯМОЙ РУКОЯТКОЙ

Модели с фиксирующим рычагом на рукоятке

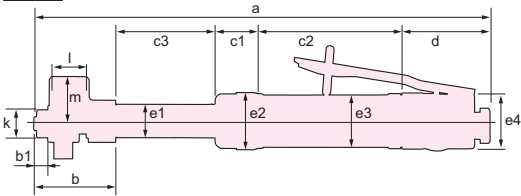
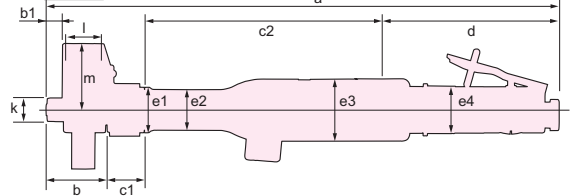
Рис. №:	Модель	a	b1	b	c1	c2	d	e1	e2	e3	e4	k	l	m
21	FG-3H-1F	342.0	14	44.0	24	148	126.0	32	27	48.0	38.0	17Hex	18.0	41.0
21	FG-3H-2F	342.0	14	44.0	24	148	126.0	32	27	48.0	38.0	17Hex	18.0	46.0
21	FG-4H-1F	411.0	14	52.0	31	202	126.0	38	34	52.0	38.0	17Hex	31.0	58.5
21	FG-4H-2F	419.0	14	60.0	31	202	126.0	38	34	52.0	38.0	21Hex	31.0	58.5
21-2	FG-5H-1M	506.0	14	58.0	31	210	207.0	38	34	58.0	38.0	21Hex	27.0	72.0
21-2	FG-5H-2M	511.0	23	63.0	31	210	207.0	38	34	58.0	38.0	26Hex	27.0	72.0
21-2	FG-6H-1M	531.0	23	76.0	31	210	214.0	38	36	64.0	38.0	26Hex	34.0	84.7
21-2	FG-8H-1M	557.0	23	78.0	30	232	217.0	52	40	80.0	38.0	26Hex	38.0	111.2
21-2	FG-8H-2M	557.0	23	78.0	30	232	217.0	52	40	80.0	38.0	26Hex	34.8	99.7

Модели с дополнительной опорной рукояткой

Рис. №:	Модель	b1	b	c1	c2	d	e1	e2	e3	k	l	m	o	p
21-3	FG-8H-1C	23	78.0	30	232	198.0	52	40	80.0	26Hex	38.0	111.2	57	124

### УДЛИНЕННЫЕ ШЛИФМАШИНЫ

Модели с фиксирующим рычагом на рукоятке

Рис. №:	Модель	a	b1	b	c3	c1	c2	d	e1	e2	e3	e4	k	l	m
23	FG-50L-1BF	316.5	8	36.0	91	29	103.5	57	23	39.5	36	39	17Hex	22.0	32.0
23	FG-50Y-1BF	532.0	8	36.5	306	29	103.5	57	23	39.5	36	39	17Hex	22.0	32.0
23	FG-3HL-1F	547.0	14	43.0	252	21	105.0	126	23	40.0	48	38	17Hex	22.5	40.5

Рис. №:	Модель	a	b1	b	c1	c2	d	e1	e2	e3	e4	k	l	m
21-4	FG-4HL-1F	613.0	14	50.0	22	415	126.0	27	34	52.0	38	17Hex	33	45.5
21-2	FG-5HL-2M	1055.0	14	63.0	24	760	208.0	36	34	58.0	38	21Hex	31	58.5

Рис. 24-1



Рис. 24-2



### УГЛОВЫЕ ШЛИФМАШИНЫ

Модели с фиксирующим рычагом на рукоятке

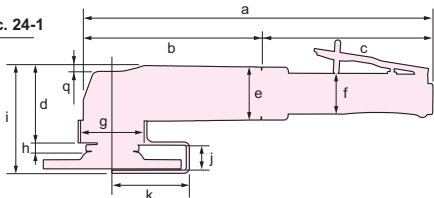
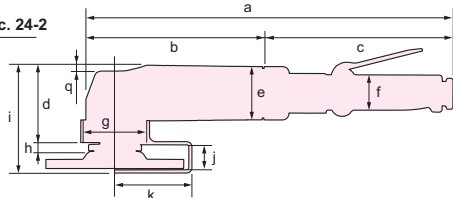
Рис. №:	Модель	a	b	c	d	e	f	g	h	i	j	k	q
24-1	FA-2CX-1BF	226.0	109.0	117.0	42.5	35	35	35	5	59.5	18.8	33.6	-
24-1	FA-5E-13F	279.5	110.5	169.0	61.5	52	40	45	13	90.7	18.5	72.6	4.5
24-1	FA-5E-13VF	260.5	110.5	150.0	61.5	52	40	45	13	90.7	18.5	72.6	4.5
24-3	FA-6C-9M	353.0	146.0	207.0	74.0	56	38	60	32.0	126.0	25.8	98.0	-
24-3	FA-6C-8M	353.0	146.0	207.0	74.0	56	38	60	32.0	126.0	25.8	98.0	-
24-2	FA-7E-5VF	307.0	145.5	161.5	75.6	62	40	60	26.2	120.5	21.0	100.5	6
24-2	FA-7E-6VF	307.0	145.5	161.5	75.6	62	40	60	26.2	120.5	21.0	100.5	6

Рис. 26-1



Рис. 26-2



Рис. 27-1

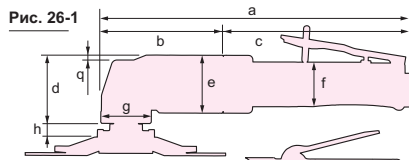
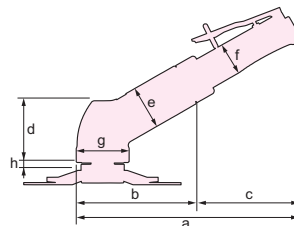

### УГЛОВЫЕ ЗАЧИСТНЫЕ МАШИНЫ

Модели с фиксирующим рычагом на рукоятке

Рис. №:	Модель	a	b	c	d	e	f	g	h	q
26-2	FA-6C-10M	353.0	146.0	207.0	74.0	56.0	38.0	60	15.0	-
26-1	FA-5E-6VF	260.5	110.5	150.0	61.5	52.0	40.0	45	13.0	4.5
26-2	FA-6C-9M	353.0	146.0	207.0	74.0	56.0	38.0	60	32.0	-
26-1	FA-7E-5VF	307.0	145.5	161.5	75.6	62.0	40.0	60	26.2	6.0

Модели с фиксирующим рычагом на рукоятке (110°)

Рис. №:	Модель	a	b	c	d	e	f	g	h
27-1	FA-4CHK-3F	235.0	129.0	106.0	70.0	48.0	38.0	52	8.6

# Абразивные инструменты



Рис. 28



Рис. 29-1

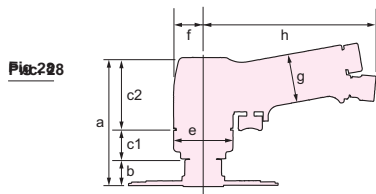

Рис. 29-2

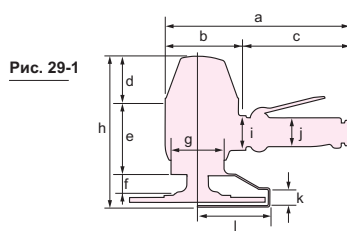

Рис. 29-3

## ДИСКОВЫЕ ЗАЧИСТНЫЕ МАШИНЫ

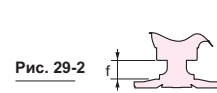
Рис. №:	Модель	a	b	c1	c2	e	f	g	h
28	FG-5PX-1	108.0	21.0	24.0	63.0	50.0	25.0	41	147.0

## ВЕРТИКАЛЬНЫЕ ШЛИФМАШИНЫ

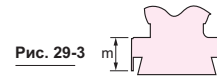
Стандартный

Рис. №:	Модель	a	b	c	d	e	f	g	h	i	j	k	l
29-1	FV-7-1M	247.0	100.0	147.0	63.0	94.4	26.2	64	201.0	46	38	22.0	96.6
29-1	FV-7-4M	247.0	100.0	147.0	63.0	94.4	26.2	64	201.0	46	38	22.0	96.6
29-1	FV-9BH-1M	266.0	127.5	138.5	69.0	119.0	50.2	69	238.2	46	38	30.0	122.0

Диск чашечного типа

Рис. №:	Модель	a	b	c	d	e	f	g	h	i	j	l	m
29-3	FV-9BH-4M	266.0	127.5	138.5	69.0	119.0	76	69	264.0	46	38	88.4	56-85

Зачистной диск

Рис. №:	Модель	a	b	c	d	e	f	g	i	j
29-2	FV-7-2M	247.0	100.0	147.0	63.0	94.4	38	64	46	38



Рис. 30



## ЛЕНТОЧНЫЕ ЗАЧИСТНЫЕ МАШИНЫ

Рис. №:	Модель	a	b	c	d	e	f	g	h	i	j
30	FBS-1-1	281	87	84	110	10	51	35	121	18	45.2
30	FBS-1-2	375	181	84	110	20	51	35	121	22	45.2
30	FBS-1-3	345	151	84	110	13	51	35	121	18	45.2
30	FBS-1-4	345	151	84	110	20	51	35	121	22	45.2

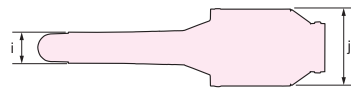
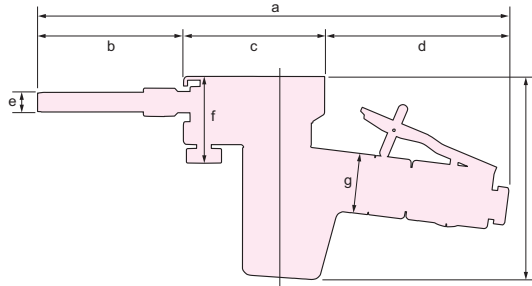

Рис. 31



Рис. 32

## ОРБИТАЛЬНЫЕ ЗАЧИСТНЫЕ МАШИНЫ

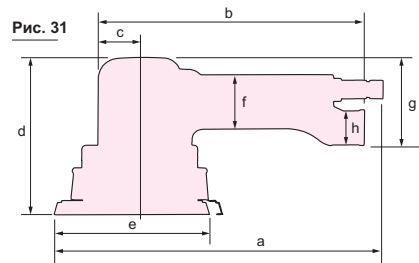
Модели с фиксирующим рычагом на рукоятке

Рис. №:	Модель	a	b	c	d	e	f	g	h
31	FOR-125BF-E(-M)	259	216	35	122	125	42	69	26
31	FOR-150BF-E(-M)	276	124	35	122	150	42	68	26
32	FOS-175BF-E(-M)	285	216	35	130	100X175	42	69	26
32	FOS-230BF-E	312	217	35	132	100X230	42	68	26
32	FOS-400BF-E	400	211	32	138	100X400	43	66	26

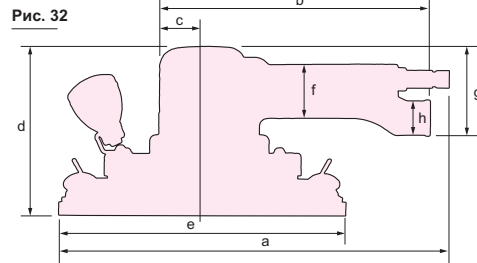
Рис. 33



Рис. 34-1



**ДРЕЛИ**

С прямой рукояткой/боковым отводом воздуха

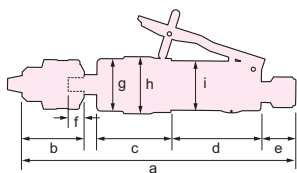
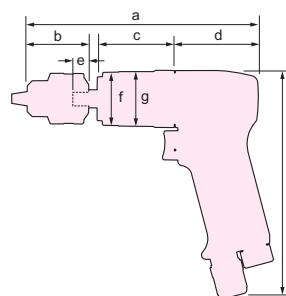
Рис. №:	Модель	a	b	c	d	e	f	g	h	i
33	FRD-5S-1F	179	40	49	58.5	22.5	12	34	37	32
33	FRD-6S-2F	209	40	57	82.5	22.5	12	39	42	38
33	FRD-6S-3F	212	43	57	82.5	22.5	12	39	42	38
33	FRD-6S-5F	230	51	69	82.5	22.5	12	41	46	38
33	FRD-6S-7F	265	64	91	82.5	22.5	15	32	42	38

С рукояткой пистолетного типа/задним отводом воздуха

Рис. №:	Модель	a	b	c	d	e	f	g	h
34-1	FRD-5P-1	155	40	46.5	60.5	12	34	35	159
34-1	FRD-6PX-2	166	40	57.0	62.0	12	39	40	165
34-1	FRD-6PX-3	169	43	57.0	62.0	12	39	40	165
34-1	FRD-6PX-5	187	51	69.0	62.0	12	41	45	165
34-1	FRD-6PX-7	222	64	91.0	62.0	15	32	38	165
34-1	FRD-8PX-1	187	43	62.0	75.0	12	40	45	191
34-1	FRD-8PX-2	210	51	77.0	75.0	12	40	52	191
34-1	FRD-8PX-3	240	64	95.0	75.0	15	48	51	191

Рис. 35-1



Рис. 35-2



Дрели среднего размера с дополнительной опорной рукояткой

Рис. №:	Модель	a	b	c	d	e	f	k	g	h	i	j
35-1	FRD-12Z-1(C)	349	51	58	96	97	15	5	-	33	47	108
35-1	FRD-16Z-1(C)	374	73	58	96	97	20	8	-	33	47	108

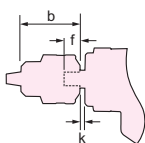
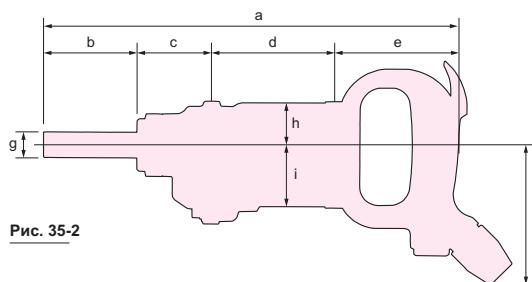

Рис. 36



ВИД А

Промышленные электродрели

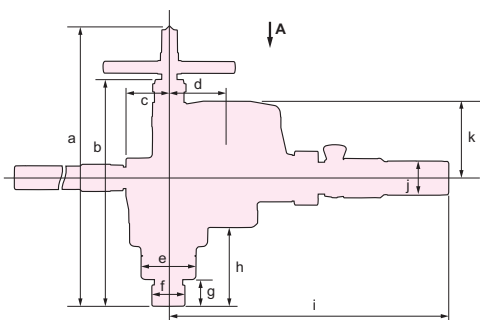
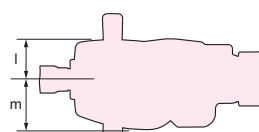
Рис. №:	Модель	a	b	c	d	e	f	g	h	i	j	k	l	m
36	FRD-20R-21S	278.5~345.5	220.5	37	56.7	52	26	15.6	85.6	300.7	38	75.9	39	39
36	FRD-20R-22S	305~372	247.0	37	56.7	48	32	27.1	112.1	300.7	38	75.9	39	39
36	FRD-23R-21S	278.5~345.5	220.5	37	56.7	52	26	15.6	85.6	300.7	38	75.9	39	39
36	FRD-23R-22S	305~372	247.0	37	56.7	48	32	27.1	112.1	300.7	38	75.9	39	39
36	FRD-25R-11S	354.4~450.4	293.4	55	75.0	70	42	34.6	102.6	364.0	43	99.4	51	65
36	FRD-28R-11S	354.4~450.4	293.4	55	75.0	70	42	34.6	102.6	364.0	43	99.4	51	65
36	FRD-32R-11S	354.4~450.4	293.4	55	75.0	70	42	34.6	102.6	364.0	43	99.4	51	65
36	FRD-32R-12S	382.4~478.4	321.4	55	75.0	70	49	62.6	130.6	364.0	43	99.4	51	65
36	FRD-40R-11S	446.4~539.4	385.4	55	75.0	78	52	41.6	195.1	364.0	43	99.4	65	65
36	FRD-50R-11S	446.4~539.4	385.4	55	75.0	78	52	41.6	195.1	364.0	43	99.4	65	65
36	FRD-65R-1S	466~591	391.0	82	121.7	87	70	46.0	141.0	552.0	43	122.0	68	68
36	FRD-75R-1S	600~728	525.0	82	121.7	87	70	67.0	165.0	552.0	43	122.0	68	68
36	FRD-100R-1S	600~728	525.0	82	121.7	87	70	67.0	165.0	552.0	43	122.0	68	68

# Дрели

Рис.337



Рис.388



**МАЛЫЕ УГЛОВЫЕ ДРЕЛИ**

Рис. №:	Модель	a	b	f	g	h	i	j	l	n	o	p
37	FCD-6B-1(F)	222	99.5	10.5	26.5	19	16	21	34	32	19.6	9.5Hex

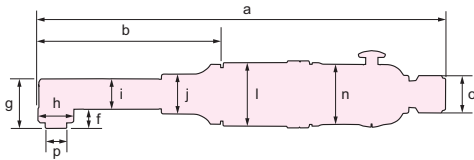
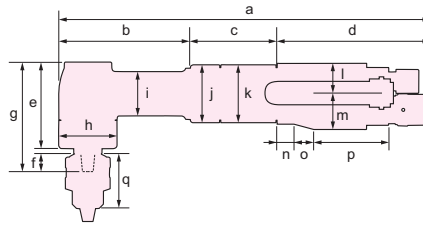
**УГЛОВЫЕ ДРЕЛИ**

Рис. №:	Модель	a	b	c	d	e	f	g	h	i	j	k	l	m	n	o	p	q
38	FCD-6X-1(F)	273	97	64	112	63	12	79	42	32	42	42	22.0	26.0	12	15	54	40
38	FCD-6X-2(F)	286	97	77	112	63	12	79	42	32	42	44	22.0	26.0	12	15	54	43
38	FCD-10X-1(F)	377	93	60	224	62	14	82	42	36	46	50	24.5	17.5	82	10	84	51

Рис. 39

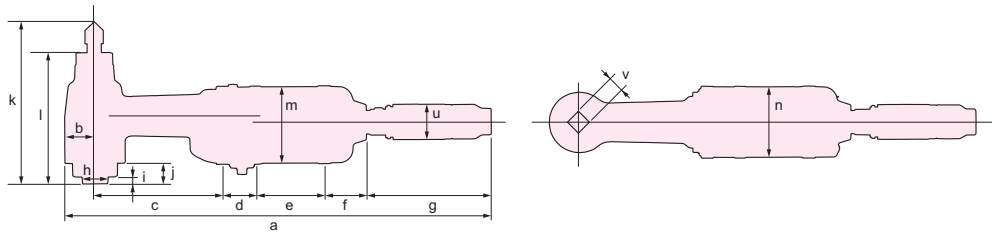

**Промышленные угловые дрели**

Рис. №:	Модель	a	b	c	d	e	f	g	h	i	j	k	l	m	n	u	v
39	F-14CN-1S	414	24	150	20	70	55	95	22	6.0	21.0	135.0~173.0	110.0	71.7	62	40	□16
39	F-14CN-2S	414	24	150	20	70	55	93	29	16.5	33.5	147.5~185.5	122.5	71.7	62	40	□16
39	F-22RCN-1S	499	35	150	39	79	50	146	29	8.0	24.0	177.0~237.0	152.0	88.0	82	38	□16
39	F-32RCN-1S	529	40	175	39	79	50	146	34	11.0	21.0	195.0~255.0	170.0	88.0	82	38	□16
39	F-32RCNS-1S	529	40	175	39	79	50	146	35	1.0	9.0	126.0~151.0	107.0	88.0	82	38	□14
39	F-22RCR-1S	528	35	150	39	79	50	175	29	8.0	24.0	177.0~237.0	152.0	88.0	82	38	□16
39	F-32RCR-1S	558	40	175	39	79	50	175	34	11.0	21.0	195.0~255.0	170.0	88.0	82	38	□16
39	FCD-23R-11(S)	473	27	96	39	80	60	172	27	5.5	15.5	151.5~186.5	126.5	91.5	81	38	□16
39	FCD-23R-12(S)	473	27	96	39	80	60	172	31	14.5	37.5	172.5~207.5	147.5	91.5	81	38	□16
39	FCD-32R-11S	579	35	118	50	101	72	203	35	10.0	26.0	194.0~247.0	164.0	110.0	96	43	□16
39	FCD-50R-11(S)	596	42	128	50	101	75	200	44	16.0	38.0	230.0~288.0	191.0	110.0	96	43	□22.2
39	FCD-75R-11(S)	652	49	157	50	121	75	200	60	18.0	48.0	272.0~329.0	227.0	110.0	96	43	□25.4
39	FCD-100R-11(S)	729	62	241	50	101	75	200	60	38.0	75.0	306.0~411.0	285.0	110.0	96	43	□23

Рис. 34-1



Рис. 34-2



**РЕЗЬБОНАРЕЗНЫЕ МАШИНЫ**

Рис. №:	Модель	a	b	c	d	e	f	g	h	j
34-1	FT-6P-1	236	45	112	63.5	15	38	45	154.0	-
34-1	FT-6BX-1D	206	40	34	128.0	15	46	47	143.5	-
34-2	FT-6BX-1T	241	75	34	128.0	15	46	47	143.5	32
34-2	FT-8PX-1	232	78	27	121.0	14	46	45	193.0	32

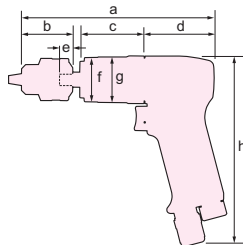
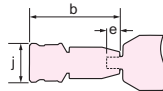
# Ударные инструменты

Рис. 41

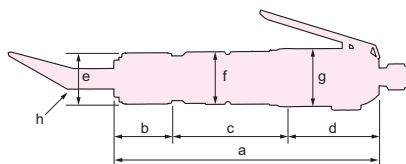

**ЗУБИЛА ДЛЯ УДАЛЕНИЯ ФЛЮСА**

Рис. №:	Модель	a	b	c	d	e	f	g	h
41	FCH-20-1F	176	66	52	58	33	32	36	□9.0
41	FCH-20F-1F	182	42	82	58	39	32	36	□12.7
41	FCH-25-1F	204	44	92	68	39	40	44	□12.7
41	FCH-25B-1F	239	44	92	103	39	40	44	□12.7



### ПЕЗКИВАТЕЛИСАТОРЫ

Рис. №:	Модель	a	b	c	d	e	f	g	h	b1
42	FRH-3-1	140	39.5	10	38	52.5	30	25	121	38
42	FRH-3-2	140	39.5	10	38	52.5	30	25	121	38
42	FRH-6-1	206	39.5	76	38	52.5	30	25	121	38
42	FRH-6-2	206	39.5	76	38	52.5	30	25	121	38
42	FRH-6A-1	193	42.0	63	36	52.0	36	25	121	36
42	FRH-6A-2	193	42.0	63	36	52.0	36	25	121	36



Рис. 42

Рис. 46-1



Рис. 46-2

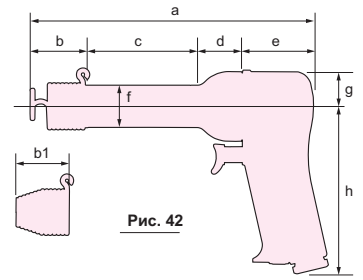

### ПУЧКОВЫЕ ЗАЧИСТНЫЕ МОЛОТКИ

Рис. №:	Модель	a	b	c	d	e	f	g	h
46-1	FNS-2-1F	325	104	136	85	46	22.0	-	-
46-2	FNS-2P-1F	372	104	136	70	46	23.5	39	135

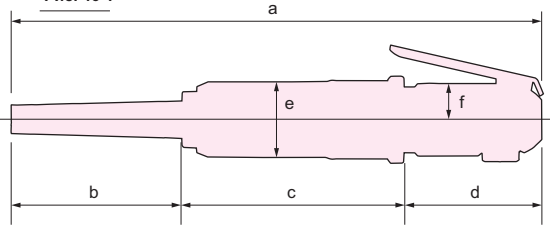
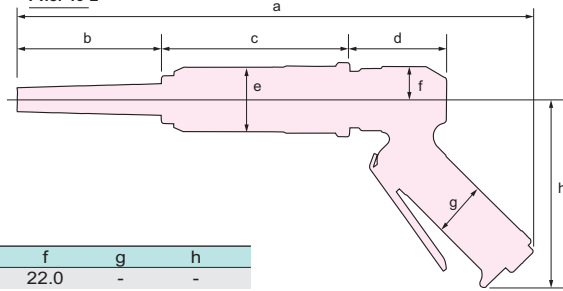
Рис. 47-1



Рис. 47-2



### СКАЛЫВАЮЩИЕ МОЛОТКИ

Рис. №:	Модель	a	b	c	d	e	f	g	h	i	j	k	l	m	n
47-1	FS-2A-1F	535	82	-	295	158	110-94	85	21	50	22	23	40	-	-

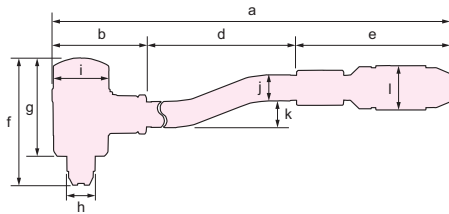
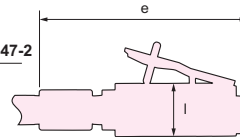
Рис. 48-1

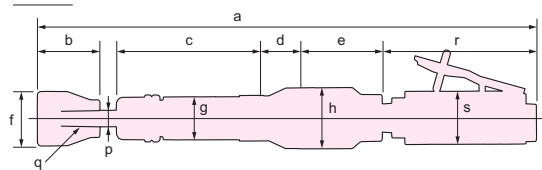

### ТРАМБОВКИ ДЛЯ ПЕСКА

Рис. №:	Модель	a	b	c	d	e	f	g	h	s	i	j	p	q
48-1	FR-18B-2F	390-440	47	114	28	63	41	118	32	46	40	-	-	12.0 конус 1:20
48-1	FR-22B-2F	465-529	60	154	35	68	51	118	38	50	40	-	-	14.0 конус 1:20
48-1	FR-25B-2F	630-713	80	228	49	90	67	118	46	60	40	-	-	17.5 конус 1:20

Рис. 48-3



Рис. №:	Модель	a	b	c	d	e	f	g	h	k	l	m	n	o	p	q
48-4	FR-18L-2F	542-592	60	113	28	64.0	51	32	46	35	124	21.7	158	40	12.0	конус 1:20
48-4	FR-22L-2F	614-678	60	154	35	68.0	51	38	50	35	124	21.7	158	40	14.0	конус 1:20
48-4	FR-25L-2F	1038-1121	80	228	49	90.0	67	46	60	45	400	21.7	158	40	17.5	конус 1:20
48-4	FR-32-2F	1123-1250	92	260	60	85.6	75	53	68	50	401	27.5	158	40	19.0	конус 1:20

# Пневмодвигатели

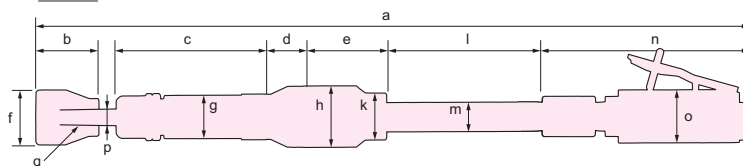
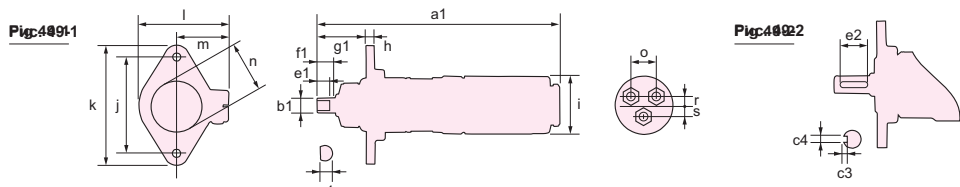

## ПНЕВМОДВИГАТЕЛИ Реверсивные

Рис. №:	Модель	a1	b1	c1	c3	c4	e1	e2	f1	g1	h	i	j	k	l	m	n	o	r	s
49-1	F-5SM-8.5R	147	8	7.0	-	-	10	-	12	20.0	5	40	60	74	55	33	35	18	6.5	8.0
49-1	F-5SM-2R	180	8	7.0	-	-	10	-	12	25.0	5	40	60	74	55	33	35	18	6.5	8.0
49-1	F-6SM-28R	146	10	8.5	-	-	12	-	14	19.0	6	42	70	88	64	38	39	20	6.5	8.0
49-1	F-6SM-21R	146	10	8.5	-	-	12	-	14	19.0	6	42	70	88	64	38	38	20	6.5	8.0
49-1	F-6SM-12R	157	10	8.5	-	-	12	-	14	18.0	6	42	70	88	64	38	39	20	6.5	8.0
49-1	F-6SM-8R	179	10	8.5	-	-	12	-	14	36.0	6	42	70	88	64	38	39	20	6.5	8.0
49-1	F-6SM-5R	179	10	8.5	-	-	12	-	14	36.0	6	42	70	88	64	38	38	20	6.5	8.0
49-1	F-6SM-2.5R	192	10	8.5	-	-	12	-	14	36.0	6	42	70	88	64	38	38	20	6.5	8.0
49-2	F-8SM-28R	183	12	-	2.5	4.0	-	18	25	29.0	6	58	70	88	64	38	45	26	11.0	17.0
49-2	F-8SM-12R	199	12	-	2.5	4.0	-	18	25	49.0	8	58	90	114	81	48	52	26	11.0	17.0
49-2	F-8SM-8.5R	222	16	-	3.0	5.0	-	25	32	46.5	8	58	90	114	81	48	51	26	11.0	17.0

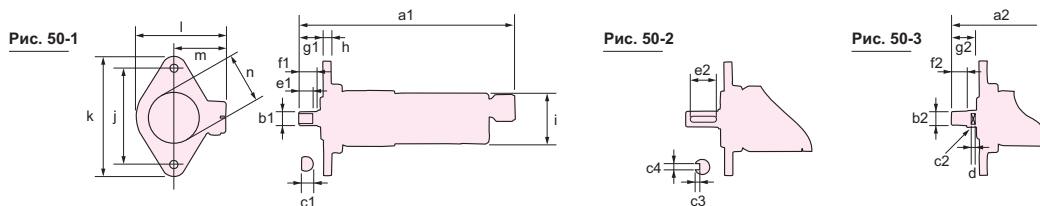

## Нереверсивные

Рис. №:	Модель	a1	b1	c1	c3	c4	e1	e2	f1	g1	h	i	j	k	l	m	n	a2	b2	c2	d	f2	g2	
50-1	F-5SM-8.5	152	8	7.0	-	-	10	-	12	20.0	5	32	60	74	55	33	35	-	-	-	-	-	-	-
50-1	F-5SM-2	185	8	7.0	-	-	10	-	12	25.0	5	32	60	74	55	33	35	-	-	-	-	-	-	-
50-1, 3	F-6SM-28	167	10	8.5	-	-	12	-	14	19.0	6	38	70	88	64	38	39	169	3/8-24	10	4	12	21.0	
50-1, 3	F-6SM-21	167	10	8.5	-	-	12	-	14	19.0	6	38	70	88	64	38	39	167	3/8-24	10	4	12	19.0	
50-1, 3	F-6SM-12	178	10	8.5	-	-	12	-	14	18.0	6	38	70	88	64	38	41	178	3/8-24	10	4	12	18.0	
50-1, 3	F-6SM-8	200	10	8.5	-	-	12	-	14	36.0	6	38	70	88	64	38	38	200	3/8-24	14	5	12	36.0	
50-1, 3	F-6SM-5	200	10	8.5	-	-	12	-	14	36.0	6	38	70	88	64	38	38	200	3/8-24	14	5	12	36.0	
50-1, 3	F-6SM-2.5	213	10	8.5	-	-	12	-	14	36.0	6	38	70	88	64	38	38	214	3/8-24	14	5	12	36.0	
50-2, 3	F-8SMA-28	181	12	-	2.5	4.0	-	18	25	30.0	6	50	70	88	64	38	43	173	3/8-24	12	5	12	20.0	
50-2, 3	F-8SMA-12	200	12	-	2.5	4.0	-	18	25	28.0	8	50	90	114	81	48	51	189	3/8-24	12	5	12	17.0	
50-2, 3	F-8SMA-8.5	222	16	-	3.0	5.0	-	25	32	46.5	8	50	90	114	81	48	51	208	1/2-20	14	6	15	32.5	

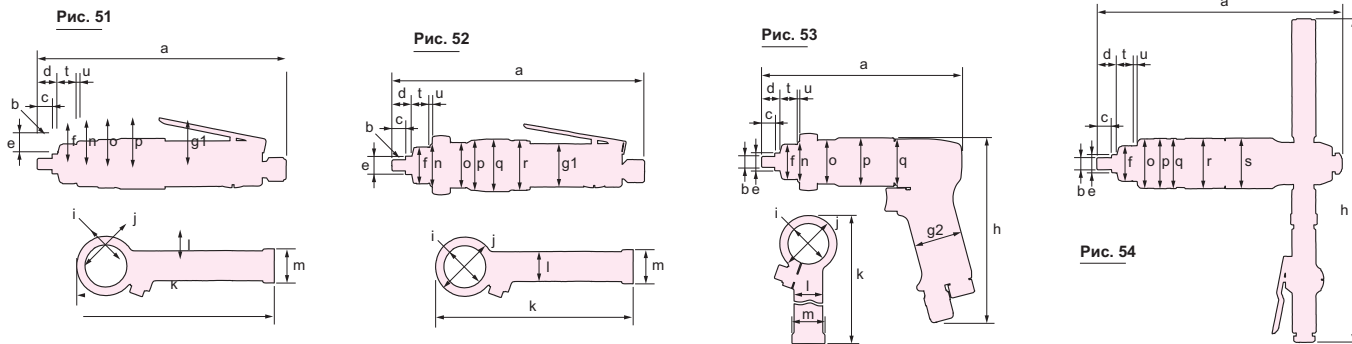

## Нереверсивные

Рис. №:	Модель	a	b	c	d	e	f	g1	g2	h	i	j	k	l	m	n	o	p	q	r	s	t	u
51	F-6SE	210	3/8-24	12	17	15.88	32	38	-	-	38	52	176	26	30	38	40	42	-	-	-	16	2
52	F-6SF	225	3/8-24	12	17	15.88	32	38	-	-	38	52	176	26	30	38	40	44	46	44	-	16	2
53	F-6PFX	184	3/8-24	12	17	15.88	32	-	44	170	38	52	176	26	30	38	40	44	42	-	-	16	2
54	F-10MT	266	1/2-20	16	22	19.05	38	-	-	352	-	-	-	-	-	-	53	54	54	54	54	17	5

## Рис. 55-1

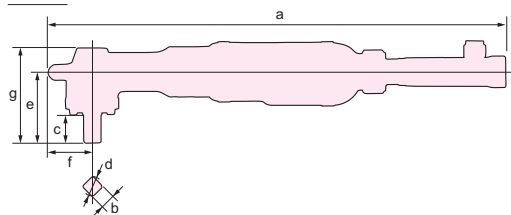

## Рис. 55-2

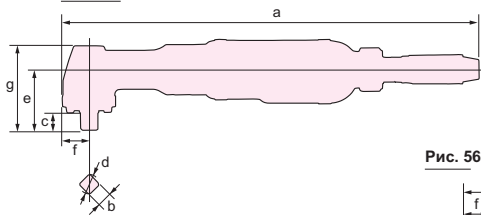

## Портативные

Рис. №:	Модель	a	b	c	d	e	f	g	h
55-1	FM-2R-2C	630	19	40	24	100	60	132	
55-2	FNR-20	506	16	17	20	62	31	95	
55-2	FNR-20S	506	16	17	20	62	31	95	
56	FM-14RK-101	473	13	16	16.5	80	27	133	158
56	FM-24RK-101	579	14	17	17.5	98	35	170	197
56	FM-24RK-201	596	19	20	25.0	122	42	197	227
56	FM-27RK-101	652	31	30	35.0	151	49	233	275

## Рис. 56

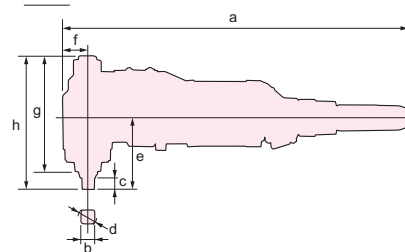

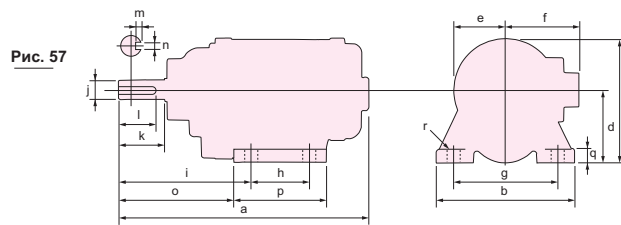

Стационарные

Рис. №:	Модель	a	b	c	d	e	f	g	h	i	j	k	l	m	n	o	p	q	r
57	FM-1R-5	273	150	135	80	55	80	120	70	140	20	50	40	3.0	5	125	100	15	12
57	FM-1R-12	273	150	135	80	55	80	120	70	140	20	50	40	3.0	5	125	100	15	12
57	FM-2R-5	375	180	200	125	75	75	150	70	100	28	60	55	4.0	7	102	100	18	14
57	FM-3R-3	395	180	209	140	75	75	150	70	117	28	60	55	4.0	7	102	100	18	14
57	FM-3R-5	395	180	209	140	75	75	150	70	117	28	60	55	4.0	7	102	100	18	14
57	FM-5R-2	435	210	245	145	100	100	180	90	250	28	60	55	4.0	7	250	120	18	14
57	FM-10R-2	570	240	266	155	95	95	200	130	315	35	80	60	4.5	10	316	170	20	18

Вспомогательные инструменты

Рис. 63

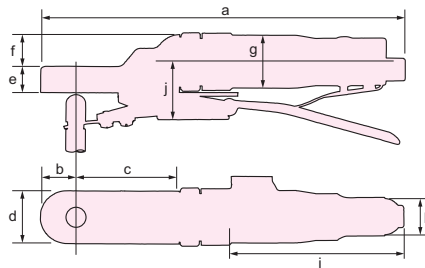

ПНЕМОУСТРОЙСТВО ДЛЯ ЗАПРАВКИ ЭЛЕКТРОДОВ

Рис. №:	Модель	a	b	c	d	e	f	g	h	i	j
63	FTD-18-1	292	30	87	44	21.5	29	47	-	-	-
63	FTD-18A-1	307	30	83	44	22.0	26	46	30	147	54

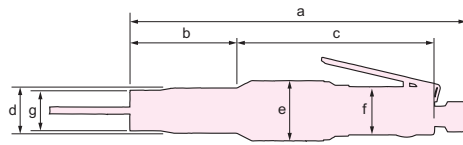
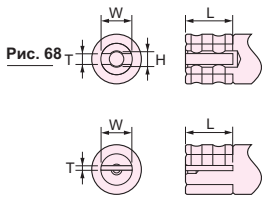

ПНЕВМАТИЧЕСКИЕ НАПИЛЬНИКИ

Рис. №:	Модель	a	b	c	d	e	f	g	T	W	L	H
68	FRF-4-1F	228	73	133.5	30	40	32	27	4	13	21	6

ПНЕВМАТИЧЕСКИЕ ПИЛЫ

Рис. №:	Модель	a	b	c	d	e	f	g	T	W	L
68	FRF-4-2F	232	77	133.5	30	40	32	27	2	13	21

Рис. №:	Модель	a	b	c	d	e	f
69	FRS-45	421	24	50	46	131	48

МАРКЕР

Рис. №:	Модель	a	b	c	d	e	f
72	G-400	147.5	76	19.5	17.5	2.15	1.5

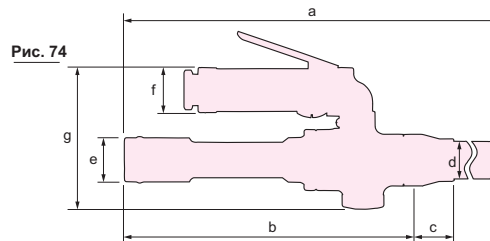
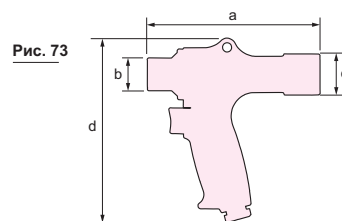
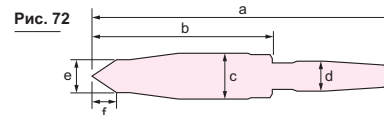

ПНЕВМАТИЧЕСКИЕ ВОЗДУХОДУВКИ

Рис. №:	Модель	a	b	c	d
73	AC-200F	145	27	34	153

Рис. №:	Модель	a	b	c	d	e	f	g
74	FJP-500	1020	248.5	32	32	38	38	121

СТР.	МОДЕЛЬ	ВИБРАЦИЯ (м/с <sup>2</sup> )		ШУМ дБ(А)
		РУКОЯТКА ДРОССЕЛЯ	ДОПОЛНИТЕЛЬНАЯ РУКОЯТКА	
11	FPT-110S-1	0.21	-	70
11	FPT-330S-1	0.29	-	77
11	FPT-440S-1	0.30	-	77
11	FPT-550S-1	0.71	-	80
11	FPT-660S-1	0.62	-	84
11	FPT-770S-1	0.46	-	80
11	FPT-110-1	0.21	-	66
11	FLT-4-1	0.53	-	76
11	FLT-5-1	0.90	-	78.5
11	FLT-6-1	0.50	-	78.5
11	FLT-7-1	1.30	-	79.8
11	FLT-9-1	1.70	-	81.0
11	FLT-11-1	1.70	-	83.8
11	FLT-13-1	1.70	-	84.0
11	FLT-20S-1	1.60	-	84.8
11	FPT-1660-1	0.36	-	84
12	FPT-110SD-1(10)	0.21	-	70
12	FPT-330SD-1(10)	0.29	-	77
12	FPT-440SD-1(10)	0.30	-	77
12	FPT-550SD-1(10)	0.71	-	80
12	FPT-660SD-1(10)	0.62	-	84
12	FPT-110D-1(10)	0.21	-	66
12	FPT-330D-1(10)	0.90	-	70
12	FPT-440D-1(10)	0.56	-	72
12	FLT-4D-1(10)	0.70	-	71
12	FLT-5D-1(10)	0.70	-	74.5
12	FLT-6D-1(10)	0.70	-	79
12	FPT-440SC-1	0.56	-	79
12	FPT-550SC-1	0.70	-	80
12	FPT-660SC-1	0.68	-	80
12	FPT-770SC-1	0.24	-	75
13	FTP-770G-1	0.50	-	80
13	FTP-770SCG-1	0.50	-	80
13	FTP-770G-1L	0.50	-	80
14	FL-4-1	0.53	-	76
14	FL-5-1	0.90	-	78.5
14	FL-6-1	0.50	-	78.5
14	FL-7-1	1.30	-	79.8
14	FL-9-1	1.70	-	81.0
14	FL-11-1	1.70	-	83.8
14	FL-13-1	1.70	-	84.0
14	FPW-110-1	0.41	-	80
14	FPW-110D-1	0.41	-	80
14	FPW-110D-10	0.41	-	80
14	FL-4D-1	0.53	-	76
14	FL-4D-10	0.53	-	76
14	FL-5D-1	0.90	-	78.5
14	FL-5D-10	0.90	-	78.5
14	FL-6D-1	0.50	-	78.5
14	FL-6D-10	0.50	-	78.5
14	FPW-770D-3	0.56	-	79
14	FPW-770D-30	0.56	-	79
15	FPW-110S-1	0.68	-	70
15	FPW-330S-1	0.71	-	74
15	FPW-440S-1	0.71	-	75
15	FPW-550S-1	0.71	-	78

СТР.	МОДЕЛЬ	ВИБРАЦИЯ (м/с <sup>2</sup> )		ШУМ дБ(А)
		РУКОЯТКА ДРОССЕЛЯ	ДОПОЛНИТЕЛЬНАЯ РУКОЯТКА	
15	FPW-660S-1	0.89	-	80
15	FPW-770S-1	0.73	-	85
15	FPW-2220S-1	0.86	-	85
15	FPW-110SD-1	0.68	-	70
15	FPW-110SD-10	0.68	-	70
15	FPW-330SD-1	0.71	-	74
15	FPW-330SD-10	0.71	-	74
15	FPW-440SD-1	0.71	-	75
15	FPW-440SD-10	0.71	-	75
15	FPW-550SD-1	0.71	-	78
15	FPW-550SD-10	0.71	-	78
15	FPW-660SD-1	0.89	-	80
15	FPW-660SD-10	0.89	-	80
16	FPW-440SC-1	0.76	-	79
16	FPW-550SC-1	0.72	-	80
16	FPW-660SC-1	0.57	-	80
16	FPW-770SC-1	0.73	-	82
16	FPW-770G-1	0.29	-	84
16	FPW-770SCG-1	0.77	-	85
17	FW-44PA-2	0.2	-	80
17	FW-66PA-2	0.22	-	77
17	FW-88P-1	0.32	-	82
17	FW-44SA-1	0.23	-	82
17	FW-66SA-1	0.36	-	79
18	FW-5PX-6	0.32	-	75
18	FW-6PM-1	0.31	-	78
18	FW-6PL-1	0.25	-	94
18	FW-6PX-5	0.4	-	79
18	FW-6PX-6	0.3	-	79
18	FW-6PH-1	0.32	-	88
18	FW-6PH-11	0.32	-	88
18	FW-8PH-3	0.28	-	76
18	FW-10PX-5	0.89	-	85
18	FW-10PH-1	0.4	-	78
18	FW-10PH-2	0.28	-	78
18	FW-14PX-5	0.47	-	89
18	FW-14PH-1	0.4	-	90
18	FW-14PH-2	0.4	-	90
18	FW-14PH-3	0.26	-	86
19	FW-6SX-5	0.4	-	86
19	FW-6SX-6	0.56	-	86
19	FW-8SH-2	0.5	-	86
19	FW-10SX-5	0.9	-	85
19	FW-14SX-5	0.33	-	89
19	FW-6SCX-6	0.6	-	90
19	FW-8SCH-2	0.79	-	95
20	FW-19Z-5C	0.63	-	103
20	FW-250-1C	0.58	0.74	100
20	FW-250-2C	0.58	0.74	100
20	FW-320-1C	0.9	1	100
20	FW-320-1CL	0.9	1	96
20	FW-420-1C	0.92	1.1	108
20	FW-420-1CL	0.92	1.1	108
20	FW-420-2C	0.92	1.1	108
21	FW-19PX-5	0.48	-	89
21	FW-250P-1	0.71	1.41	96

СТР.	МОДЕЛЬ	ВИБРАЦИЯ (м/с <sup>2</sup> )		ШУМ дБ(А)
		РУКОЯТКА ДРОССЕЛЯ	ДОПОЛНИТЕЛЬНАЯ РУКОЯТКА	
21	FW-250P-2	0.71	1.41	96
21	FW-320P-1	0.45	0.89	92
21	FW-50-7	0.21	0.3	104
21	FW-75-7	0.4	0.79	106
21	FW-100-1	0.4	0.71	103
22	FW-5SXD-7(70)	0.35	-	77
22	FW-5SXD-8(80)	0.35	-	77
22	FW-6SXD-6(60)	0.56	-	86
22	FW-5PXD-6	0.32	-	75
22	FW-5PXD-60	0.32	-	75
22	FW-6PMD-1	0.27	-	83
22	FW-6PMD-10	0.27	-	83
22	FW-6PLD-1	0.25	-	94
22	FW-6PXD-6	0.3	-	79
22	FW-6PXD-60	0.3	-	79
22	FW-6PHD-1	0.32	-	88
23	FW-44SAD-1	0.23	-	82
23	FW-44SAD-10	0.23	-	82
23	FW-66SAD-1	0.36	-	79
23	FW-66SAD-10	0.36	-	79
23	FW-44PAD-2	0.2	-	80
23	FW-44PAD-20	0.2	-	80
23	FW-66PAD-2	0.22	-	77
23	FW-66PAD-20	0.22	-	77
23	FD-4	0.36	-	77
23	FD-5	0.52	-	89
23	FD-4P	0.36	-	77
23	FD-5P	0.4	-	79
24	FOW-10-1	0.57	-	89
24	FOW-10-2	0.56	-	88
24	FRW-6NX-3	2.05	-	88
24	FRW-6NX-3A	2.05	-	88
24	FRW-6NX-4	2.18	-	89
24	FRW-6NX-4A	2.18	-	89
24	FRW-8NX-2	2.0	-	89
24	FRW-8NX-2A	2.0	-	89
24	FRW-10N-2	2.19	-	90
24	FRW-13N-3	2.34	-	93
24	FRW-13N-4	3.98	-	93
32	FG-06-1	0.48	-	82
32	TURBO-100	0.3	-	83
32	TURBO-100A	0.3	-	83
33	FG-13-1F	0.25	-	86
33	FG-13-10F	0.25	-	86
33	FG-13X-1F	0.4	-	83
33	FG-13X-10F	0.4	-	83
33	FG-26-20BF	0.77	-	86
33	FG-26-10F	0.71	-	93
33	FG-50-2BF	0.71	-	85
33	FG-50-1F	0.89	-	85
33	FG-26X-10F	0.79	-	80
33	FG-50X-1F	0.45	-	85
33	FG-12U-1F	0.89	-	81
33	FG-25D-1F	0.71	-	83
33	FG-50D-1F	0.32	-	90
33	FG-12UX-1F	0.63	-	74

СТР.	МОДЕЛЬ	ВИБРАЦИЯ (м/с <sup>2</sup> )		ШУМ дБ(А)
		РУКОЯТКА ДРОССЕЛЯ	ДОПОЛНИТЕЛЬНАЯ РУКОЯТКА	
33	FG-25DX-1F	0.32	-	74
33	FG-50DX-1F	0.2	-	75
34	FG-26L-1BF	0.69	-	87
34	FG-3H-5F	0.56	-	82
34	FA-2C-2BF	0.24	-	86
34	FA-2C-3BF	0.24	-	86
34	FA-2CX-2BF	0.79	-	77
34	FA-2CX-3BF	0.79	-	77
35	FG-2VX-1F	0.5	-	80
35	FG-3VX-1F	0.46	-	70
35	FG-3VX-6F	0.46	-	-
35	FG-3VX-2F	0.69	-	77
35	FG-3VX-3F	0.26	-	74
35	FG-3H-1F	0.4	-	92
35	FG-3H-2F	0.32	-	90
35	FG-4H-1F	0.32	-	90
35	FG-4H-2	0.32	-	90
35	FG-5H-1M	0.73	-	82
35	FG-5H-2M	0.63	-	82
35	FG-6H-1M	0.72	-	80
35	FG-8H-1M	0.7	-	87
35	FG-8H-2M	0.48	-	89
35	FG-8H-1C	0.32	-	87
36	FG-50L-1BF	0.67	-	86
36	FG-50Y-1BF	0.72	-	88
36	FG-3HL-1F	1.13	-	82
36	FG-4HL-1F	1.02	-	86
36	FG-5HL-2M	1.05	-	86
36	FA-2CX-1BF	0.4	-	75
36	FA-3CX-1F	0.5	-	82
36	FA-3CX-2F	0.5	-	82
36	FA-5E-13F	0.36	0.4	86
36	FA-5E-13VF	0.5	0.4	86
37	FA-6C-8M	0.4	0.63	79
37	FA-7E-5VF	0.46	0.25	87
37	FA-7E-6VF	0.79	0.63	85
37	FA-5E-6VF	0.26	0.17	75
37	FA4CHK-3F	0.32	-	90
37	FG-5PX-1	0.32	-	90
38	FV-7-1M	0.16	0.22	86
38	FV-7-4M	0.28	-	83
38	FV-9BH-1M	0.35	0.71	92
38	FV-9BH-4M	0.16	1.26	95
38	FV-7-2M	0.18	0.28	90
39	FBS-1-1	0.3	-	83
39	FBS-1-2	0.3	-	83
39	FBS-1-3	0.3	-	83
39	FBS-1-4	0.3	-	83
40	FOR-125BF-E(M)	3.5	-	90
40	FOR-150BF-E(M)	3.1	-	91
40	FOS-175BF-E(M)	2.0	-	86
40	FOS-230BF-E	3.0	-	87
40	FOS-400BF-E	5.0	-	88
52	FRD-5S-1F	0.32	-	79
52	FRD-6S-2F	0.56	-	89
52	FRD-6S-3F	0.89	-	90

СТР.	МОДЕЛЬ	ВИБРАЦИЯ (м/с <sup>2</sup> )		ШУМ дБ(А)
		РУКОЯТКА ДРОССЕЛЯ	ДОПОЛНИТЕЛЬНАЯ РУКОЯТКА	
52	FRD-6S-5F	0.79	-	86
52	FRD-6S-7F	0.56	0.4	88
52	FRD-5P-1	0.56	0.4	88
52	FRD-6PX-2	0.56	-	79
52	FRD-6PX-3	0.32	-	77
52	FRD-6PX-5	0.25	-	88
52	FRD-6PX-7	0.35	0.35	78
52	FRD-8PX-1	0.18	-	87
52	FRD-8PX-2	0.45	0.25	88
52	FRD-8PX-3	0.45	0.35	85
53	FRD-12Z-1C	0.32	-	96
53	FRD-16Z-1C	0.32	-	96
53	FRD-20R-21S	0.18	-	105
53	FRD-20R-22S	0.18	-	105
53	FRD-23R-21S	0.18	-	110
53	FRD-23R-22S	0.18	-	110
53	FRD-25R-11S	0.5	-	108
53	FRD-28R-11S	0.22	-	110
53	FRD-32R-11S	0.32	-	109
53	FRD-32R-12S	0.32	-	109
53	FRD-40R-11S	0.25	-	110
53	FRD-50R-11S	0.57	-	107
53	FRD-65R-1S	0.45	-	103
53	FRD-75R-1S	0.56	-	106
53	FRD-100R-1S	0.5	-	103
54	FCD-6B-1F	0.5	-	81
54	FCD-6X-1F	0.5	-	81
54	FCD-6X-2F	0.32	-	81
54	FCD-10X-1F	0.32	-	86
55	F-14CN-1S	0.28	-	100
55	F-14CN-2S	0.32	-	100
55	F-22RCN-1S	0.4	-	103
55	F-32RCN-1S	0.32	-	105
55	F-32RCNS-1S	0.56	-	104
56	F-22RCR-1S	0.32	-	101
56	F-32RCR-1S	0.32	-	102
56	FCD-23R-11S	0.2	-	105
56	FCD-23R-12S	0.2	-	105
56	FCD-32R-11S	0.18	-	108
56	FCD-50R-11S	0.22	-	110
56	FCD-75R-11S	0.2	-	101
56	FCD-100R-11S	0.32	-	107
58	FT-6P-1	0.45	-	87
58	FT-6BX-1	0.45	-	74
58	FT-8PX-1	0.45	-	89
62	FCH-20-1F	15.54	-	93
62	FCH-20F-1F	12.6	-	101
62	FCH-25-1F	31.6	-	83
62	FCH-25B-1F	31.6	-	83
62	FRH-3-1	7.32	-	99
62	FRH-3-2	7.32	-	99
62	FRH-6-1	6.22	-	97
62	FRH-6-2	6.22	-	97
62	FRH-6A-1	19.88	-	103
62	FRH-6A-2	19.88	-	103
62	FNS-2-1F (NEEDLE_3)	13.09	-	100

СТР.	МОДЕЛЬ	ВИБРАЦИЯ (м/с <sup>2</sup> )		ШУМ дБ(А)
		РУКОЯТКА ДРОССЕЛЯ	ДОПОЛНИТЕЛЬНАЯ РУКОЯТКА	
62	FNS-2P-1F (NEEDLE_3)	13.46	-	102
63	FS-2A-1F	11.96	-	103
63	FR-18B-2F	14.8	-	99
63	FR-22B-2F	26.22	-	98
63	FR-25B-2F			
63	FR-18L-2F			
63	FR-22L-2F			
63	FR-25L-2F			
63	FR-32-2F			
70	G400			

МОДЕЛЬ	СТР.
AC-200F	74
CA-14A	19
F-10MT	69
F-14CN-1S	55
F-14CN-2S	55
F-22RCN-1S	55
F-22RCR-1S	55
F-32RCN-1S	55
F-32RCNS-1S	55
F-32RCR-1S	55
F-5SM-2	68
F-5SM-2R	68
F-5SM-8.5	68
F-5SM-8.5R	68
F-6PFX	69
F-6SE	69
F-6SF	69
F-6SM-12	68
F-6SM-12R	68
F-6SM-2.5	68
F-6SM-2.5R	68
F-6SM-21	68
F-6SM-21R	68
F-6SM-28	68
F-6SM-28R	68
F-6SM-5	68
F-6SM-5R	68
F-6SM-8	68
F-6SM-8R	68
F-8SM-12R	68
F-8SM-28R	68
F-8SM-8.5R	68
F-8SMA-12	68
F-8SMA-28	68
F-8SMA-8.5	6
FA-2C-2BF	34
FA-2C-3BF	34
FA-2CX-1BF	36
FA-2CX-2BF	34
FA-2CX-3BF	34
FA-3CX-1F	36
FA-3CX-2F	36
FA-4CHK-3F	37
FA-5E-13F	36
FA-5E-13VF	36
FA-5E-6VF	37
FA-6C-8M	37
FA-6C-9M	37
FA-7E-5VF	37
FA-7E-6(8)VF	37
FBS-1-1	39
FBS-1-2	39
FBS-1-3	39
FBS-1-4	39
FCD-100R-11S	55
FCD-10X-1F	54
FCD-23R-11S	55
FCD-23R-12S	55
FCD-32R-11S	55
FCD-50R-11S	55
FCD-6B-1F	54
FCD-6X-1F	54
FCD-6X-2F	54
FCD-75R-11S	55
FCH-20-1F	62
FCH-20F-1F	62
FCH-25-1F	62

МОДЕЛЬ	СТР.
FCH-25B-1F	62
FD-4	23
FD-4P	23
FD-5	23
FD-5P	23
FG-06-1	32
FG-12U-1F	33
FG-12UX-1F	33
FG-13-1F	33
FG-13-10F	33
FG-13X-1F	33
FG-13X-10F	33
FG-25D-1F	33
FG-25DX-1F	33
FG-26-10F	33
FG-26-20BF	33
FG-26L-1BF	34
FG-26X-10F	33
FG-2VX-1F	35
FG-3H-1F	35
FG-3H-2F	35
FG-3H-5F	34
FG-3HL-1F	36
FG-3VX-1F	35
FG-3VX-2F	35
FG-3VX-3F	35
FG-3VX-6F	35
FG-4H-1F	35
FG-4H-2F	35
FG-4HL-1F	36
FG-50-1F	33
FG-50-2BF	33
FG-50D-1F	33
FG-50DX-1F	33
FG-50L-1BF	36
FG-50X-1F	33
FG-50Y-1BF	36
FG-5H-1M	35
FG-5H-2M	35
FG-5HL-2M	36
FG-5PX-1	37
FG6H-1M	35
FG8H-1C	35
FG-8H-1M	35
FG-8H-2M	35
FJP-500	74
FM-10R-2	70
FM-14RK-101	69
FM-1R-12	70
FM-1R-5	70
FM-24RK-101	69
FM-24RK-201	69
FM-27RK-101	69
FM-2R-2C	68
FM-2R-5	70
FM-3R-3	70
FM-3R-5	70
FM-5R-2	70
FNR-20	69
FNR-20S	69
FNS-2-1F	62
FNS-2P-1F	62
FOR-125BF-E (M)	40
FOR-150BF-E (M)	40
FOS-175BF-E (M)	40
FOS-230BF-E	40
FOS-400BF-E	40

МОДЕЛЬ	СТР.
FOW-10-1	25
FOW-10-2	25
FPT-110-1	11
FPT-110D-1	12
FPT-110D-10	12
FPT-110S-1	11
FPT-110SD-1	12
FPT-110SD-10	12
FL-4-1	14
FL-5-1	14
FL-6-1	14
FL-7-1	14
FL-9-1	14
FL-11-1	14
FL-13-1	14
FL-4D-1	14
FL-4D-10	14
FL-5D-1	14
FL-5D-10	14
FL-6D-1	14
FL-6D-10	14
FLT-4-1	11
FLT-4D-1	12
FLT-4D-10	12
FLT-5D-1	12
FLT-5D-10	12
FLT-5-1	11
FLT-6-1	11
FLT-6D-1	12
FLT-6D-10	12
FLT-7-1	11
FPT-1660-1	11
FLT-9-1	11
FPT-330	12
FPT-330S-1	11
FPT-330SD-1	12
FPT-330SD-10	12
FLT-11-1	11
FLT-13-1	11
FPT-440D-1	12
FPT-440D-10	12
FPT-440S-1	11
FPT-440SC-1	12
FPT-440SD-1	12
FPT-440SD-10	12
FLT-20S-1	11
FPT-550S-1	11
FPT-550SC-1	12
FPT-550SD-1	12
FPT-550SD-10	12
FPT-660SD-1	12
FPT-660SD-10	12
FPT-660S-1	11
FPT-660SC-1	12
FPT-770S-1	11
FPT-770SC-1	12
FPT-770SCG-1	13
FPW-110-1	14
FPW-110D-1	14
FPW-110D-10	14
FPW-110S-1	15
FPW-110SD-1	15
FPW-110SD-10	15
FPW-1660-1	14
FPW-2220S-1	15
FPW-330S-1	15
FPW-330SD-1	15

МОДЕЛЬ	СТР.
FPW-330SD-10	15
FPW-440S-1	15
FPW-440SC-1	16
FPW-440SD-1	15
FPW-440SD-10	15
FPW-550S-1	15
FPW-550SC-1	16
FPW-550SD-1	15
FPW-550SD-10	15
FPW-660S-1	15
FPW-660SC-1	16
FPW-660SD-1	15
FPW-660SD-10	15
FPW-770G-1	16
FPW-770S-1	15
FPW-770SC-1	16
FPW-770SCG-1	16
FR-18B-2F	63
FR-18L-2F	63
FR-22B-2F	63
FR-22L-2F	63
FR-25B-2F	63
FR-25L-2F	63
FR-32-2F	63
FRD-100R-1S	53
FRD-12Z-1C	53
FRD-16Z-1C	53
FRD-20R-21S	53
FRD-20R-22S	53
FRD-23R-21S	53
FRD-23R-22S	53
FRD-25R-11S	53
FRD-28R-11S	53
FRD-32R-11S	53
FRD-32R-12S	53
FRD-40R-11S	53
FRD-50R-11S	53
FRD-5P-1	52
FRD-5S-1F	52
FRD-5S-2T, 2TF	52
FRD-65R-1S	53
FRD-6PX-2	52
FRD-6PX-3	52
FRD-6PX-5	52
FRD-6PX-7	52
FRD-6S-2F	52
FRD-6S-3F	52
FRD-6S-5F	52
FRD-6S-7F	52
FRD-75R-1S	53
FRD-8PX-1	52
FRD-8PX-2	52
FRD-8PX-3	52
FRF-4-1F	73
FRF-4-2F	73
FRH-3-1	62
FRH-3-2	62
FRH-6-1	62
FRH-6-2	62
FRH-6A-1	62
FRH-6A-2	62
FRS-45	73
FRW-10N-2	24
FRW-13N-3	24
FRW-13N-4	24
FRW-6NX-3	24
FRW-6NX-3A	24

МОДЕЛЬ	СТР.
FRW-6NX-4	24
FRW-6NX-4A	24
FRW-8NX-2	24
FRW-8NX-2A	24
FS-2A-1F	63
FT-6BX-1 D	58
FT-6BX-1 T	58
FT-6P-1	58
FT-8PX-1	58
FTD-18-1	72
FTD-18A-1	72
FV-7-1M	38
FV-7-2M	38
FV-7-4M	38
FV-9BH-1M	38
FV-9BH-4M	38
FVT-1	8
FW-100-1	21
FW-10PH-1	18
FW-10PH-2	18
FW-10PX-5	18
FW-10SX-5	19
FW-14PH-1	18
FW-14PH-2	18
FW-14PH-3	18
FW-14PX-5	18
FW-14SX-5	19
FW-19PX-5	21
FW-19Z-5C	20
FW-250-1C	20
FW-250-2C	20
FW-250P-1	21
FW-250P-2	21
FW-320-1C	20
FW-320-1CL	20
FW-320P-1	21
FW-420-1C	20
FW-420-1CL	20
FW-420-2C	20
FW-44PA-2	17
FW-44PAD-2	23
FW-44PAD-20	23
FW-44SA-1	17
FW-44SAD-1	23
FW-44SAD-10	23
FW-50-7	21
FW-5PX-6	18
FW-5PXD-6	22
FW-5PXD-60	22
FW-5SXD-7	22
FW-5SXD-70	22
FW-5SXD-8	22
FW-5SXD-80	22
FW-66PA-2	17
FW-66PAD-2	23
FW-66PAD-20	23
FW-66SA-1	17
FW-66SAD-1	23
FW-66SAD-10	23
FW-6PH-1	18
FW-6PH-11	18
FW-6PHD-1	22
FW-6PL-1	18
FW-6PLD-1	22
FW-6PM-1	18
FW-6PMD-1	22
FW-6PMD-10	22

МОДЕЛЬ	СТР.
FW-6PX-5	18
FW-6PX-6	18
FW-6PXD-6	22
FW-6PXD-60	22
FW-6SCX-6	19
FW-6SX-5	19
FW-6SX-6	19
FW-6SXD-6	22
FW-6SXD-60	22
FW-75-7	21
FW-88P-1	17
FW-8PH-3	18
FW-8SCH-2	19
FW-8SH-2	19
G-400	74
TURBO-100	32
TURBO-100A	32









Мощность и точность  
Абсолютная гармония  
Промышленные инструменты производства Fuji

## FUJI TOOLS Россия и СНГ

---

141402 Московская область, г. Химки, Вашутинское шоссе, 15  
телефон: (495) 771-74-21 факс: (495) 771-74-20  
[www.fujitools.com](http://www.fujitools.com)

Русский язык - номер документа 5412030224

Характеристики и конструкции, приведенные в данном каталоге, могут изменяться без предварительного уведомления